

## Zawiniły niebiosy?

# Potop na Wawelu

(INF. WL.) Jedyne dzięki ofiarności pracowników Wawelu zamek uniknął tragedii. 13 lipca ok. godziny 12.30 szalejąca burza zerwała zabezpieczenia remontowanego dachu w zachodnim skrzydle i strugi deszczu zaczęły padać na strop drugiego piętra. Mimo rozłożonej na podłodze folii i płyt pilśniowych stanowiących zabezpieczenie po-

sadzki woda zaczęła przeciekać przez strop i zalewać mieszczący się tam tymczasowo magazyn mebli, obrazów i tkanin. Zaalarmowany personel Pracowni Konserwacji Tkanin natychmiast przybył na miejsce zdarzenia i przystąpił do akcji ratunkowej. Najbardziej zagrożone były rozłożone na podłodze płótna tureckich namiotów,

na które lały się strugi deszczu. Mimo iż namioty były pokryte przez zabezpieczające je płótna, część z nich namokła. Najbardziej ucierpiał trzy płoty namiotów. Natychmiast przeniesiono tkaniny na I piętro, do sali Merliniego, a obrazy i meble przykryto foliami.

Prowadząca remont dachu firma Remontowo-Budowlana „Pawlikowski” długo walczyła z gradem, deszczem i wichurą starając się zabezpieczyć dach. Ostatecznie ok. godziny 17 akcja została zakończona i „potop” ustał.

Zmoczone płótna zostały rozłożone na podłodze i włączono ogrzewanie skrzydła zamku, aby wysuszyć przeniesione tkaniny. Nadal trwa suszenie i wietrzenie namiotów. „Tylko dzięki błyskawicznej akcji i ofiarności moich koleżanek: Anny

(Dokończenie na str. 2)



Fot. Grzegorz Dąbros

## Rządowe recepty na bezrobocie

Komitet Społeczny Rady Ministrów omawiał wczoraj dokument „Program przeciwdziałania bezrobociu i łagodzenia jego skutków” opracowany przez zespół ekspertów z Ministerstwa Pracy i Polityki Socjalnej i Urzędu Pracy. KSRM zapoznali się również z wstępną koncepcją usprawnienia poradnictwa zawodowego dla młodzieży i dorosłych opracowaną przez resort edukacji narodowej oraz pracy i polityki socjalnej. Komitet przyjął projekt ustawy o świadczeniach pieniężnych przysługujących żołnierzom zastępczej służby wojskowej zatrudnionym ze względów politycznych w kopalniach węgla, kamieniołomach oraz zakładach wydobywania rud uranu w latach 1949-56 — głosi przekazany komunikat Biura Prasowego Rządu.

Zasadniczy wpływ na rynek pracy mają zmiany ustroju gospodarczego i związane z nimi procesy ekonomiczne, zachodzące w naszym kraju. Taka sytuacja wymaga koordynacji polityki gospodarczej z polityką zatrudnienia. Jednym z najważniejszych celów długofalowej

polityki gospodarczej państwa winno być tworzenie efektywnych miejsc pracy i ograniczanie bezrobocia. Program opracowany w resorcie pracy zakłada, iż nadrzędnym celem rządowej polityki rynku pracy

(Dokończenie na str. 11)

## Omijaj ścieki

# Pływaj w wannie

(Inf. wl.) W Nowosądeckim nie ma gdzie się kąpać, wody Wisły nie mieszczą się już w żadnych normach, a w Tarnowie ludzie pływają w ściekach — oto wynik badań dokonanych przez Sanepid na letnich kąpieliskach. Na razie nie było przypadków zachorowań związanych z kąpielą w zanieczyszczonych wodach. Do końca wakacji pozostało jednak jeszcze sporo czasu.

Zgodnie z raportem przygotowanym przez państwowego wojewódzkiego inspektora sanitarnego w NOWYM SĄCZU — Wojciecha Jakubowskiego, w turystycznym „zagłębiu”, za jakie uważana jest Nowosądeczyna, najlepiej jest się kąpać w... wannie. Na podstawie badań prowadzonych przez Sanepid w kwietniu i maju stwierdzono, iż do urzędzenia kąpielisk nadają się jedynie: potok Grajcarek w Szczywnicy, Kozłeki w Krościenku, Czarny Dunajec w Nowym Targu, Łososina w Dobry (za pawilonem oraz na os. Noworolnik — Drożdże). Resztę nowosądeckich wód: Dunajec, dwie Kamienice, Poprad, Czerch, Szczywnik, Muszynkę, Roztoczankę, Łososinę, Sekówkę, Skonkę, Rabę, Piwniczanek, Biały Dunajec, a zwłaszcza Jezioro Rożnowskie Sanepid zdyskwali-

## Złowieszczą gra Dla „Dziennika” z Moskwy

W związku z napadami i koncentracją dużych sił islamskich fundamentalistów nad granicą z Tadżykistanem, minister obrony Rosji Paweł Gracow wymusił zgodę parlamentu na zaangażowanie w walkach w tym państwie większej ilości ciężkiego, nowoczesnego sprzętu: czołgów, artylerii, samochodów pancernych, samolotów. Rada Najwyższa Rosji w przyspieszonym trybie ratyfikowała wspomnianą umowę o sojuszu polityczno-obronnym i przyjęła pakiet rosyjsko-tadżyckich porozumień, dotyczących współpracy wojskowej.

W ten sposób Rosja wciągana jest coraz bardziej w niebezpieczny konflikt wojskowy. Konflikt o władzę i rząd dusz, o trudnych do przewidzenia następstwach. Polityka Moskwy nie cieszy się w społeczeństwie rosyjskim uznaniem, a tym bardziej poparciem. Ludzie pytają: czy nie dość nam lekcji Afganistanu? Dlaczego rosyjscy żołnierze giną tysiące kilometrów od ojczystego domu, przy obronie granic suwerennego Tadżykistanu?

Politycy odpowiadają, że żołnierze rosyjscy wypełniają swój

sojuszniczy obowiązek, wynikający także z umowy WNP o kolektywnym bezpieczeństwie i bronią nie tylko obywateli sąsiedniego państwa, ale i rosyjskiej ludności Tadżykistanu.

Rosnące zaangażowanie militarne Rosji w Tadżykistanie grozi uwikłaniem się Moskwy w zawiły konflikt z islamitami, a w rezultacie może doprowadzić do otwarcia, biegnącej przez Rosję, linii walki Południe — Północ. Nie byłoby to dla Rosji pożytecznym scenariuszem zdarzeń.

EUGENIUSZ JABŁOŃSKI

## Teczki Stasi

Dla „Dziennika” z Bonn

Federalny Urząd Ochrony Konstytucji przekazał prokuraturze generalnej w Karlsruhe pierwsze 80 teczek personalnych wschodniemieckich szpiegów. W ten sposób rozstrzygnięty został spór kompetencyjny pomiędzy Komisją do Opracowania Działalności Stasi, zwaną Komisją Gaucką a organami prokuratorskimi. Komisja Gaucka domagała się przekazania jej wszystkich 2 tysięcy teczek, jakie niemiecki kontrwywiad otrzymał z Moskwy, powołując się na ustawę, gwarantującą jej całkowitą kontrolę nad wszelkimi materiałami dotyczącymi Stasi.

Spór rozstrzygnęła 10-osobowa Parlamentarna Komisja Kontroli, najbardziej tajna komisja Bundestagu, zajmująca się nadzorem nad działalnością służb specjalnych. Nawet skład osobowy tej komisji jest tajny. Decyzja otwiera drogę do fali arestowań, która — zdaniem ekspertów — będzie największą operacją wywiadowczą w historii RFN.

W Bonn panuje atmosfera nerwowości, na liście wschodniemieckich szpiegów mają się bowiem znajdować politycy wszystkich partii, w tym posłowie do Bundestagu. A poza tym — urzędnicy państwowi, dziennikarze, duchowni, wyżsi wojskowi i menedżerowie przemysłu. Akta uzyskane z Moskwy zawierają obok szpiegowskich pseudonimów — znanych kontrwywiadowi od 1990 roku — prawdziwe nazwiska szpiegów,

zakres ich działalności i nazwiska oficerów prowadzących.

Zagadkę stanowi, w jaki sposób kontrwywiad niemiecki wszedł w posiadanie archiwum. Pierwsze doniesienia mówiły o długotrwałych rokowaniach z szefem rosyjskiego wywiadu, Jewgienijem Primakowem zakończonych podpisaniem formalnej umowy. W zamian za archiwum Niemcy mieli przekazać Rosji informacje o szpiegach

(Dokończenie na str. 2)

## Rozmowa Kuronia z liberałami

# Borusewicz czeka

(Inf. wl.) Bogdan Borusewicz był przewodniczącym Klubu Parlamentarnego NSZZ „Solidarność” czeka na propozycję Unii Demokratycznej — dowiedzieliśmy się z nieoficjalnego źródła. Dlatego też dopiero w niedzielę podejmie decyzję, czy wystartuje w wyborach i z jakim ugrupowaniem.

Unia proponowała już Borusewiczowi kandydowanie do Sejmu ze swojej listy. Nie skorzystał jednak z tej propozycji i wraz z 11 byłymi posłami „Solidarności” zgłosił akces do BBWR. Po opublikowaniu przez Blok też programowych wycofał się. Prezydent Lech Wałęsa stwierdził, że powodem tej ostatniej decyzji Borusewicza był brak zgody, co do kolejności umieszczenia nazwisk byłych posłów „Solidarności” na listach wyborczych BBWR.

Wyczekiwanie przez Borusewicza do niedzieli może być związane z zaplanowanym na ten dzień posiedzeniem Rady Partii UD. Wtedy może zapadnąć decyzja o ewentualnym sojuszu w wyborach do Sejmu Unii i KLD. Sojusz taki w wyborach do Senatu został już zawarty.

Gdyby sejmowy sojusz UD z liberałami został zawarty, sytuacja ta odpowiadałaby nie tylko Borusewiczowi, ale i kilku byłym posłom „Solidarności”, którzy nie chcą iść do wyborów z BBWR i „Solidarności”.

O sojuszu tym krąży sprzeczne informacje. Oficjalnie Unia Demokratyczna twierdzi, że rozmowy w tej sprawie nie są prowadzone, nieoficjalnie wiadomo, że zapoinicjował je Jacek Kuroń przy poparciu Tadeusza Mazowieckiego. (KRA)

## Dyskryminacja małopolskich piękności

# Misslandowy skandal

(Inf. wl.) W Operze Bałtyckiej gdzie mają się odbyć wybory Miss Polski '93, nie będzie w tym roku najmłodszej dziewczyny Małopolski.

Magda Wilk, studentka Wydziału Rehabilitacji krakowskiej AWF, zachęcona przez p. Zbigniewa Bąkowskiego, szefa agencji Startel zajmującej się organizacją wyborów Miss Małopolski, postanowiła wziąć udział w tej „dobrej zabawie” i pojechała w lutym tego roku razem z mamą do Zakopanego.

W restauracji „Wierchy” o tytuł regionalnej miss walczyło 10 dziewczyn. Impreza była podobno udana. Złośliwi mówią, że zwłaszcza dla organizatorów, ponieważ za bilet trzeba było zapłacić 400 tysięcy złotych.

Magda Wilk została przez jurorów jednogłośnie wybrana miss a dodatkowo obwołana miss publiczności. Tytuł vicemiss zdobyły także dwie studentki z Krakowa, jedna z nich — Agnieszka, była modelką z agencji Startel i — jak się okazało — faworytką pana Bąkowskiego, ponieważ tylko jej złożył gratulacje, pomijając zupełnie Magdę.

Tuż przed godziną pierwszą w nocy, bez specjalnego rozgłosu, w kuliarach pan Bąkowski wręczył trzem „miskom” koperty, przepaszając, że nie będzie na-

(Dokończenie na str. 11)

## Twardziele z WAT

Technologie wykorzystujące przy produkcji cermetali eksplozję materiału wybuchowego przedstawia Polska na wystawie EXPO '93 w Korei. „Technologia opracowana w Wojskowej Akademii Technicznej w Warszawie pozwala otrzymywać supertwardy dwuskładnikowy brąz aluminiowy o unikalnym na świecie poziomie twardości 200 stopni HRV, utrzymywanej do temperatury 600 stopni Celsjusza” — poinformował p.k. dr inż. Krzysztof Biernat z WAT.

Cermetale są twardsze od najtwardszych dotąd materiałów — korundu i węglików spiekanych. Najwyższy poziom twardości cermetali (powstałych w rezultacie łączenia metali z niemetalami) produkcji zachodniej to 160 stopni HRV (utrzymywany jest do ok. 200 stopni Celsjusza). WAT osiągnął zatem lepsze rezultaty. Autorem technologii jest rektor WAT gen. dyw. prof. dr Edward Włodarczyk. Laboratoria WAT wytwarzają taką samą metodą („wybuchową”) diamenty z grafitu oraz borazony z azotku bo-

ru o strukturze grafitu. Można z nich produkować pasty polerskie i szlifierskie, wkładki do narzędzi skrawających, tygle żaroodporne.

## Udana akcja nowosądeckich policjantów

# Zatrzymano rzekę wódki

(Inf. wl.) Od wielu miesięcy funkcjonariusze Komendy Rejonowej i Komendy Wojewódzkiej Policji w Nowym Sączu zbierali informacje, szukali źródeł, powiązań, miejsc gromadzenia i „preparowania” fałszywego alkoholu. Na jego ślady natrafiono w niektórych placówkach handlowych regionu.

Policjanci obu komend wkroczyli wreszcie do akcji, którą perfekcyjnie przygotowywali od dłuższego czasu. W kilku miejscowościach, w rejonie Nowego

Sącza, Limanowej i na Podhalu przewidywania się potwierdziły. Zarekwirowano prawie 6 tys. litrów spirytusu, przechowywanego w różnych miejscach w beczkach. Owe beczki stanowiły ogromne zagrożenie dla bezpieczeństwa ludzi, którzy w pobliżu mieszkali. Ryzyko w tej alkoholowej aferze było wielokrotne. Na razie nie są znane źródła pochodzenia spirytusu. Trwają prace badania w laboratoriach. Czy ów spirytus był sprowadzony z Polski, z „nadwyżek” państwo-

wych zakładów, czy został przemycony z Zachodu lub Wschodu? — na to pytanie na razie nie można dać odpowiedzi. Policjanci rozważają wszystkie możliwości. W operacji uczestniczyło kilkudziesięciu funkcjonariuszy, którzy natrafili na ślad jednej z największych — jak dotąd — w Polsce „siatek” rozlewania i rozprowadzania fałszywej wódki. Zatrzymano grupę osób podejrzanych. Trwają działania dochodzeniowo-śledcze.

(Dokończenie na str. 11)

**10 000 ZŁ DLA KAŻDEGO**  
KTO PRZYJDZIE NA OTWARCIE NAJWIĘKSZYCH  
W KRAKOWIE SUPERMARKETÓW MX I OBI  
**17 LIPCA 1993 r.**  
KRAKÓW, ul. CENTRALNA 41a  
PRZY AL. POKOJU OBOK CENTRUM FIATA  
BĘDZIE DEGUSTACJA WINA, COCA-COLI,  
HERBATY, LODÓW, ZDROWEJ ŻYWNOSCI

# Daj szansę szczęściu!

Sobota 17.VII.1993

**LAMMO**  
SPELNYCH MARZEN

349	141
487	170

Te liczby skreśl na karcie konkursowej!  
Kupon wytnij i zachowaj!

Powyżej widział kupon z kilkoma liczbami. Sprawdź, czy liczby te znajdują się również w diagramie na odwrocie Twojej karty konkursowej. Jeżeli tak — zakreśl je. Gdy zakreślił wszystkie liczby widniejące w jednym wierszu — wygrałeś wymienioną obok nagrodę. Zgłoś się wówczas po jej odbiór przynosząc kartę i wszystkie wydrukowane dotąd kupony do biura konkursu, mieszczącego się w pokoju nr 20 na II piętrze przy ul. Wiślniej 2 w Krakowie. Zgodnie z regulaminem musisz uczynić to najpóźniej do godziny 18 następnego dnia (jeżeli nagroda padła w sobotę — do 18 w najbliższy poniedziałek). Wcześniej możesz upewnić się, czy rzeczywiście wygrałeś, telefonując pod numer: 22-19-45.

Już nie ciągnie nas do miasta

## Ludzie opuszczają Kraków

(Inf. wł.) W Krakowie, w chwili obecnej mieszka około 744 tysiące ludzi. Lekką przewagę mają kobiety, których żyje pod Wawelem ponad 393 tysiące. Mężczyzn jest prawie 45 tys. mniej. Po wieloletnim wzroście liczby mieszkańców rozpoczął się proces odwrotny. Ludzie opuszczają Kraków. Kilka lat po wojnie w Krakowie mieszkało 350 tys. osób. Tuż po rozpoczęciu realizacji planu 6-letniego (budowa Nowej Huty) napłynęło do naszego miasta kilkadziesiąt tysięcy osób. Pod koniec lat 50. pod Wawelem mieszkało nas już 480 tys. Latami 70. i 80. to dalszy napływ ludności ze wsi i miasteczek. W 1985 roku liczba

mieszkańców Krakowa wzrosła do 740 tys. Początek lat 90. to widoczny spadek zainteresowania „zdrowym” klimatem miasta. Z rekordowej liczby obywateli królewskiego miasta w 1991 roku (751 320 osób) w ciągu kilkunastu miesięcy ubyło około 7 tys. ludzi. Według danych statystycznych największą grupą napływu i odpływu z Krakowa przede wszystkim z ościennych województw. Coraz mniej chętnych na osiedlenie się w Krakowie można znaleźć w okolicznych miejscowościach. Ogółem w 1992 roku było ich zaledwie 1873 (dwa lata wcześniej 2230).

(jam)

## Żytnia w plecaku

(Inf. wł.) Do tej pory na wielu przejściach granicznych szczególnie na południu Polski, bardzo popularnym, a dokuźliwym dla celników sposobem przemytu alkoholu był proceder przenoszenia po jednej butelce wódki przez granicę. Nosił on nazwę przemytu „plecakowego”, czasami określano go mianem „mrówkowego”. W ciągu dnia jedna osoba mogła w ten sposób przemieścić przez granicę nawet kilkadziesiąt butelek spirytualów.

Ostatnie zmiany w przepisach celnych doprowadziły do tego, że do kraju można wwieźć legalnie tylko ćwiartkę czystej wódki lub spirytusu, albo zamiennie butelkę — 0,5 litra alkoholu gatunkowego. W Głównym Urzędzie Celnym w biurze rzecznicza prasowego powiedziano nam, że

zarządzenie to wyeliminuje całkowicie przemyt „plecakowy”, gdyż mało kto produkuje w tej chwili butelki 0,25-litrowe.

Jednak jak się okazuje Polacy, naród pomysłowy, i z tym przepisem sobie jakoś radzą. Ołóż w Cieszyńskie jedną butelkę przez granicę przenoszą dwie osoby. Jeżeli jednak ktoś jest przywiązany do butelek półlitrowych — to przetrzuca się na wódkę kolorowe.

Na wszystkich przejściach w Nowosądeckim po wprowadzeniu nowych przepisów celnicy stwierdzają, że „import” alkoholu jest dużo mniejszy niż do tej pory.

„Nowe przepisy egzekwujemy z całą mocą” — powiedziała Dziennikowi dyrektor nowotarskiego Urzędu Celnego. Polscy turyści w zasadzie stosują się do nich. Najwięcej jest problemów z obywatelami narodowości rumuńskiej, ukraińskiej i krajów byłej Jugosławii. Z ich autobusów celnicy wciąż wynoszą po kilkadziesiąt litrów alkoholu.

(JEC. mar)

## Mariusz uratowany

(Inf. wł.) Wczoraj rano po słowackiej stronie Tatr, w Dolinie Jalańwieckiej do pierwszego z brzegu domostwa wszedł skrajnie wyczerpany, mężczyzna błądząc o ratunek dla żony, którą pozostawił w górach, gdyż zasiała i nie mogła dalej iść. Był to Mariusz Rosa z Poznania; o jego zaginięciu wraz z żoną Krystyną pisaliśmy wczoraj.

Słowacy natychmiast powiadomili o niespodziewanej wizycie Tatrzańskie Ochotnicze Pogotowie Ratunkowe w Zakopanem. Informując równocześnie że polską turystę nie potrafił określić miejsca, w którym pozostawił żonę.

Dobiega końca rozliczanie PIT-6w

## Cierpliwości!?

(INF. WŁ.) — W tym tygodniu zakończyliśmy wypłacanie pieniędzy osobom, które wykazały nadpłaty w prawidłowo wypełnionych zeznaniach podatkowych — powiedziała „Dziennikowi” naczelnik Urzędu Skarbowego Kraków Podgórze Maria Semper-Pukacz. Do rozliczenia pozostały jeszcze blednie wypełnione PIT-y. — Zdarzają się podatnicy, którzy wykazują niewiarygodnie wysokie koszty uzyskania dochodu, domagając się w efekcie sporych zwrotów. Takie zeznanie musimy dokładnie sprawdzić — dodała naczelnik podgórskiego urzędu. Osoby, do których pieniądze zostały wysłane w ostatnich dniach otrzymają je najprawdopodobniej nie wcześniej niż za dwa tygodnie — tyle czasu potrzebuje poczta na doreczenie ich do adresata.

W Urzędzie Skarbowym Kraków-Krowodrza wypłacono do tej pory prawie 29 mld zł z tytułu wykazanych przez podatni-

ków nadpłat. Do rozliczenia pozostało już niewiele zeznań i — jak nam powiedział naczelnik tej placówki Kazimierz Zawrotniak, „pracochłonna akcja rozliczania PIT-ów wreszcie dobiega końca”.

Większość krajowych placówek fiskusa nie dotrzymała terminu wypłacania zwrotów podatnikom (jeden miesiąc). Nie pozwoliły na to, przede wszystkim, mała liczba pracowników (w kwietniowym majowym szczycie musieli pracować nawet po kilkanaście godzin dziennie) oraz brak spónego systemu komputerowego dla podatku dochodowego (wszystko robiono „na piechotę”). Mimo niotrzymania pieniędzy w ustawowym terminie, podatnicy nie mogą domagać się odsetek od tych sum. Przypomnijmy, że za zwłokę w placeniu podatków grozi nie tylko naliczenie ustawowych odsetek, ale także grzywny wynikające z ustawy karnej-skarbowej. (der)

## Pływaj w wannie

(Dokończenie ze str. 1)

toratu Ochrony Środowiska, którzy uważają, że w ostatnich latach nastąpiła poprawa jakości wód w Nowosądeckim. Kryteria WIOS są jednak łagodniejsze od wymogów Sanepidu.

Wody Wisły pod **KRAKOWEM** nie mieszczą się już w żadnych normach, zwłaszcza pod względem chemicznym i bakteriologicznym i nie należy się w nich kąpać. Bardzo zanieczyszczona jest także Rudawa, która należy do III klasy czystości, a miejscami jest nawet gorzej — poinformowano nas w krakowskim Sanepidzie. W trzeciej z największych rzek województwa — Rabei bez obaw, można się kąpać tylko między Dobczycami i Gdowem (II klasa), choć ostatnio przejaśniała także woda na odcinku od Poimia do Stróży (Sanepid twierdzi, iż może to być jednak tylko chwilowa poprawa).

Czysta jest woda na krakowskich Bagrach (I—II klasa) oraz w zalewie w Kryspinowie. Sanepid zezwolił także na kąpiel w zalewie „Skowronek” w Alweri, gdzie woda nie schodzi poniżej II klasy czystości. W deszczowym okresie lepiej omijać

(pg, jśw. zlob)

## Potop na Wawelu

(Dokończenie ze str. 1)

Trzepacz, Marzeny Woźniak, Anny Gardeta i Ewy Mardak udato nam się uniknąć tragedii. Płótna całkowicie wyschły i jedynie jedno z nich nosiło małe widoczne ślady zacieku, które zniknęły w trakcie konserwacji” — powiedział „Dziennikowi” kierownik Pracowni Konserwacji Tkanin Jerzy Hele.

W wyniku ulewy nie odniosły szwanku ani meble, ani o-brazy znajdujące się w magazynie. Najbardziej ucierpiał drewniany strop. Po jego osuszeniu nie zauważono jednak żadnych śladów odkształceń.

Uważam, iż nie ponosimy żadnej odpowiedzialności za to, co się stało. Dach musiał być odkryty przy kominach, które są remontowane. Folie były jedynym rodzajem zabezpieczenia, które można było zastosować. Dodatkowo na podłogę rozłożone były płyty pilśniowe i folia. Wichura była tak silna, iż porzywała nawet to zabezpieczenie. Natychmiast po wypadku z powrotem zabezpieczyliśmy

dach. Zrobiliśmy wszystko, co było w naszej mocy — powiedział kierownik firmy „Pawlikowski”, nie chciał nam jednak zdradzić swego nazwiska.

„Dyrekcja zamku nie zgłasza pretensji do wykonawcy. Nie była to wina firmy prowadzącej remont. Rozszalałe niebiosa stały się sprawcą wypadku, który okazał się na szczęście niegroźny w skutkach. Uniknęliśmy tego, gdyby magazyn był zlokalizowany w innej części zamku. Niestety, nie mamy wolnych pomieszczeń. Po zakończeniu remontu budynków administracyjnych powstaną tam magazyny, do których trafią eksponaty z tymczasowo wykorzystywanych pomieszczeń” — stwierdził wicedyrektor wawelskich zbiorów dr Andrzej Flis-chinger.

Remont dachu zostanie zakończony w ciągu dziesięciu dni. Losy wawelskiego zamku przestaną być uzależnione od kaprysów pogody.

JAROSŁAW KOSTRZEWA

## Teczki Stasi

(Dokończenie ze str. 1)

KGB, którzy usamodzielnili się i prowadzą na Zachodzie działalność na własną rękę — w handlu bronią i szpiegostwie gospodarczym.

Rosyjskie ministerstwo bezpieczeństwa zaprzeczyło, jakoby istniała taka umowa i nazwało

informacje kłamstwem. Wywiad rosyjski natomiast wszczął dochodzenie, które ma ustalić, kto i w jakich okolicznościach oddał Niemcom zestaw dokumentów zaliczanych do kategorii ściśle tajnych.

MACIEJ RYBIŃSKI

Polska południowa znajduje się pod wpływem zatyki niżowej. Krakowskie Biuro Prognoz IMGW przewiduje, że dziś będzie zachmurzenie duże, z większymi przejaśnieniami okresami opady deszczu. Temperatura maksymalna dniem od 23 do 25 stopni, w Tatrach 10, minimalna w nocy od 13 do 15 st., w Tatrach 6. Wiatr słaby i umiarkowany, w Tatrach okresami dość silny południowo-zachodni.

Prognoza orientacyjna na następną dobę: poprawa pogody, na ogół bez opadów, temperatura maksymalna od 23 do 25 st., a minimalna od 12 do 14, wiatr słaby z kierunków zachodnich. Od 18 do 22 bm zachmurzenie umiarkowane, okresami wzrastające do dużego. Przelotne opady i możliwość burz. Od 18 do 20 bm, temperatura minimalna od 10 do 15 st., maksymalna od 23 st. na północnym zachodzie do 28 na południowym wschodzie kraju. 21 i 22 bm, temperatura minimalna od 8 do 13 stopni, maksymalna od 18 st. na północy do 23 na południu. Wiatr umiarkowany z kierunków zachodnich.

Cisnienie atmosferyczne w Krakowie z 16 bm. godz. 15: 987 hPa tj. 740 mm, spadek, a potem wzrost ciśnienia.

Słońce weszło dziś w Krakowie o godz. 4.50, a zajdzie o 20.42. Dzień jest już krótszy o 31 minut i ma 15 godzin 52 minuty. (k)

**CAŁKOWITA ZAWARTOŚĆ OZONU** w atmosferze w rejonie Polski południowo-wschodniej wynosiła wczoraj 350 Dobsonów (norma wieloletnia dla lipca 335 D).

**ZANIECZYSZCZENIE POWIETRZA** w Krakowie: z pomiarów przeprowadzonych wczoraj do godz. 12 przez Wojewódzki Inspektorat Ochrony Środowiska wynika, że zanieczyszczenie powietrza (w mikrogramach na m<sup>3</sup>) wynosiło:

	dwutlenek siarki	dwutlenek azotu	pył	tlenek węgla
Rynek Główny	16	16	23	800
Aleja Krasińskiego	7	93	16	900
Norma średniodobowa	200	150	120	1000

**UWAGA, KIEROWCY I PRZECHODNIE!** Widzialność lokalnie zmniejszona, utrudniająca ocenę odległości. Nawierzchnie dróg w czasie przelotnych opadów śliskie. Sytuacja biometeorologiczna chwiejna, okresowo wystąpi zakłócenie czasu reakcji i objawy pogorszonego samopoczucia.

## NOTOWANIA WALUTOWE

(A) ● **Oficjalny kurs NBP z 16 lipca 1993 roku.** Dolar, skup: 17664, sprzedaż: 18384, marka, skup: 10302, sprzedaż: 10722.

● **Kurs w kantorach prywatnych. KRAKÓW.** Dolar, skup: 17930 — 17950, sprzedaż: 18000 — 18100. Marka, skup: 10250 — 10270, sprzedaż: 10330 — 10350. Funt, skup: 26600 — 26750, sprzedaż: 27000. Frank fr., skup: 3000, sprzedaż: 3080 — 3100.

● **NOWY SĄCZ.** Dolar, skup: 17500 — 17930, sprzedaż: 17950 — 18000. Marka, skup: 10310, sprzedaż: 10360. Frank fr., skup: 3020 — 3030, sprzedaż: 3070 — 3080. Frank szw., skup: 11650 — 11735, sprzedaż: 11800. Szyling, skup: 1463 — 1464, sprzedaż: 1466 — 1470. Lir (100), skup: 1113 — 1130, sprzedaż: 1150. Korona czeska, skup: 580 — 585, sprzedaż: 600. Korona słow., skup: 510 — 550, sprzedaż: 570.

● **TARNÓW.** Dolar, skup: 17870 — 17900, sprzedaż: 17920 — 17950. Marka, skup: 10270 — 10280, sprzedaż: 10330. Funt, skup: 25800 — 26490, sprzedaż: 26500. Frank fr., skup: 3000 — 3010, sprzedaż: 3050. Frank szw., skup: 11500 — 11600, sprzedaż: 11700.

● **WARSZAWA.** Dolar, skup: 17950 — 18000, sprzedaż: 18030 — 18100. Marka, skup: 10230 — 10320, sprzedaż: 10330 — 10370. Funt, skup: 26600 — 26800, sprzedaż: 26900 — 27200. Frank fr., skup: 3000 — 3040, sprzedaż: 3080 — 3100. Frank szw., skup: 11600 — 11700, sprzedaż: 11800 — 11900.

● **Najwyższa cena skupu dolara:** 18000 (Suwałki), marki: 10290 (Poznań), najniższa cena sprzedaży dolara: 17970 (Bielsko), marki: 10300 (Warszawa).

Tabela kursów NBP z 16 lipca 1993 r.

	KUPNO	SPRZEDAŻ
Australia	1 dolar	12023
Austria	1 szyling	1463
Belgia	1 frank	500
Dania	1 korona	2651
Finlandia	1 marka	3059
Francja	1 frank	3016
Hiszpania	100 peset	13134
Holandia	1 gulden	9156
Japonia	100 jenów	16462
Kanada	1 dolar	13789
Luxemburg	1 frank	500
Norwegia	1 korona	2419
Portugalia	100 escudo	10600
Niemcy	1 marka	10302
USA	1 dolar	17664
Szwajcaria	1 frank	11734
Szwecja	1 korona	2227
W. Brytania	1 funt	26494
Włochy	100 lirów	1111
Europa	ECU	20093

**DZIENNIK POLSKI**

31-072 Kraków  
ul. Wielopole 1, II p.

Redaktor Naczelny: CZESŁAW T. NIEMCZYŃSKI, tel.: 22-63-04, fax: 228-249, telex: 322-795, telefony: Sekretarz Redakcji: 22-28-98 (od godz. 18 tel./fax 11-16-77), Dział Miejski: 22-87-25, Dział Łączności z Czytelnikami: 22-95-92, Dział Sportowy: 11-91-11, Redakcja Nocna tel./fax: 11-15-22 centrala: 22-75-88 (łączy ze wszystkimi działami)

Oddziały redakcji: Nowy Sącz, ul. Narutowicza 6, tel. (0-18) 204-49, fax (0-18) 204-78 Tarnów, ul. Krakowska 12, tel./fax (0-14) 21-35-20, 22-31-48, 22-33-42 Bochnia, ul. Kazimierza Wielkiego 37 tel./fax: (0-197) 256-22 Oświęcim, ul. Prusa 3, tel./fax: (0-381) 308-04 Warszawa, ul. Krzywickiego 34, tel./fax: (0-22) 29-13-04 Ekspozytura: Nowy Targ, al. Tysiąclecia 37, tel./fax: (0-187) 630-72 Zakopane, tel.: (0-165) 39-06 Żywiec, tel./fax (0-30) 48-65 Bielsko-Biala, ul. 3 Maja 7, tel. (0-30) 266-55.

Redakcja zastrzega sobie prawo skracania Artykułów i korespondencji oraz opatrywania ich własnymi tytułami. Artykułów nie zamówionych redakcja nie zwraca.

Wydawca: Wydawnictwo Jagiellonia S.A. fax 220-878 Prezes Zarządu ZBIGNIEW PEŁKA, tel. 22-07-12, Wiceprezesa tel. 21-50-47, Główny Księgowy i Dział Ekonomiczno-Wydawniczy tel. 21-12-55

Druk: Polsko-Amerykańskie Towarzystwo Prasowe Spółka z o.o. Drukarnia w Krakowie, al. Pokoju 3.

B

**Biura Reklam i Ogłoszeń:**  
Kraków, ul. Wiślna 2, tel./fax: 22-70-89, 21-92-26, ul. Wielopole 1, telefon: 21-45-72, fax: 228-249, czynne godz. 8 — 18 oraz terenowe oddziały redakcji (za treść ogłoszeń redakcja nie odpowiada).  
Agencja Reklamowa, Kraków, ul. Wiślna 2, tel./fax: 22-19-45.

# Weekend z Dziennikiem

**N**asze wyobrażenia o Ameryce Północnej są pełne stereotypów. Najpowszechniejszy to pojęcie amerykańskiego sukcesu. Już sam fakt zdobycia wizy jest życiowym triumfem. A w dodatku każdy kto wraca lub przyjeżdża do Polski z wizytą, podkreśla niebawym sukcesy jakie za oceanem odniósł. Tak, Ameryka... Kanaada... Przez lata przeciętne „kanada” była nie tylko nazwą państwa, lecz synonimem dobrobytu, luksusu. Inny amerykański stereotyp, to wszystko co łączy się z brudem, biedą, patologiami, rodzinnymi dramatami, emigracyjnym „system” nowojorskiego Greenpointu, chicagowskiego Jackowa, torontońskiego Polackowa. Gnieźdzą się tam dziesiątki tysięcy Polaków uparcie żyjących złudzeniami. Nienawidzą tego świata, ale nie potrafią się od niego uwolnić. Nie umieją przyznać się do porażki.

W czasie swoich wędrówek wielokrotnie pisałem o tych brudach. Aż, bywało, Czytelniczko czy czytelniczko Klient nasz pan! „Notatnik kanadyjski” zaczęły więc a rebours. Znalazłem bowiem miejsca, w których żyją ludzie potwierdzający pierwszy z wymienionych stereotypów. Oczywiście w uproszczeniu. Niemniej miłym odkryciem jest znaleźć kawałek nieba, pod którym żyją ludzie szczęśliwi a nie rozgoryczeni. Wiemy wszyscy, że miejsc takich jest mało. Ja znalazłem je hen, na krańcu Kanady, nad Pacyfikiem, w Brytyjskiej Kolumbii, w Vancouver, w Victorii, w pobliskim washingtonskim Seattle. Spotkałem polskich emigrantów, którzy odwagą, pracowitością, wytrwałością, czasem przy odrobinie szczęścia zrealizowali swe marzenia.

Już sama Ameryka była dla emigrantów przez trzy setki lat obietnicą El Dorado. W Ameryce natomiast ziemią obiecana był jej Zachód. Wpiewanym symbolem stała się leżąca za Górami Skalistymi zielona Kalifornia, potem w latach gorączki złota (i srebra, o którym często zapominamy) Kalifornia, Alaska i kanadyjska Brytyjska Kolumbia. W amerykańskiej tradycji przechował się symbol traperskiego wozu, ciągnącego w stronę wymarzonego Edenu. Dziś, dzisiaj na Zachód latają samolotami. Latają tylko najodważniejsi. Ci, którzy swej szansy szukają tysiące kilometrów od lotnisk, na które przywoził ich samolot z biletem w jedną stronę.

**T**eresa i Jan Bobrowscy wymknęli się z Polski w ostatniej chwili, parę dni przed stanem wojennym. Gdy dzisiaj wspominają te chwile w ślicznym domku na lesistych zboczach okalających North Vancouver czynią to ze śmiechem. Jednak nie bez żalu i odrobiny wstydu, gdy przypominają sobie, jak tuż przed granicą na poboczu szosy palili rodzinne zdjęcia i pamiątki. Zeby przypadkiem wopista nie podejrzewał, że jedą na dłuższą deklaracji paszportowej wyniku. Bobrowscy zaczęli jak wszyscy, w dużych polonijnych skupiskach, w Parrylu, a potem dalekim kanadyjskim Edmonton, Dumni są, że ominą ich horror obozów azylanckich. Już w Kanadzie szybko zrozumieli, że od sfrustrowanych rodaków trzeba uciekać. Inaczej samemu popadnie się w emigracyjną chorobę niedowartościowania, niepewności. Przenieśli się nad Pacyfik. Oboje pracują na rządowych posadkach (Jan jest elektronikiem-programistą). Życiowy sukces, stabilizację, odrobinę luksusu osiągnęli pracowitością, nie musieli się wyzybywać etyki. Żyją w Kanadzie, czują się Polakami. Gabinet, w którym pracuje Jan nie różni się niczym od podobnych polskich kaciłków, dobiegających czterdziestki inteligentów. Polski kalendarz, plakaty, znaczki Solidarności, parę pamiątek, pocztówek. Mają też czas na przełamywanie złych opinii o Polakach. O tym jednak później.

Joan Sawicki, córka polskich emigrantów, jest marszałkiem parlamentu Brytyjskiej Kolumbii. Wychowana w polskich tradycjach, mówi trochę po polsku, choć to już trzecie emigracyjne pokolenie Sawickich. Nad biurkiem pani marszałek, na honorowym miejscu wisi drewniany, góralski talerz z piastowskim orłem w koronie, Kawę — czemu dziwić się gościom — też pija „po polsku”, zalewaną wrzawkami w szklance. Stanowisko jakie zajmuje wymaga często (za co panią Sawicki wszyscy podziwiają) zdecydowanej, męskiej re-

akcji. Kultura polityczna Kanady jest pochodną brytyjskich wzorów. Obrady parlamentu często zmieniają się w „magiel”. Umieszczone na przeciwnych ławach ugrupowań rządowych i opozycji bywają miejscem gwałtownych awantur — krzyki, gwizdy, rzucanie papierowymi kulami, czasem nawet obuwiami. Wyklaskiwanie jest normalną formą eliminacji nieakceptowanego mówcy. I nad tym wszystkim musi zapanować marszałek, w tożsącej tradycyjnej peruce. A przy okazji mogą żyć w Victorii i całej prowincji Polacy liczyć na specjalne względy u przewodniczącej Izby.

**K**ostek Malczyk to jeden z najmilszych facetów, jakich nie tylko w Kanadzie poznałem. Może dlatego, że z wykształcenia (i instynktu) również dziennikarz. Po trzech minutach ma się wrażenie, że zna się Kostka od co najmniej roku. Mieszka w Victorii ponad 20 lat. Życiorys tragiczny i szczęśliwy — tak chciał los. Gdy już osiadł z żoną i córką nad Pacyfikiem, gdy już miało być z górki... przyszło żegnać żonę na miejscowym cmentarzu.

Przemysław Osuchowski

## Spotkałem szczęśliwych Polaków



Centrum szczęśliwego Vancouver

Fot. autor

Zbudował rodzinne szczęście od początku. Założył ponownie rodzinę. Druga żona jest Brytyjką, do dzieci zwraca się po angielsku. Kostek po polsku. Rywalizacja to sympatyczna, pozbawiona konfliktów, Kostek pracuje w Ministerstwie Rolnictwa BC, wiele czasu poświęca jednak na organizację życia polonijnego. Opiekuje się polską szkołą niedzielna, pisuje do polonijnych gazet, prowadzi dystrybucję dwutygodnika „Pacyfik” (sporo do przedsięwzięcia dokładając z własnej kieszeni). Z najstarszej córki jest dumny, choć czasem mu smutno, że była tak dobrą uczennicą, iż

Notatnik kanadyjski (1)

**W** centrum Victorii jest miła restauracyjka „Growlies”. Dobra, bo wolnych stolików niewiele. Zdziwienie moje wzbudziły wiszące na ścianach obrazy polskiej malarki Ewy Rudnicki. Właścicielem lokalu jest Paul (dawniej Paweł) Romaniszyn. On i jego brat Greg (dawniej Grzegorz) postanowili wtopić się w kanadyjskie społeczeństwo. Stąd nawet zmiana imion. Greg jest inżynierem w przemyśle naftowym, Paul restauratorem. Ciężko pracują, żyją godnie. Niektórzy Polonusi traktują ich jak dezertorów. Nieśluszenie. Nie można wiecznie mierzyć polskości ilością spożywanego pierogów i uczestnictwem w spotkaniach kombatanckich organizacji i kółek kościelnych.

Obaj twierdzą, że Polakiem można być w duszy i rozsądnie na zewnątrz. Nie wolno natomiast izolować się od społeczeństwa, w którym żyją. Uciekli od zawisłej, ponizającej „nowych” emigrantów, rozgoryczonego nocnego pijaństwa, dzielenia się na zwalczające grupy. Paweł i Grzegorz czynnie wspierają emigracyjną „pieriestrojke”. Czyli ludzi młodych, ambitnych, tych, którzy zaryzykowali z tworzeniem prasy, programów radiowych. Okazuje się, że również starsi powoli przekonują się do takiej postawy. W restauracji w Pawła już po 30 minutach miłośny kilkupokoleniowe kółko polskie. Doświadczyła pani Hanna Jazłowiecka, żołnierz Szarech Szeregów, warszawski powstaniec, więziennik Bergen-Belsen, żyjąca w Kanadzie ponad 40 lat. Znowu można by książkę pisać o tylko jednym życiu. Gdy pani Hanna przyjechała do Victorii, też „starzy” mieli pretensje, że w ciągu roku zbudowali z mężem dom. Wtedy na początku lat pięćdziesiątych przełamano inne stereotypy, związane z

przedwojenną emigracją „za chlebem”. Kanada długo była krajem pionierskim, jeszcze dzisiaj można słuchać polskich opowieści o karczowaniu lasów, o życiu w śniegach, o szalonych budowlanych na prerii. Ale czy o to chodzi?

Są wrażliwi na krytykę, złościwości dopatrują się we wszystkim. Pół roku przede mną dziennikarz „Życia Warszawy” Wojciech Górecki skrzywdził ich (tak twierdzą), wyciągając na lamy różne anegdoty o skonfliktowanej Polonii.

**W** centralnej części Brytyjskiej Kolumbii w rezerwacie indiańskim Sugar Cane (trzęsina cukrowa) misjonarzem Indian jest ksiądz Wojciech Wojtkowiak, OMT. W prowincji św. Pawła Oblaci Niepokalanej pomagają żyć aborygenom, którzy nie umieją dostosować się do nowego społeczeństwa. Obsługa duszpasterska jest tylko częścią tego zajęcia. Ks. Wojciech od lat marzył o pracy wśród Indian. Otrzymał ją po latach służby w parafiach polskich. Z trudem zdobył sobie zaufanie Indian. Obserwowali go uważnie. Raz wezwano go do szpitala, pielęgniarka nie chciała wpuścić mężczyzny w dzinsach, długich, świącz włosach, nie wierzyła, że jest księdzem. Stara 84-letnia Indianka tłumaczyła pielęgniarkę, że nie jest ważne, jak się ubiera, ważne, że mieszka wśród nich, rozumie ich życie.

Mieszka w małym domku 6x9 metrów. Jest prąd, telefon, piec opalany drzewem. Poświęcił dorosłe życie na walkę z patologiami odrzuconej przez społeczeństwo grupy: alkoholizmem, narkomanią, aborcją, znachorstwem. Ks. Wojciech znalazł swoje miejsce na ziemi. I wszystko w porządku, no, może z jednym wyjątkiem: mimo ciągłych tłumaczeń Indianie nie potrafili zrozumieć dlaczego katolicki ksiądz ma żyć w celibacie...

**K**ilkadziesiąt kilometrów na południe od Brytyjskiej Kolumbii już w USA, w małym miasteczku Roslyn mieszka inny „szczęściarz”. Piotr Skiba. Zrobił karierę zawrotną, nawet w Ameryce. Tragiczna historia z happy endem. Gdy zmarła mu żona i został z niepełnosprawną córką musiał zrezygnować z dobrze płatnej pracy geologa. Wyjechał do osady, na którą składała się trzy ulice (frzyjer, dwie knajpki, sklep spożywczy i ... sklep ze wszystkim). Kupił restauracyjkę, w której z trudem zarabiał na utrzymanie swoje i córki. Już miał zrezygnować z nagle hollywoodzkiej produkcji w Roslyn, w jego knajpce umieścił akcję serialu, który po pół roku dochrapał się nagrody „Emmy”. Na ścianie restauracji Piotra, na tle pokrytych śniegiem Gór Skalistych wymalowany jest ... wielbłąd. Nikt nie pamięta, kto go tak przewrotnie umieścił. I właśnie ta ściana stanowi czołwkę każdego odcinka serialu. Piotr zbliżył majątek na sprzedaż koszulek „Roslyn Cafe”. Górnicy często długo czekają na prawo do obiadu w sławnej restauracyjce.

**T**akich Polaków w okolicach Vancouver i Seattle jest wielu. Budują nowy obraz polskiego emigranta. Chcą w nowym społeczeństwie się liczyć, a nie usuwać na jego margines. W Vancouver Jan Bobrowski był jednym z założycieli Canadian Polish Academic Club of North Vancouver. Nazwa sugeruje, że do klubu akces mogą zgłosić jedynie ludzie z uniwersyteckim wykształceniem. Szybko zrezygnowali z takiego warunku. Członkowie klubu rekomendują ich życiowe osiągnięcia, a nie dyplomy. Są wśród nich lekarze, inżynierowie, elektrycy, nauczyciele, urzędnicy państwowi, biznesmeni. Tworzą zaczątek polskiego lobby. Już teraz liczą się z nimi miejscowi politycy. Członkowie klubu spotykają się i zapraszają swą obecność na zewnątrz, po to przede wszystkim, by sformułować ze zmyślnymi opiniami o Polakach.

Żeby wreszcie przestało w Ameryce śmiać się z „polskich dowcipów”. (CDN)



**N**ie da się ukryć że tak zwane partie polityczne (piszę „tak zwane”, bo jakie to partie i jaka polityka?) znalazły się w nie lada kłopotach. Im bliżej 19 września tym ważniejsze staje się odpowiedź na pytanie — jak dotrzeć do wyborcy? Sytuację dodatkowo skomplikował wist prezydenta, który z rękawa wyjął nową kartę, i po staremu nazwał ją BBWR. Ponieważ w kraju jest mnóstwo ludzi lubiących się wygrzewać w ciepłej władzy a z różnych przyczyn panuje przekonanie, że BBWR takie ciepłoko wytworzy, poszczególnym ugrupowaniom nagle gwałtownie zaczął znikać elektorat. Owszem, pocieszając dla mnie jest to, że wszystkim — na razie — ubywa po równo, ale nikomu nie usmiecha się pójście na dno, nawet jeżeli towarzystwo byłoby doborowe. Trzeba więc na gwałt (i nie jest to wcale aluzją do jednego z wicemarszałków byłego Sejmu) wymyślić coś, a właściwie COŚ, co oszołomi, obezwładni, oczaruje, olśni i zrobi jeszcze mnóstwo innych rzeczy na „o” z wyborcą. O tym że sztab wyborczy kombinują już tak, że aż im się z głów kurczy, świadczą mogą poczyny liberałów, którzy wydali poufną (akurat poufną! skoro zaprzyżniona GW wydrukiwała ją w sobotnim, najbardziej poczytnym, wydaniu!) instrukcję na temat

jakich słów nie używać aby się nikomu źle nie kojarzyło, i by być dobrze zrozumianym. Od tej pory jeżeli na spotkaniu z liberałami usłyszycie państwo, że ktoś z liberałów mówi o sobie lub o kimś, że jest to „równy rolnik”, możecie szybko sobie to przełożyć na „równy chłop”, gdy ktoś z nich będzie mówił o „zarobku z racji posiadania funduszy potrzebnych do zebrania dalszych pieniędzy złożonego w banku lub na giełdzie” — to proszę pamiętać, że dotychczas nazywaliśmy to odsetkami. W ogóle jeżeli wybiorą się państwo na

przetworów, oczywiście pod warunkiem, że psas zamknijemy w innym pomieszczeniu. Na ile realny jest pomysł tak zwanej prawicy przekonamy się chyba dopiero w dniu ogłoszenia wyników wyborów. Panowie Kaczyński i Olszewski wymyślili, że dobrym sposobem na zaistnienie w srodkaach masowego przekazu, a więc i w naszych umysłach, będzie powoływanie koalicji w dni parzyste i rozpad w dniu następnym. Liczą widać na to, że skoro 18 września będą razem, to z troską o losy prawicy w Polsce wyborca, oddana



**N**ie dziwię się, że kogoś mogą dręczyć koszarne sny, skoro jest na tyle lekkomyślny, by rozmyślać na temat kampanii wyborczej. Czy to jest temat dla kogokolwiek prócz tak zwanych elit politycznych (piszę „tak zwanych”, bo cóż to za

niu list wyborczych w krótkim czasie. I niekoniecznie muszą zwracać uwagę na to, jaka partia czy koalicja jest pod tą listą podpisana. Gdyby np. s.p. Stefan Kisielewski znowu kandydował do sejmu, głosowałbym na niego, nie patrząc na przynależność. Albo ma się zaufanie do człowieka, albo nie. Natomiast ludzie słabo zorientowani powinni spytać o radę kogoś, do kogo właśnie mają to zaufanie. Oczywiście nie dałoby się w ten sposób uniknąć oddawania głosów w różnych oszołomów i głupców, bo tacy zawsze znajdą swój elektro-

wyglądałaby reklama np. jakiegoś środka do wywabiania plam w takiej oto formie: „Nasi posioło bez trudu oczyszczyli się z zarzutów udziału w aferze korupcyjnej ponieważ używają odplamiacza (tu stosowna nazwa)! Duży cud na każdy smród!”. Albo: „Naszego kandydata nikt nie może nazwać zakutym them, ponieważ smaruje on głowę zmiękczającą pastą (tu stosowna nazwa)! Kto nie smaruje — niech nie kandyduje!”. I zamiast wydatków miałbym z kampanii jeszcze spore zyski (Nawiasem mówić nie wiem, czy stosowne ustawy zezwalają partiom politycznym na takie właśnie sposoby zarabiania pieniędzy ale to niewielkie zmartwienie. I tak przecież wiadomo że partie robią wiele różnych rzeczy, na które pozwolić się nie powinno a cała sztuka polega na znalezieniu właściwej luki we właściwym przepisie prawnym).

## POTYCZKI (NIE TYLKO) RODZINNE

takie spotkanie przedwyborcze, to radzę wziąć ze sobą koc i kanapki. Jeżeli liberałowi na każde proste słowo wymyślą trzydzieści innych niezbyt zrozumiałych to spotkanie takie musi trwać pełną dobę. Zostając w domu jednak wcale nie będą państwo bezpieczni. W każdej chwili może do państwa wpaść KPN. Już to ogłosili i za to należy im być wdzięcznym. Jest dzięki temu czas by wziąć do domu jakiegoś ostrego psa, a może nawet i suczkę. Kapełnowicy chcą w ten sposób pokazać, że dobrze im z oczu patrzy, i że są skuteczni. By sprawdzić tę skuteczność proponuję zatrudnić ich przy prostych pracach domowych: sprzątanii, wynoszeniu śmieci, a nawet przy robieniu

elity i cóż za polityka?) oraz mass mediów? Oczywiście nie twierdzę, że wyborcy są czymś nieważnym i mało istotnym. Przeciwnie! Jestem zgodny z tymi, którzy utrzymują iż nie pójście do urn równa się oddaniu punktów walkowerem i łatwo przewidzieć komu się te punkty oddaje! Ale jest kolosalna różnica pomiędzy udziałem w wyborach i udziałem w przedwyborczej kampanii. Dla mnie zreszta cała ta kampania nie ma większego sensu. Komu to potrzebne? Ludzie jako-tako zorientowani w sprawach publicznych już dawno wiedzą — a przynajmniej powinni wiedzieć — na kogo absolutnie głosować nie należy, a kandydatów godnych zaufania potrafią wybrać po opublikowa-

rat, jako że głupcy mają instynktowne zaufanie do głupców, ale procent tych głosów byłby poniżej progu wymaganego w ordynacji.

Kampania wyborcza potrzebna jest przede wszystkim samym politykom, tak jak kasyna gry są potrzebne hazardzistom, domy schadzek — erotomanom, a knajpy — pijakom. Polityka to taki sam nałóg jak każdy inny. Dziwie się jednak, że partie polityczne chcą wydawać na tę zabawę tyle pieniędzy (których podobno w ogóle nie mają) zamiast na niej zarobić. Gdybym był liderem jakiegokolwiek partii natychmiast połączyłbym kampanię wyborczą z reklamami tych wszystkich firm, które ogłaszają się w naszej TV. Jak pięknie

GRZEGORZ

BRUNO

Zbigniew Bartus

# Biały Murzyn

Gdy wszedł Ahmed, kobieta z wrażenia urodziła

Pierwszy raz szłam z duszą na ramieniu. Czulałam straszny wstyd. No, ale to tylko lekarz — przekonywał się. Po chwili jednak wrócił wstyd. Wolę wizytę u dentysty — myślałam i robiłam trzy kroki wstecz. Wyobrażałam sobie Bóg wie co. W końcu wszłam do przychodni czerwona jak burak, przemknęłam obok siedzących spokojnie pacjentek, zobaczyłam „moje” drzwi. Wszłam bez namysłu i... przeżyłam szok. W gabinecie siedział Murzyn. Przez chwilę stałam jak wryta, potem bez słowa wybiegłam na korytarz. Za namową mamy poszłam do przychodni następnego dnia. Napis na drzwiach głosił: „Ginekolog — położnik Ahmed Noor Fahie przyjmuje codziennie od 7.00 do 14.00”. Anka z uśmiechem wspomina swoją pierwszą wizytę. — Okazało się, że jednak wolę Ahmeda niż dentystę — dodaje na koniec.

## Czarnoskóry Polak

Ahmed Fahie przyjmuje w niedawno otwartej przychodni na oświęcimskim Zasolu.

— My do niego nie chodzimy, ale styszałyśmy, że to bardzo dobry fachowiec — mówią dwie panie zagadnięte na korytarzu.

— To prawda — potwierdza trzecia — jestem jego pacjentką od wielu lat. Pan Ahmed to... czarny Polak. Taki paradoks...

Ahmed Fahie jest niewysoki i bardzo, bardzo czarnoskóry. To ostatnie wrażenie schodzi jednak po kilku sekundach na dalszy plan. Pan Fahie jest bowiem po polsku — szarmancki. Najpierw wita się z pacjentką, całuje ją w rękę. Proponuje kawę, herbatę. Przynosi dodatkowe krzesło.

— Przepraszam, ale chociaż mieszkam tu tyle lat, mam ciągle kłopoty z językiem polskim — uprzedza na wstępie — lepiej mi iść w włoskim, arabskim i angielskim.

Jednak z wymówieniem nazwy miejscowości, z której pochodzi jego żona: Przeciszyn, nie ma najmniejszych trudności. Polak?

## W inkubatorze

— Do Polski trafiłem w 1972 — wspomina — dostałem stypendium i podjąłem studia w Śląskiej Akademii Medycznej w Katowicach. Dla kogoś takiego jak ja, chłopaka z biednej Somalii, była to jedyna szansa, by się kształcić. Mogłem pojechać do Rumunii, NRD albo innych krajów wschodniej Europy. Dlaczego wybrałem Polskę? Bo jeden z moich kolegów skończył studia w Warszawie i bardzo zachwalał ludzi, warunki, poziom nauki...

Czarnoskóry chłopak nie od razu trafił do stolicy czarnego Śląska.

— Najpierw pojechaliśmy na intensywny kurs języka polskiego do Łodzi. Akurat była strasznie ostra zima, dla nas — autentyczny szok. Przez cały okres kursu nosa nie wychylałyśmy z akademika. Na zajęcia i zaraz

pod pierzynę. Byliśmy trochę jak w inkubatorze: adaptowaliśmy się do warunków klimatycznych, językowych, kulturowych.

Nie od razu wybrał ginekologię. — Kiedy udało mi się przebrnąć przez początkową fazę studiów, pomyślałem o położnictwie, bo — skoro miałem wracać do jednego z najbardziej ubogich krajów Trzeciego Świata — ta specjalność wydawała mi się najpotrzebniejsza. W Somalii jest og-



romna umieralność okolorodowa, ginekologiem zostałem, ale do domu nie wróciłem.

## Wszystkiemu „winna” miłość

Na studiach poznałem swoją przyszłą żonę. — Pobraliśmy się zaraz po odebraniu dyplomów. Mieszkaliśmy najpierw dwa miesiące u teściów, w Przeciszynie. Wspominam te czasy bardzo miło. Teściowie byli wspaniali, zrestawili swoje i w tym czasie, przestawili w Przeciszynie do dziś mam mały gabinetek...

W Oświęcimiu mieszka od 14 lat w bloku, ma dwójkę dzieci. 5-letnia Amina chodzi do przedszkola, a 13-letni Raszid do „siódmki” na Zasolu.

## Bądź tu mężem (i ojcem)...

— Oj, ciężko było. Człowiek wychowany i ukształtowany w państwie afrykańskim i na dodatek islamskim, zamieszkałszy

łaka. Jestem bardziej Polakiem niż Somalijskim. Dzieci po somalijsku, czy arabsku znają tylko kilka słów. Poza tym, tak jak żona, są chrześcijanami, podczas gdy ja pozostaję wyznawcą islamu. Na tym tle nie ma jednak żadnych nieporozumień — taka sytuacja pozwala uczyć otwartości i poszanowania poglądów drugiego człowieka.

— Czy marzę o powrocie do Somalii? Tam jest teraz wojna, ale nawet jakby jej nie było, to pojechałbym do Afryki tylko po to, żeby mojej rodzinie pokazać skąd pochodzę. Na state zamierzam zostać w Polsce. Mam do tego kraju bardzo emocjonalny stosunek. Byłem przez trzy lata w Libii, miałem pracę, mieszkanie, mogłem zostać. Zarabiałem kilkakrotnie więcej niż tutaj. Ale zostać nie chciałem. Tęskniłem za domem, za Polską.

## Polska tolerancja?

Był w różnych krajach europejskich i uważa, że Polacy wcale nie są mniej tolerancyjni od innych nacji. — W ciągu dwudziestu lat nie miałem żadnych przykrych incydentów. Wydaje mi się nawet, że niektórzy Polacy nietolerancję zapożyczają dopiero teraz od innych narodów. W zachodniej Europie, w którą bywają zapatrzeni, znajdu-

ją nacjonalistyczne wzorce. Ale do dziś z powodu mojego koloru skóry więcej było śmiechu, niż nieprzyjemności...

## Ło, Jezusicku!

— Przywożę nam kiedyś czterdziestoletnią kobietę ze wsi, taką, co to u ginekologa w życiu nie była i do szpitala przyjechała tylko urodzić (zresztą przypadkowo, bo normalnie przywykła to czynić w polu) — wspomina pielęgniarzka z porodówki — leży ta babina, stęka, bóle ma coraz częstsze, nagle wchodzi Ahmed. Kobięcina wrzeszczy: „Ło Jezusicku, to jo już taka skolowana, co Murzynów widzi!”. „Nie Murzynów ino Murzyna, cheba że się wam dwoi” — odparł spokojnie Ahmed, ale babina już nie słuchała, tylko z wrażenia urodziła.

— Raz przygoda z Ahmedem miała znaczenie edukacyjne — wspomina kobieta na korytarzu. — Rodziła dziecuchyna, która miała już piątkę dzieci. Gdy się dowiedziela, kto ją będzie „obsługiwał”, mało nie zemłiała. „Toż jak się czorne urodzi, to mnie chłop zacpie!” — wyszeptowała. Okazało się, że kobieta w szóstym ciąży nie wie, jak powstaje dziecko.

\*

Dzisiaj Ahmed Fahie nie wywołuje w Oświęcimiu sensacji. Pacjentki go znają, szanują i cenia. Jedną drugiej poleca, tak, że somalijskiemu Polakowi roboty nie brakuje. — Jak pierwszy raz, to do Ahmeda! — reklamuje Anka. — Bo mimo wszystko trzeba wiedzieć do kogo się iść. Nie w każdej przychodni przyjmuje dobry czarnoskóry ginekolog...

# Chińczycy i kobiety

Rozmowa z Ya-jią Lin z Pekinu, studentką AGH

— Masz na imię Jadzia?! — przecieł to polskie zdrobnienie Jadwigi...

— To był pomysł mojego ojca — który jest profesorem Akademii Górniczej w prowincji Hebei. 40 lat temu skończył studia na AGH w Krakowie. Myślał, że w czasie pobytu w Polsce, zakochał się w jakiejś Jadzi. I, kiedy się urodziła, nadał mi jej imię... W Chinach imiona nie powtarzają się jak w Polsce. Rodzice chcą, żeby ich dzieci były niezwykłe, żeby się od siebie różniły. Więc nadają im piękne, często przez siebie wymyślone nazwy.

— Czy to właśnie ojciec namówił Cię do studiowania w Polsce?

— Sama o tym zdecydowałam. Chciałam poznać kraj, o którym mi nieustannie w dzieciństwie opowiadał. Zresztą do dzisiaj jest Polska fascynująca. Obecnie przebywa w Warszawie, gdzie zbiera materiały do książki o górnictwie... Po skończeniu szkoły średniej w Pekinie, uczyłam się przez rok języka polskiego. Zdałam egzamin i zostałam zakwalifikowana na wyjazd do Polski. Podjęłam studia w AGH, gdyż otrzymałam zaproszenie właśnie z tej uczelni. W spisie wydziałów znalazłam „Organizację i Zarządzanie Przemysłem”, więc wybrałam ten kierunek jako — w moim przekonaniu — najbardziej odpowiedni dla kobiety.

— Postanowiłaś zostać kobietą interesu? Przecież w Chinach kobiety nie zajmują się biznesem!

— Chiny zaczęły się prywatyzować już w 1980 r. Jednak po wydarzeniach na Placu Tiananmen proces ten zatrzymał się. Aż do ubiegłego roku. Obecnie głównym problemem w Chinach jest rozbicie pieniędzy Chińczyków: mówią: skoro nie możemy uratować swojego kraju, to trzeba ratować siebie. Więc kiedy byłam we wrześniu ubiegłego roku na wakacjach w domu, wypytano mnie nieustannie jaka jest sytuacja w Polsce, jakie interesy można tu robić i składano mi rozmaite propozycje współpracy chińsko-polskiej. Od maja — tak mi powiedział znajomy z największej księgarni w Pekinie — książki o handlu zagranicznym idą jak woda, a szczególnie książki o rynkach Europy Wschodniej. I faktycznie ludzie bogaci już myślą o inwestowaniu za granicą. Europa Wschodnia stała się modną w Chinach kiedy to przyjechało dużo Polaków, Czechów, Węgrów, Rosjan, a nawet Rumunów i Jugosłowian. Pekinowcy nazywają ich „handlarzami międzynarodowymi”. Na

bazarach w Pekinie, Chińczycy już mówią po polsku, rosyjsku, po węgiersku, a przybysze z zagranicy oczywiście posługują się językiem migowym, dodając chińskie słowa. W biznes powoli wkraczają także kobiety. Największa w Chinach firma zajmująca się modą jest zarządzana przez 26-letnią Chinke. Jest ona projektantką ma własne sklepy odzieżowe... Bardzo mnie pociąga międzynarodowy biznes. I powoli w niego wchodzi. Zajęłam się już dystrybucją chińskich produktów na polskim



Fot. Jacek Weisło

rynku. Otworzyłam chiński sklep a wkrótce uruchomię ze swoim partnerem bar w Miasteczku Studenckim. Przytulny i tani — chciałabym, żeby każdy mógł wejść i spróbować chińskiej kuchni. Zamierzam też zorganizować w Krakowie kursy gotowania. Poprowadzi je wymięni kucharz — sama go wyszukałam w Chinach. Marzę też o zorganizowaniu polskiej restauracji w Pekinie.

— Zakładasz również Centrum Medycyny Chińskiej.

— Już są w Polsce dwaj lekarze — chirurg ortopeda oraz specjalista zajmujący się leczeniem bólu. Trochę się obawiam, czy ich umiejętności zostaną właściwie docenione. Wiele przychodni reklamuje bowiem usługi z zakresu chińskiej medycyny, które nic z nią nie mają wspólnego. A pacjenci nie widząc postępów w leczeniu, powoli tracą zaufanie do niekonwencjonalnej medycyny. Za namową mamy, która jest lekarzem zapytałam do Polski specjalistów. Zpracowali oni po kilkadziesiąt lat w szpitalach wojskowych, a w Chinach lekarzami wojskowymi zostają tylko najlepsi. Muszą umieć sobie poradzić w najtrudniejszym nawet przypadku, także z ofiarą wojny czy stanu wojennego. Zaproponujecie mi lekarz ortopeda

lecy oficerów i dygnitarzy. Posiada nawet własny szpitalik. Nie przyjechał więc do Polski po to tylko, aby więcej niż w Chinach zarobić. Chce trochę pojeździć po świecie. A o Polsce słyszał wiele dobrego od mojej mamy.

— Jak czujesz się wśród Polaków? Zapewne wzbudzasz nieustanne zainteresowanie swoją egzotyczną urodą?

— Teraz już nie wywołuję takiego zamieszania jak kilka lat temu. Polacy są bardziej zagonieni i zwracają mniejszą uwagę na swoje otoczenie. Czuję się bardzo dobrze w Polsce. Przecież to moja druga ojczyzna. Przeszkadza mi tylko ta wasza niepunktualność i niesolidność. Nie mogłam też przyzwyczaić się do polskiej kuchni.

— Co Cię w naszej polskiej obyczajowości najbardziej zaskoczyło?

— Stosunki panujące w polskiej rodzinie. W Chinach kobiety nie pracują w domu tak ciężko jak Polki. I nie nadskakują mężczyznom. W Polsce mężczyzna po powrocie z pracy do domu zasiada z gazetą przed telewizorem, a kobieta biegnie do kuchni, żeby przygotować mu obiad. Potem mu ten obiad podaje, zmywa naczyń, zajmując się dziećmi. Nie ma wolnej chwili, żeby odpocząć... Gdy przyjechałam do Polski na studia, pierwszym przysłowiem, które usłyszałam, było: „przez żołądek do serca mężczyzny”. Czyli, aby być kochaną, trzeba dobrze gotować. Opowiadałam to swoim znajomym w Chinach i wszyscy się śmiali. We współczesnej chińskiej rodzinie kuchnia zajmuje się ten, kto wcześniej wraca z pracy. Druga osoba mu później pomaga. Chińczycy dbają o swoje kobiety, bo przecieć są od nich słabsze. Także pracują zawodowo, a rodzina jest wspólna. Godzinna praca dla jednej osoby, wykonana przez 2 osoby, zajmie tylko pół godziny. A w czasie tej zoszczędzonej pół godziny można sobie porozmawiać, przytulić się do siebie czy pospacerować. Więc opłaca się pomóc kobiecie w domu. Podziwiam Polki za ich pracowitość. Nie mogę jednak zrozumieć, dlaczego, tak się dają mężczyznom wykorzystywać. Nie oszczędzają czasu na wspólne życie rodzinne. Stare chińskie przysłowia mówią: „Jeśli nosisz w sobie smutek podziel się nim, będzie go o połowę mniej. Jeśli przepelnia cię radość, podziel się nią, będzie jej dwa razy więcej”.

Rozmawiała:

ANITA BIALIC

Pięćdziesięcioletnia, na pierwszy rzut oka, kobieta w dzinsowej kurtce z westchnieniem ulgi opada na wolne miejsce w przedziale drugiej klasy. Po chwili wstaje, przynosi z korytarza torbę i z widocznym wysiłkiem stara się ją umieścić na półce bagażowej.

— Proszę pozwolić, że pomogę. No i już po kłopotach — więc dlaczego Pani posmutniała?

— Bo bez zastanowienia zwrócił się pan do mnie po rosyjsku. Przykro uświadomić sobie, jak bardzo różnimy się wyglądem od innych pasażerów. Jestem tu już po raz czwarty i chyba ostatni — ciągnie po chwili. — Przyjazd z towarem

za łuną nad Dnieprzem”. Mógł wasz Mickiewicz pisać po polsku „Litwo, ojczyzno moja”, mogę i ja mówić po rosyjsku „Ukraina, moja rodzina”. Bywają zresztą trudniejsze zagadki. Moja koleżanka z instytutu pochodzi z rodziny autentycznie kozackiej; jej rodzice i ona sama mówią pięknym, brzmiałym dziś nieco archaicznie, językiem ukraińskim. Wyjechała na studia do Moskwy, tam poznała Ormianina i wyszła za niego; ich wspólnym językiem był i jest rosyjski. Po studiach dostali skierowanie do pracy w Wilnie, bardzo polubili to miasto i żyli tam prawie dwadzieścia lat. Ich córka mówi znośnie po ormiańsku i ukraińsku, dobrze po rosyjsku

kładem produkującym drut z tej miedzi, a litewska fabryka telewizorów — ale wiem, że moja córka szmugluje dziś otrzymane ode mnie pieniądze przez dwie granice. Gdybym chciała, jak kiedyś, wysłać pieniądze pocztą płaciłabym sto procent podatku przy nabyciu obcej waluty — czyli rubli, za które od dziecka kupowałam chleb i mleko w sklepiku na rogu.

— Tęsknota za imperium?

— Imperium, przynajmniej przez ostatnich trzydzieści lat, bardziej gnębiło Rosjan, niż ludzi innej nacji; na jego obrzeżach, zwłaszcza w Armenii i republikach nadbałtyckich, żyło się całkiem przyzwoicie. Owszem,

# Skoryj pojezd w Warszawu

w dwóch torbach przestają się opłacać. Coraz trudniej u nas coś tanio kupić nasi celnicy żądają wciąż większych haraczy, droższe kolej. Przemysłowcy płótki zdychają, zostają rekiny.

Ja nie jeździłam żeby się dorobić — rzuca nagle z odcieniem wstydu — tylko żeby jakoś przeżyć. Pracujemy z mężem w instytucie historycznym w Kijowie. Dla nas dwojga z biedą by wystarczyło, ale musimy pomagać najmłodszym córce, studiującej matematykę w Sankt-Petersburgu. Nie chcę, żeby z biedy została prostytutka.

— Jest Pani obywatelką wolnej Ukrainy?

— Od niedawna i chyba nie na długo. Za późno tworzyć nowe granice wtedy, gdy po raz

i po litewsku, ale pisze bezbłędnie wyłącznie po litewsku, bo chodziła do litewskiej szkoły. Jeszcze przed wyjazdem rodziców do Kijowa wyszła za Litwina, który teraz uważa się za Polaka, chociaż po polsku nie potrafi nawet spytać o godzinę. Niech mi pan powie, jakiej narodowości jest ich synek, wnuczek mojej koleżanki, który w dodatku, z uwagi na trudne warunki materialne młodych, przebywa zwykle u prababki w Erewanu lub u pradziadka w Rostowie nad Donem?

— Zawila sprawa.

— A takie zawile sprawy są typowe dla najlepiej wykształconej i pozbawionej przesądów części społeczeństwa; mażeń-

Tadżyk obowiązkowo uczył się rosyjskiego, a Rosjanie tadżyckiego nie musieli, ale także inteligentny Duńczyk powinien znać angielski, a Anglik nie musi znać duńskiego. Należałoby zmienić system ekonomiczny nie rozwalać państwa. Nacjonalizmy podsycają lokalni kacykwie, którym władza uderzyła do głowy.

— Widzi Pani same zmiany na gorsze.

— Odpowiem „turystyczna” przenosiła. Dawniej przyszłość rysowała się przed nami w postaci polnej drogi — niewygodnej, piaszczystej ale wiodącej wśród swojskich krajobrazów, bez pięciogwiazdkowych hoteli na poboczu, ale z sielskim od poczynkiem przy ładnym źródle-



pierwszy w Europie pojawia się trend do ich wymazywania.

— Czuje się Pani Ukrainką czy Rosjanką?

— Urodziłam się nad Dnieprem, o wiele lepiej znam Ukrainę niż Rosję — a w latach szkolnych i studenckich byłam zapaloną turystką — mój pierwszy chonak pięknie grał na gitarze i śpiewał, jak nasi ojcowie szli walczyć za ojczyznę — „za ulubimyj ukraińskij Don i

ku. Teraz czuję się jak w obcych górach w gestej mgłę. Za chwilę mogę znaleźć jaskinię pełną skarbów albo runąć w przepaść. Natrafienie na przepaść jest prawdopodobniejsze — a najprawdopodobniejsza perspektywa, to beznadziejne błędzenie we mgle przez kilka przeraźliwie długich lat.

Z nieznaną z pociągu rozmawiał i rozmowę zanotował:

MICHAŁ NABIALEK

Znane są przeważnie z okładek kolorowych magazynów. Kobiety sukcesu. Czym różnią się od „zwyczajnych kobiet”. Czego po drodze do zajmowanej dziś pozycji musiały się nauczyć, z czego zrezygnować, co poświęcić?

Około 40-tki. Szczupła sylwetka. Prosty, klasyczny kostium. Włosy gładko zaczesane do tyłu. Ewa — jedna z kobiet, które trzy lata temu wzięły „sprawy w swoje ręce”.

Jak zaczynała? W pamięci nie może znaleźć nic szczególnego, co odróżniałoby ją od koleżanek, z którymi kilkanaście lat temu kończyła studia. Może tylko to, że nie przyjmując pierwszej z brzegu oferty pracy, szukała czegoś co dałoby jej satysfakcję. Udało się. Praca w ośrodku badawczo-wdrożeniowym dawała szansę na kontynuację pracy naukowej i niezłe, jak na owe czasy, pieniądze. Dopiero po pół roku okazało się, że ona, magister chemii jest uczulona na pewne substancje. Musiała zrezygnować z pracy.

„Przez tydzień płakałam, że z powodu faktuśkiej głupiej wysypki moje marzenia nigdy się nie spełnią” — Ewa śmieje się, gdy to mówi, ale wtedy nie była wcale spokojna. Zapowiadano jej świetną karierę naukową.

Potem już było normalnie. Dwojka dzieci, zapracowany mąż i coraz większa frustracja spowodowana świadomością, że życie przepływa między palcami. Nie znalazła innej pracy. Meżowi coraz bardziej odpowiadał wizerunek ładnej żony i dwojki dzieci w tle, podczas niedzielnych spacerów. Po kilku latach małżeństwa, wspólne zostały tylko uśmiechy na użytek znajomych, uśmiechy, które miały ukryć kryzys związku.

„Nie miałam wtedy jeszcze trzydziestu lat, a czułam się jak stara kobieta, która w życiu nic nie osiągnie. Mąż mi mówił, że stwarzam sobie sztuczne problemy, że jestem chorobliwie ambitna. A we mnie narastało poczucie zmarnowanego czasu. Na moje problemy mąż dawał mi

jedną radę — trzecie dziecko... Pewnego dnia zbuntowała się. Znajomi namówili Ewę na kursy księgowości. Przekonali, by wykorzystwała znajomość angielskiego. Po kilku awanturach z mężem, wzięła dzieci i wyjechała do rodziny, do Stanów.

„Wyjeżdżając — zapowiadałam, że nigdy nie wrócę. Miałam

nadzieję, że tam, w zupełnie innych warunkach, uda mi się odnaleźć i stworzyć dzieciom warunki do trochę lepszego życia niż tu, w Polsce”.

Najpierw przyglądała się, jak jej krewni prowadzą małą, rodzinną firmę. Później zaczęła się uczyć. To ją wyczerpało z kompleksów. Przekonała się, że wiedza wyniesiona z Polski nie jest wcale gorsza niż ta, którą mają jej amerykańscy koledzy. Nabrała pewności siebie — jej umiejętności były towarem, na którym mogła zarabiać. Zaproponowano jej pracę. Nareszcie nie była tylko gospodynią domową, czekającą z obiadem na męża. Odżyła.

„To wcale nie było łatwe. Prowadząc rozmowy w imieniu firmy, miałam przed sobą doświadczonych negocjatorów. Na początku paraliżował mnie strach przed kompromitacją. Z czasem nabrałam doświadczenia. Ale do dziś pamiętam, gdy szef zwrócił mi uwagę, że w rozmowach liczy się każde słowo. Mój błąd mógł kosztować firmę sporo pieniędzy. To była ostra szkoła odpowiedzialności”.

Zaproponowano jej awans. Ale dzieci coraz bardziej tęskniły za ojcem, a i w Polsce wszystko zaczęło się zmieniać. Wróciła. Do domu, do męża. Ale nie chciała powrotu do sytuacji sprzed wyjazdu.

Miałam pieniądze, doświadczenie i przekonanie, że musi mi się udać, tak jak się udało w Stanach. A tak naprawdę — o czym przekonałam

się później, nie wiedziałam, jak się w Polsce robi interesy”.

Zaproponowano jej udział w jednej ze spółek, które powstawały wtedy jak grzyby po deszczu. Zaczęło się poszukiwanie lokum — informacja, że wróciła ze Stanów, spowodowała, iż każdy z oglądanych lokali stawał się nagle praktycznie bez-

zapłaty. Uświadomił mi, że Polska to nie Ameryka, gdzie termin jest święty i niedotrzymanie umowy słono kosztuje. Uprzymiotnił mi, że na każdym kroku ktoś będzie chciał mnie naciągnąć i że tym razem chodzi o moje pieniądze, których nie miałam ochoty bezsensownie tracić”.

Puścili nerwy. Awanturę, którą zrobiłam im przez telefon, było chyba słychać w całym budynku. Po tym doświadczeniu przekonałam się, że muszę wiedzieć wszystko lepiej niż ci, którym zlecam pracę”.

Po kilku miesiącach udało jej się zorganizować działalność firmy tak, jak chciała. Po drodze

Jacka poznała na koktajlu, wywołany z okazji sfinalizowania korzystnego dla jej firmy kontraktu. Na oko kilka lat młodszy. Wypatrzył ją wśród gości. Pomyślała, że to kolejny salonowy podrywacz, który próbuje zwrócić na siebie uwagę życiowo ustawionej kobiety. „Po rozwodzie powiedziałam „nigdy więcej”. Nie uśmiechał mi się powrót do scen, wyrzutów, podejrzeń. Intruza spawitał”.

Po kilku miesiącach Jacek pojawił się w jej firmie. Był dyrektorem przedsiębiorstwa, z którym miała prowadzić interesy. Okazał się świetnym fachowcem. Po kilku wspólnie spędzonych wieczorach, najpierw tylko służbowych, później coraz bardziej prywatnych, okazał się miłym rozmówcą, świetnym kumplem i czarującym adoratorem.

„Przypomniał mi, że jestem kobietą. Po kilku latach hardy w nareszcie mogłam się odprężyć. Wiedziałam, że mogę liczyć na radę i pomoc. Z pierwszym mężem musiałam walczyć o niezależność. Jacek zaakceptował mnie taką jaką jestem”.

Mimo wszystko — bała się. Reakcji dzieci, rodziny, znajomych. Jacek był o kilka lat młodszy. I to, niestety, było widać.

Znowu się zbuntowała. Zrobiła lifting. Po zabiegu wróciła kilka lat młodsza z postanowieniem, że zdecyduje się na przyjęcie pierścienka, który kilka tygodni wcześniej Jacek próbował jej włożyć na palec.

„Dziś mogę już sobie pozwolić na zwolnienie tempa, większy dystans do pracy. Przez jakiś czas miałam poczucie winy, że po drodze do swojego sukcesu — bo chyba udało mi się go osiągnąć — rozpadło się pierwsze małżeństwo. Później uświadomiłam sobie, że to nie tyle mój upór i ambicja, co brak zrozumienia i miłości, i jego pragnień. Przez długi czas nie byłam po prostu, zwyczajnie szczęśliwa. Bo sukcesy nie są w stanie zastąpić wszystkiego. Na szczęście nie muszę już udawać, że jestem dobra i potrzebna. Jacek jest moim partnerem. Ale na to chyba sobie zapracowałam” — śmieje się Ewa.

ANNA SZYMAŃSKA

# BIZNES-BABA

Czułam się jak stara kobieta, która w życiu nic nie osiągnie...

cenny i... horrendalnie drogi. „Wszyscy chcieli wydusić jak najwięcej pieniędzy. Ma — to niech płaci. Wściekałam się, gdy za rudere do remontu zażądano sumy, jakby to był apartament na Manhattanie. W końcu w biurze bankrutującej firmy udało się wynająć kilka pokoi na biuro spółki. Firma zamówiona do przeprowadzenia remontu na-

Po kilku miesiącach prosperity kiedy spółka, korzystając ze zwolnienia podatkowego świetnie funkcjonowała, zaczęły się kłopoty ze wspólnikami. Mieli ochotę na pieniądze — ale nie chcieli im się pracować. Przyjaciele zmienił się w jawnych wrogów. Došlo do tego, że po awanturze, postanowili się wycofać z inte-

nauczyła się też, że w interesach prowadzonych z niektórymi polskimi „biznesmenami”, obowiązuje zasada „bardzo ograniczonego zaufania”. „Na szczęście — nie straciłam dużo. Ale co przeżyłam — to moje”.

Interesy szły coraz lepiej. Ale coraz gorzej układało się jej małżeństwo.

„Po powrocie ze Stanów, dla dzieci próbowałam ratować związek. Jednak byłam już zupełnie inną kobietą, niż ta, którą poznał mąż. Nie mógł się pogodzić, że gospodarstwo prowadzi gospoś, że całymi dniami nie ma mnie w domu. Teraz on był sfrustrowany — to ja więcej zarabiałam, to ja byłam znana, to ja byłam kimś. Kiedy ja ustabilizowałam pozycję w interesach i mogłam więcej czasu poświęcić dla domu — on miał już dość. Byłam trochę za twarda — reguły obowiązujące w firmie przeniosłam do domu. Przyszyciłam się, że jestem szefem. Teraz on chciał rozmawiać o swoich kłopotach — ale ja nie miałam ani czasu, ani ochoty. Chyba podświadomie brałam rewanż za lata, kiedy byłam tylko żoną i gospodynią. Rozwód wzięliśmy kulturalnie. Sędzia ze zrozumieniem pokiwiał głową — mój „eks”, nie był pierwszym panem, który nie chciał być „mężem swojej żony”.

Po trzech latach samodzielniego prowadzenia firmy, Ewa dorobiła się domu, BMW i... drugiego męża.



walała. A myśmy mieli nóż na gardle — na otwarcie biura zaproszono już gości. Chyba pierwszy raz w życiu po prostu skłamałam majstra. Doszło do tego, że dzwonił do wspólników, żebym nie „ustawiała” go przy robotnikach. Oczywiście, nawalili, bankiet przeniesiono do hotelu, a majstrowi — zresztą zgodnie z umową, którą sam podpisał — obiecałam kilka milionów

resu. Pod bankiem, na masce samochodu, dzieliłi firmowe pieniądze.

Założyła własną firmę. Bez wspólników. Tych miała dość na zawsze. Obsługę prawną-finansową firmy zleciła spółce, która się w tym specjalizowała. „Pierwsza umowa, którą dla mnie sporządzili, mogła mnie wpędzić w dług, z których nie wyszłabym po dziś dzień.

## CZY PODOBAJĄ SIĘ PANU KOBIETY INTERESU?

JAKUB, 75 LAT, EMERYT

— Ja lubię normalne kobiety. Miłe, ciepłe i łagodne. Bizneswoman, to dla mnie taka damski Harpagon, co to żywemu nie przepuści. Mogłbym się z kobietą interesu ożenić tylko pod warunkiem, że byłaby wyjątkiem...

WITOLD, 55 LAT, EKONOMISTA

— Pracuję w firmie zarządzanej przez kobietę. Nie znoszę jej. Oprócz biurowego tyrana jest również klasyczna baba, historyczną i zmienną. Nie rozumiem, jak się jej udaje prowadzić interesy. Ożenić się z taką babą? Nigdy!

WIESŁAW, 45 LAT, SOCJOLOG

— To w naszej kulturze nowe zjawisko i na razie ciężko jest wyciągnąć jakieś ogólniejsze wnioski. Ale myślę, że są to całkiem przyjemne kobiety. Czy ożeniłbym się? Pewnie że tak, przynajmniej nie musiałbym się martwić o pieniądze.

## KIM JEST DLA PANI BIZNESWOMAN?

MARIA, EKSPEDIENTKA, 51 LAT

— Bizneswoman — nie zdroszcze im. Chyba muszą dość ciężko pracować na te luksusowe perfumy i eleganckie stroje. To nie dla mnie. Myślę, że bałabym się decydować za innych. A poza tym, to chyba nie są tak zupełnie

do końca kobiety. Od robienia pieniędzy jest chłop, prawda?

JOANNA, 21 LAT, STUDENTKA

— Kobieta interesu — to przeważnie świetna, inteligentna baba, która potrafi wziąć sprawy we własne ręce. Studiuje ekonomię i niewy-

kluczone, że za parę lat sama stanę się bizneswoman. Czy nie boję się, że stracę kobiecość? Nie. W końcu mężczyznom podobają się nie tylko szcziobliwi kobietyki.

JUSTYNA, 28 LAT

— Bizneswoman? — Uchodź Boże. Wystarczy, że mój mąż zajmuje się interesami.

- Zwykle staram się być maksymalnie elastyczny w negocjacjach z szefem — aż do momentu, w którym zyskuję pewność, że mam nad nim przewagę. Wtedy to on musi być elastyczny... TAK (?) NIE
- O kwestiach finansowych zawsze mówię otwarcie. Znam swoją cenę i staram się ją stale podbijać. TAK (?) NIE
- Starannie planuję własne życie. Najpierw strategia, później taktyka — aż do osiągnięcia celu. W razie niepowodzenia szukam kompromisów. W razie klęski — zmieniam strategię. Nie przestaje walczyć. TAK (?) NIE
- Nigdy nie mieszam do interesów moralności. Gram, żeby wygrać a osąd zostawiam Panu Bogu. TAK (?) NIE
- Myślę, że w życiu podobnie jak w przyrodzie — wygrywają osobniki najsilniejsze. TAK (?) NIE
- Jestem człowiekiem pozbawionym marzeń. Żyję dniami dzisiejszym, robie swoje, właściwie oceniam własne możliwości. Wiem, że nie mam szans odnieść sukcesu bez pieniędzy. A pieniędzy — nie mam. TAK (?) NIE

## Czy jesteś człowiekiem sukcesu?

# PSYCHOZABAWA

- Bardziej interesuje mnie świat wewnętrzny, ludzka natura — niż świat zewnętrzny. TAK (?) NIE
- Gdyby nie problemy ze zorganizowaniem sobie czasu, gdyby nie chwile słabości, wahań — na pewno odnosiłbym większe sukcesy. TAK (?) NIE
- Jako człowiek biesiadny — staram się żyć chwilą, przeżywać jak najwięcej przyjemności. I chociaż znajomi twierdzą, że trwonię talent — macham na to reką. TAK (?) NIE
- Bunt? A co to takiego? TAK (?) NIE

### OBLICZANIE WYNIKÓW

Za każda odpowiedź TAK na pyt. od 1 do 5 oraz za odpowiedź NIE na pyt. od 6 do 10 otrzymujesz po 10 punktów. Za odpowiedzi negatywne na pierwsze pięć pytań oraz za odpowiedzi pozytywne na resztę (od 6 do 10) pytań punktów nie otrzymujesz. Za każde NIE WIEM (?) masz 5 punktów. Podsumuj je.

### WYNIKI

100—75 pkt. Twardy, sprytny, cyniczny, elastycznie dostosowujący się do sytuacji — jesteś niewątpliwie człowiekiem sukcesu. W polityce? Biznes? Osiągnąłeś już bardzo wiele. I sporo jeszcze osiągniesz. Czasem tylko zastanawiasz się — dlaczego Cię ludzie nie lubią. — Z powodu zazdrości — odpowiada ambicja. Czy na pewno? 70—30 pkt. W prezencji od losu otrzymałeś skarb bezcenny — mądrość życiową. Umiejętność postępowania w trudnych sytuacjach, odbudowywania się po odniesionych klęskach i... umiejętności pomagania szczęściu. Z pewnością zachniesz się, jeżeli nazwę Cię człowiekiem sukcesu. A przecież Ty nim jesteś właśnie. 25—0 pkt. Sprzecywny: co słowo sukces oznacza naprawdę. Jeżeli umiejętności poprzestawiania na małym, zdolność do poświęceń, marzeń, i Ty jesteś niewątpliwie człowiekiem sukcesu. Kto więc — może nawet nosisz w sobie talent — umożliwiającą zrobienie prawdziwej kariery? Pewne jest jedno: masz bogaty wewnętrzny świat, wielką wrażliwość, sporo współczucia dla innych. Potrafisz kochać i jesteś kochany. A to już powód do szczęścia. (AS)

## Gabinet seksuologa

# Ucieczka od płci

Polska odmiana kobiety sukcesu — interesu ujawnia się w dwóch pozornie odmiennych postaciach: pierwsza z nich to typ kobiety energicznej, atrakcyjnej, zadbanej, ubranej z niezwykłą starannością, dbającej o detale, bez śladu znużenia, bez huśtawki nastrojów, dysponującej szczerze wypełnionym harmonogramem zajęć, w którym nie brakuje miejsca na kosmetykę, fryzjerską, fitness-Club, dietę wg zasad zdrowego żywienia, rozrywki, odpowiednią ilość snu.

Drugi typ — to „wiedzieńca pracownia”, zaginiona, nieprzymiślna z nieprzespanych nocy, oceanu kawy, mnóstwa papierosów, nierzadko alkoholu, żyjąca w chaosie, nieuporządkowanemu, z wieloma kilogramami nadwagi, bez cienia dbałości o wygląd zewnętrzny, bez chwili odpoczynku.

Cóż może łączyć, poza sferą zawodową, obie tak różne panie? Otóż obu tym kobietom największą trudność sprawia funkcjonowanie w obszarze swojej płci, brak zgody na posiadanie żeńskiej pięci i co za tym idzie potrzeba ciągłego udowodniania sobie i mężczyznom jak niewiele znaczą różnice między płciami i wynikające z tej różnicy konsekwencje. Przewija się w tym watek samooszukiwania koniecznością pełnego wyzwolenia kobiet, przekonania o dyskryminacji rodzaju żeńskiego, o potrzebie przebicia się w świecie mężczyźni.

W jakich obszarach szukać przyczyn tej utraty sensu własnej płciowości? A może w tej właśnie utracie dopatrywać się wyborcu stylu życia, pozwalającego w bezpieczny sposób prowadzić niekończącą się rywalizację z mężczyznami?

Stawiam nieśmiało hipotezę (i pewnie powtarzam za niedojnym uznanym autorytetem), że walka z mężczyzną jako styl życia to jeden z przejawów uciekania od własnej płci, od wszystkiego co z odmienności dwóch płci wynikać może. Jak daleko można uciekać pokazuje to powszechność szukania pomocy terapeutycznej w gabinecie seksuologa.

Tym, co wyróżnia kobietę sukcesu — interesu, jest przede wszystkim myślenie w kategoriach tzw. „opłacalności” — także w sferze seksualnej, niezwykle wygórowane wymagania — także wobec

su miało swoją cenę — tą ceną jest właśnie „ucieczka od własnej płci”. Konieczność czy potrzeba? W swojej praktyce często spotykam ten właśnie fenomen, a objawia się w różnych postaciach: powszechnie powtarzający się syndrom „pogoni za orgazmem”, epidemia w środowisku kobiet biznesu: oczekiwanie wobec partnera prerastające najbardziej śmiało powieści „rózowej serii”, wyobrażenia, że w każdej kontakcie intymnym „powinno” się zdarzyć przynajmniej kilka orgazmów — najlepiej nieustający „stan orgazmiczny” — na miarę mistrzów sztuki TAO. Nie dziwi więc re-

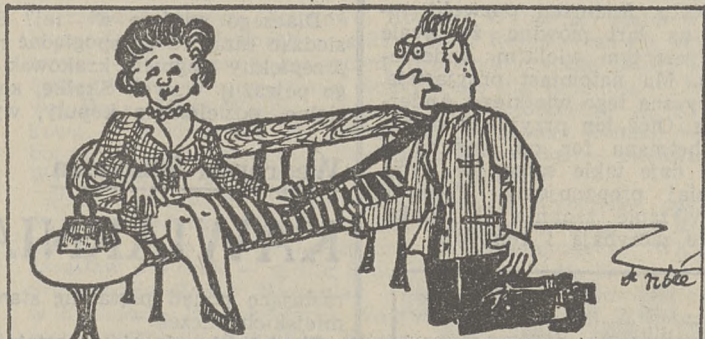

siebie, ale przede wszystkim od partnera, rozumienie związku erotycznego w kategoriach kontraktu, konieczność stawiania na swoim za każdą cenę i bez przebiegania w środkach, nadmierny autokrytycyzm, precyzyjność logicznych wywodów itp. Na szczęście (a może i nie?) sfera seksualna jest swoistą enklawą, szczególnym obszarem, który rządzi się swoimi prawami i broni dostępu kobietom tego rodzaju. Być może skłania to do pochopnego wniosku, że jakoby pasmo ciągłych sukcesów w życiu kobiety intere-

ność, w której niewielu partnerów może sprostać takim wymaganiom, trudno więc o satysfakcję zawiedzionej kobiety. Kiedy wzrasta kolejno partner, kobieta sukcesu — interesu powoli wycofuje swoje udziały ze sfery seksualności. W jej świecie strata czasu jest grzechem niewybaczalnym. Często bywa i tak, że powszechne w tej grupie zawodowej dążenie do perfekcyjności owocuje stanem ciągłego niezadowolenia z siebie, nadmiernego krytycyzmu — a potrzeba ciągłego sprawdzenia siebie, stan gotowości, sa-

mokontrola uniemożliwiają dostęp do jakiegokolwiek satysfakcjonującego przeżycia, a już na pewno do bliskości w kontakcie seksualnym. A wszystko wynika z przekonania kobiety interesu, że ars amandi doświadczać wyłącznie dziewczynki piękne, wyłącznie młode i atrakcyjne, wyłącznie modelki, aktorki, kurtyzany itd. To przekonanie powstało prawdopodobnie po wchłonięciu setek kilometrów taśmy filmowej, jedynego dostępnego sposobu edukacji seksualnej, przygotowania do życia w bliskim związku z drugim człowiekiem.

Kilka lat temu uczeni amerykańscy opisać szczegółny syndrom — ISD (Inhibited Sexual Desire) — jako zespół zahamowania seksualnego będący odpowiedzią na przeciwności stresu, pośpiechu, nadmiar obowiązków i co za tym idzie zaburzenia w pełnieniu roli płciowej. W Polsce opisuje się ten zespół jako „Dzisiaj nie, Kochanie”, staje się on tym samym częstym powodem zgłaszania się par małżeńskich do poradni.

Najwięcej smutnych refleksji wywołują te historie, w których moje pacjentki niezwykle sugestywnie i wiarygodnie usiłują bronić tezy o konieczności odchodzenia od własnej płci; oznacza to tym samym bądź konieczność częstej zmiany partnerów (brak możliwości związania się z mężczyzną) bądź życie w pojedynkę — tzw. osamotnienie z wyboru; czasem jest to związek z drugą kobietą. Trudno rozstrzygnąć, czy też wycofanie z walki, kiedy wygrana nie jest możliwa (poza dyskusję pozostającą oczywiście te kobiety, którym homofilna orientacja nie stwarza możliwości bliskiej relacji z mężczyzną). Najwięcej niepokoju budzi panujące w tej grupie kobiet przekonanie, że preferowany styl życia dowodzi wygranej płci tzw. słabej płci. To właśnie nazywam ucieczką od własnej płci. Jak daleko i na jak długo?

DOROTA MACHEJEK

# MALOWANE MILIONY

L 35397809

To dziwne: czart hula po świecie ze szczególnym uwzględnieniem Polski, a sztuka sakralna zalega antykwarium. Czemu — Bóg to jeden raczej widać, bo przecież bywa piękna i skutecznie odstrasza nase, sterane praca, diabliska. A mamy ich nieprzebrane mrowie: już ks. Bohomolec określił ich liczbę na 15 miliardów, zaś uczeni kabaliści wynieśli nawet, że na każdego śmiertelnika przypada aż 11000 biesów — tysiąc z prawej, a dziesięć tysięcy z lewej strony. Czemu przód i tył są od demonów wolne — nie wiadomo. W wypadku Pań, jako „nacyj szatana”, można jeszcze mówić o zastępstwie, zwłaszcza, że sa one od czartów sprawniejsze, bo „gdzie diabeł nie może...”. Lecz czemu Panowie nie mają ich z przodu — doprawdy trudno zrozumieć. Ciężkie czasy, dieta, czy co? Bo tył, to co innego. Tam dostęp musi być wolny dla naszych polityków, którzy już tylko z tamtej strony mogą nas podejść i omamić.

Na szczęście każda reguła ma swoje wyjątki, a u nas i w świecie (prawda, jak to dumnie brzmi?) tworzą ją ikony, których zatrzymanie, choć zbyt na nie, jak zwykle, duży. Zbliża się na te dobre i najlepsze, gdyż sa u nas tańsze, niż w Rosji nawet.

Tamże bowiem od pewnego czasu urząda się aukcje, na których ceny wyjściowe za średnią ikonę z przełomu XIX na XX w. (a tych najwięcej, więc są swego rodzaju punktem zerowym na licytacyjnym termometrze) — zaczęły się wahać od ok. 200 dol. USA, podczas gdy u nas niezła ikona z tego okresu można kupić w antykwarium już za połowę tej kwoty. Czemu? — można się tylko domyślać, gdyż powodów może być kilka.

Kto ma natomiast dużo pieniędzy, lub też lubi po prostu dobre, a raczej — doskonałe ikony, niech idzie do Desy przy ul. Miłkowskiej i westchnie, bo takiej kolekcji dawno już nie widział. I to nie tylko w sprzedaży.

I tak duży, bo liczący 71x54 cm „Prażnik”, malowany na srebrze i złocony, z przełomu XVIII na XIX wiek, z tłumem postaci, ułożonych w scenę centralną, cztery przedstawienia Matki Boskiej i aż tuzin matych scen, kosztuje 180 mln (tu glosa — wzorem zachodnich antykwariatów wszystkie ceny podlegają negocjacji, czyli podajemy tylko ceny przybliżone, lub wyjściowe, jak kto woli). Ikona ze św. Anną i św. Symeonem z pierwszej połowy XVIII stulecia kosztuje 50 mln, a niewielki, lecz znakomity i bardzo oryginalnie malowany św. Ilija, rzecz dla znawców, którzy szukają w ikonach kompozycyjnej niezwykłości — 20 mln; trójpostaciowa ikona z Wasylem Wielkim, Grigoriem i Janem Złotoustym — 40 mln. Duża Hodegetria, czyli Matka Boska z Dzieciątkiem, kosztuje 40 mln zł.

Ikony w srebrnych koszulkach, więc najbardziej poszukiwane, kosztują od 10 mln, za niewielką ikonkę z początku następnego stulecia, po 180 mln za dużą, w znakomitej, srebrnej, grawerowanej i repusowanej, a na dodatek złoconej koszulce.

Drogo to, czy tanio? Relatywnie, w stosunku do naszych kieszeni — horrendalnie drogo. Lecz w porównaniu z cenami światowymi, a przecież wchodzimy w normalny rynek światowy (i niech mi nikt nie zawraca głowy głośnym głośnym o ochronie dóbr kultury przed wywozem na Zachód! Przez naszą granicę można przeprowadzić różowego stonia obwieszzonego dziełami sztuki i nikt się nawet nie obejrzy!) zatem w porównaniu z tamtymi cenami — nasze są wciąż jeszcze niskie.

U Connaissanceurów natomiast (Rynek Gł. 11) rzadkość — srebrny relikwiarz w kształcie krzyża, XVI—XVII w., zdobny w symbole Ewangelistów i grawerowany za 26 mln i znakomita „Rzeka w śniegu” Fatata za 35 mln. Za tydzień może coś o Aniołach?

JERZY T. PAŃDZIUL

**BARAN (21. III. — 20. IV.)** Hanna Suchocka: Pozornie zrównoważona, elokwentna, konkretna — w rzeczywistości przeżywasz głęboki kryzys wewnętrzny. Czujesz się osaczona, tracisz wiarę w siebie, wpadasz w depresję lub histerię. Musisz przetrwać!

**BYK (21. IV. — 21. V.)** Krzysztof Bielecki: Ciężka, siermiężna praca zaczyna Ci już doskwierać na dobre. Niestety, jesteś zdany wyłącznie na siebie i musisz do prostu wytrwać. Tym bardziej, że ostateczny rezultat Twoich starań prawdopodobnie uwieczniony zostanie sukcesem. Powodzenia!

**BLIŹNIĘTA (22. V. — 21. VI.)** Leszek Moczulski: Zewnętrznie — promienny, błyskotliwy, przedsiębiorczy, roztropny... tłumisz w sobie wzbierająca niechęć do obowiązków. Przemęczenie, życie w ciągłym stresie, ciągle na pokaz... Jeszcze trochę popracuj — zanim odpocznie!

**RAK (22. VI. — 22. VII.)** Leszek Miller: Znakomicie! Jesteś w szczytowej formie: silny, inteligentny, skuteczny. Teraz musisz podjąć decyzje strategiczne, zdefiniować cele, określić środki. Już wkrótce wyruszysz na wojnę! Powodzenia.

**LEW (23. VII. — 22. VIII.)** Jan Olszewski: Niecierpliwy. Zmęczony, zagubiony, rozgoryczony, krecisz się jak kot wokół własnego ogona. Może spróbujesz zrobić coś spektakularnego, coś co poprawiłoby Twój dość ponury wizerunek? Więcej uśmiechu!



**PANNA (23. VIII. — 22. IX.)** Waldemar Pawlak: Kryzys zdrowotny, jaki przeżywasz od dłuższego czasu, zaczyna nabierać cech patologii. Rzuć wszystko, przeprowadź kompleksowe badania i podaj się werydykowi lekarzy. Wiem — masz teraz wiele spraw na głowie. Wiele obowiązków. Ale nie chcesz chyba przegrać z blagiego powodu — na ostatniej prostej?

**WAGA (23. IX. — 22. X.)** Lech Wałęsa: Jeżeli wykażesz więcej cierpliwości, więcej zdolności negocjacyjnych, woli kompromisu — osiągniesz pełny sukces, sukces absolutny — rzutujący na najbliższą przyszłość. Gwiazdy sprzyjają Ci, Wenus — przydaje zdolności oratorskich i sugestywności, Jowisz — szczęścia, Mars — dynamiki. Jesteś w szczytowej formie!

**SKORPION (23. X. — 21. XI.)** Andrzej Drzycimski: Znakomicie! Stanowczy, błyskotliwy, twardy dla siebie, otwarty na innych — bliższy! A Planety sa Ci nad wyraz życzliwe. Zachęcają do inicjatywności, zawierania kontraktów, pomnażania dóbr, umacniania pozycji... Tak trzymaj! I nie zbaczasz z kursu.

**STRZELEC (22. XI. — 21. XII.)** Aleksander Małachowski: Złe. Kłopoty, kłopoty, kłopoty — czarna nitka snuje się nieprzerwanie. Jesteś przybity, depresyjny, osłabiony... TO PRZEJŚCIOWE TRUDNOSCI! Wkrótce wstaniesz silniejszy niż się spodziewałeś. Wytrwaj!

**KOZIOROŻEC (22. XII. — 20. I)** Henryk Goryszewski: Choć nie brakuje Ci siły i woli zwycięstwa, rezultaty Twoich działań wydają się raczej mierne. Masz kłopoty z pieniędzmi, ze współpracownikami, a przyjaciele — jakby się odsunęli. Może już czas, żebyś do był się na refleksję? Dokąd idziesz?

**WODNIK (21. I. — 20. II.)** Tadeusz Zieliński: Orka na ugorze — trwa. Nie masz czasu przetrzeć spoconego czoła, Robotą, robotą, robotą. I cóż, choć jesteś w dobrej formie, Twój organizm może się załamać. Zaczynaj o siebie dbać. Zaczynaj na siebie uważać.

**RYBY (21. II. — 20. III.)** Jacek Kuron: Trochę dobrze, trochę źle. Dobrze — bo dopisuje Ci inteligencja i wola pokonywania problemów. Złe — ponieważ trudno Ci oprzeć się ogromnemu zmęczeniu. Życiu w nieustannym stresie. Powinieneś — choćby na kilka dni wyjechać.

**PROGNOZA DLA KRAJU:** Sytuacja zaczyna się klarować, przybiera coraz bardziej korzystną postać. Wiadomo już kto jest kim i do czego zdąży. Przyszłość rysuje się różowo! **ASTROLOGUS**

**KOALICJA** — Nazwa nie pochodzi — jak sądzą niektórzy — od niedźwiadka Koala. Mylące jest również wyjaśnienie w sł. wyrazów obcych, że jest to „dobrowolne zjednoczenie zmierzające do osiągnięcia wspólnego celu”. Na naszej scenie politycznej koalicje na ogół powstają niezbyt dobrowolnie, a ich członkowie mają cele na ogół sprzeczne. Termin jest więc niejasny i dlatego bardzo modny.

**LOGIKA** — Cecha charakterystyczna dla wszystkiego, co się w polityce zdarza (logika wydarzeń), natomiast całkowicie obca tym, którzy te zdarzenia powodują. Działania pozbawione sen-

## SEJ MO WY SŁO WNI CZEK

su mogą dać całkiem sensowne rezultaty, czego dowodem były okoliczności rozwiązania parlamentu I kadencji.

**LACHA** — Nazwa pozornie nie mająca nic wspólnego z życiem sejmowym, czy też w ogóle z polityką. Encyklopedia podaje jednak, iż lacha jest to odnoga rzeki w porzuconym korycie. W tym aspekcie związek z życiem politycznym staje się oczywisty.

**NUMER** — Termin mający różne znaczenia, wszystkie jednak grają ważną rolę w życiu politycznym. I tak np. każda lista kandydatów do parlamentu musi mieć swój numer odmienny od numerów list innych ugrupowań. O ile bowiem programy mogą być takie same, o tyle numer musi pozwalać na odróżnienie jednej partii od drugiej. Ważny jest też numer przydzielony kandydatowi na danej liście, bo im niższy numer, tym wyższa ranga kandydata. Dlatego o wybitnych politykach mawia się, że to „dobry numer”.

(Ciąg dalszy nastąpi)

### Podróże szachistów

## OBŁĘD W KRATKĘ

Gra w szachy może całkowicie pochłonąć gracza. Głowę ma on wtedy pełną pięknych pozycji wielkich mistrzów. Myśli ciągle o możliwości uniknięcia przegranych w partiach, w których poniosł klęskę. Zawodowy szachista, żyjący z gry, musi ciągle się szkolić i jeździć z jednego turnieju na drugi. A jak już ruszy w podróż, czasami zdarza się niespodziewana przerwa. Inny może poszedłby do kina lub restauracji. On jednak szuka klubu szachowego. Może jest to naiwne, a może coś jeszcze gorszego. Gdy przydarzyło się coś takiego Adolfowi Anderseniowi w nieznanym mieście, poszedł szukać szachowych bratnich dusz. Przyszedł do klubu i rozpoczął grę z jakimś innym szachistą. Pierwszą partię szybko wygrał Andersen. Zaproponował więc skoczka for. Niestety nie wystarczało to, aby wyrównać szanse. Druga partia skończyła się znów jego zwycięstwem. Gdy wygrał również trzecią partię z wieżą for, zaproponował swojemu przeciwnikowi aż hetmana for. Również i tę partię wygrał. Wtedy jego przeciwnik zapytał go o nazwisko. Dowiedziawszy się z kim grał,

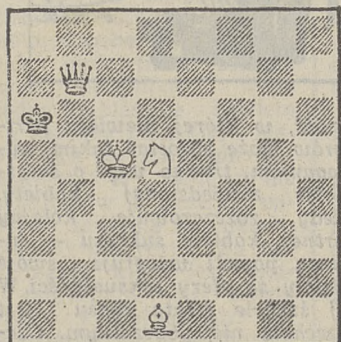

Rozwiązanie zadania szachowego: 1. Sb4 + Ka7 2. Sc6 + Ka3 3. Ge2! Hc8 4. Kb6 He6 5. Ga6 i remis.

WITOLD KAMIENOBRODZKI

Tę kawiarnię odwiedzam z rzadka i wyłącznie w niedzielę. Po prostu tak się układają moje codzienne obowiązki, że dopiero pod koniec tygodnia mogę zachować się prawdziwie po mieszczańsku — po spacerku wypić kawę i zjeść ciasteczko (albo melbę) w kawiarni.

Dlaczego właśnie w tej? Bo siedząc tutaj, mogę spoglądać na przepiękny fragment krakowskiego pejzażu: Wawel, Skalkę, kościelne, pozieleniałe kopuły, wy-

### Wędrowki Smakosza

## KAWIARNIA Z WIDOKIEM

rastające ponad płataninę staromiejskich uliczek.

Chodzi o kawiarnię na ostatnim piętrze nadwiślańskiego hotelu „Forum”. Kawiarnia przestronna, nieco senna, spokojna i w niedzielne przedpołudnie bardzo rodzinna — wśród stolików biegają odświeżone ubrane dzieci i hotelowe pomieszczenie nagle zaczyna przypominać piknik.

Kawa w „Forum” nie odbiega smakiem od podawanej w innych kawiarniach, jest po prostu przyzwyczajona, ciastkami gardzić nie można, lody też zjada się nie bez przyjemności. Można też wypić dobrze podane piwo (spory wybór, kiedyś przyjaciele z Izraela zażądał piwa wyprodukowanego



w ich kraju i natychmiast pojawił się na stoliku). Oczywiście jeżeli ktoś lubi pić piwo w kawiarni. Ja nie lubię... Obsługa szybka i miła. Toalety przyzwyczajone, towarzystwo — jak się już rzekło — także. Jedno wszakże zastrzeżenie — nigdy nie byłem w „Forum” wieczorem, tym bardziej późnym wieczorem, a więc moje obserwacje nie są pełne... Przed wszystkim jednak o walorze kawiarni stanowi widok, o którym wspominałem na początku. I jeżeli ktoś po spacerze nadwiślańskim bulwarami chce odпочać sząc kawę — polecam mu hotel „Forum”. **SMAKOSZ**

# KRZYŻÓWKA

ze sponsorem (nr 158)

Dzisiaj dwie nagrody po 300 tysięcy złotych funduje Pracownia Krawiecka „BEATA”

## PRACOWNIA KRAWIECKA i WYPOŻYCZALNIA

»BEATA«

zaprasza serdecznie do swoich lokali w Krakowie przy ul. Starowiśniej 28, tel. 21-58-73, ul. Karmelickiej 18

i oferuje

### SUKNIE ŚLUBNE

LETNIE

### STROJE KOBIECE

- Przyjmujemy każde zamówienie na suknie ślubne.
- Zapewniamy różnorodność materiałów i modeli.
- Atrakcyjne ceny — gotowe suknie ślubne już od 1.800.000 zł.

Dysponujemy również wypożyczalnią sukien ślubnych.

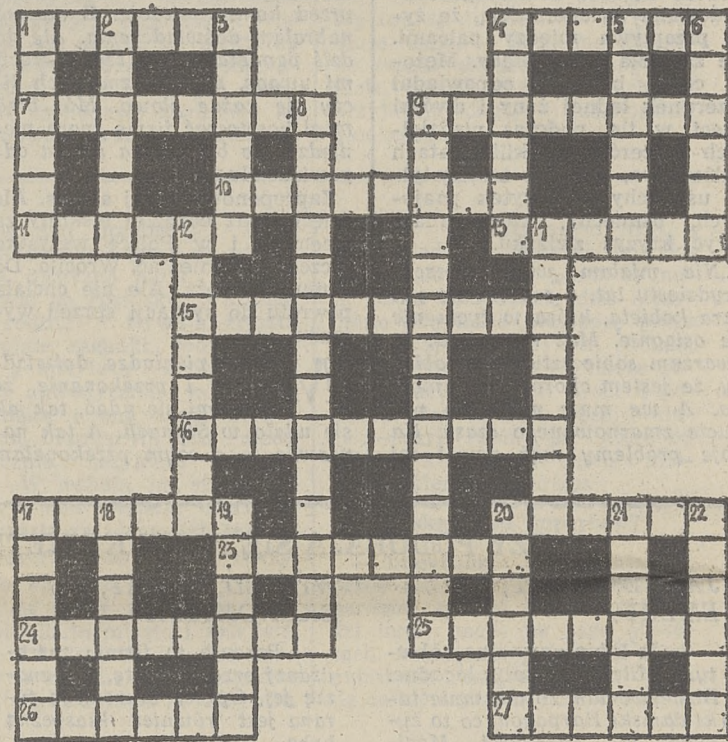

KRZYŻÓWKA NR 158

**POZIOMO:** 1. ziemię opasuje, 4. służyła, gdy nie było tarczy przy telefonach, 7. krypa rzeczna, 9. obrazami handluje, 10. byleby nie alkoholowi we krwi kierowcy, 11. przystosowana na wygodną podróż prababci, 13. do skrzydatego sportu, 15. rywale, 16. podniecenie duże, 17. wielorasowy, przy podwórkowej budzie, 20. zielony na kwaśną zupę, 23. nadanie tytułu naukowego, 24. okiem słońca ma przenikać z końca do końca — tak orzekł wieszcz, 25. piwna szklaneczka, 26. orzechy do interesów, 27. piastunka.

**PIONOWO:** 1. ważne miasto z własnym okręgiem węglowym, 2. marszowiec bębnek, 3. gdzie ciocia sadywała i miała za złe, 4. zjednoczenie przedsiębiorstw celem ujednolicenia cen zbytu, 5. indyjski wyznawca wiary opartej na politeizmie, 6. państwko w Pirenejach, 8. kategorię, 9. poezja wypowiedziana przy dźwiękach muzyki, 12 utworzone przez sześciu muzykujących, 14. toster, 17. doświadczalny, 18. wysoki, smukły, o jasnej cerze i blond włosach, 19. warokocze, 20. bez trudu znajdziesz w Wietnamie, 21. parkowa mieszczucha oko ciesz, 22. wilków gromada.

## KUPON KRZYŻÓWKI ZE SPONSOREM NR 158

Rozwiązanie krzyżówki nr 158 prosimy nadsyłać (wyłącznie na kartkach pocztowych) do następnej soboty, tj. 24 lipca br. (decyduje data stempla pocztowego) pod adresem redakcji „Dziennik Polski”, ul. Wielopole 1, 31-072 Kraków) — załączając kupon konkursowy.

### ROZWIĄZANIE KRZYŻÓWKI NR 156

**Pozłomo:** 1. dyspeczer, 5. zawiadomienie, 8. ślady, 9. kasak, 11. polatko, 13. imię, 14. Mars, 15. Locarno, 16. hurysa, 17. werset, 18. Nalrobi, 20. piwo, 21. dwór, 22. aneksja, 23. kanak, 25. floks, 28. ekskizywność, 29. tendencja.

**Pionowo:** 1. dawcy, 2. szaf, 3. zbir, 4. rynek, 5. zmanierowanie, 6. opieka, 7. ekspansywność, 8. ścichapek, 10. kosztorys, 11. polanka, 12. okowita, 19. rokosz, 24. koszt, 25. flora, 26. klon, 27. owoc.

### WYNIK LOSOWANIA

W dniu 13 bm. odbyło się w redakcji komisyjne losowanie nagród, wśród uczestników, którzy nadesłali prawidłowe rozwiązanie krzyżówki ze sponsorem nr 156.

Nagrody po 300 tysięcy złotych wylosowali:

**JÓZEF BAJGER — Kraków.**

**ADAM BIGAJ — Krzeszowice.**

Pieniądze prześlemy pocztą.

KRONIKA KRAKOWSKA • KRONIKA KRAKOWSKA • KRONIKA KRAKOWSKA

17

LIPCA  
SOBOTA

Aleksego, Bogdana

TEATRY

SOBOTA — NIEDZIELA

WIEŻA RATUSZOWA — 20: „Para nie para”.

KINA

SOBOTA — NIEDZIELA

Centrum Filmowe Graffiti kino WANDA: „Indochiny” (fr. 18 l.) — 14, 17, 20.

APOLLO: „Zakonnica w przebraniu” (USA 15 l.) — 16, 18, „Uciec, ale dokąd” (USA 15 l.) — 20. **KIWO:** „The Bodyguard” (USA 15 l.) — 15.30, „Bez przebaczenia” (USA 15 l.) — 18, 20.30. **MIKRO:** „Skaza” (ang. 18 l.) — 16, 18, „Mój brat Kain” (USA 18 l.) — 20. **PASAŻ:** „Przypadkowy bohater” (USA 15 l.) — 11.45, 18, „Ze śmiercią jej do twarzy” (USA 15 l.) — 14, „Sneakers” (USA 15 l.) — 15.45, „Snajper” (USA 18 l.) — 20.15. **SWIT** — Duża Sala: „Piękna i bestia” (USA b.o.) — 12, 14.30, „Gracj” (USA 15 l.) — 16, 18.15, 20.30. Sala Studyjna: „Przypadkowy bohater” (USA 15 l.) — 17, 19. **TECZA:** „Pojedynek oszustów” (USA 15 l.) — 16, „Patriot Games” (USA 15 l.) — 17.35, „Trujący bluszcz” (USA 18 l.) — 19.30. **UCIECHA:** „Piękna i bestia” (USA b.o.) — 16.30, „Fałszywy senator” (USA 15 l.) — 18, 20. **WAR-SZAWA:** „Niemoralna propozycja” (USA 15 l.) — 15.45, 20.30, „The Bodyguard” (USA 15 l.) — 18. **WOL-NOŚĆ:** „Smętarz dla zwierzków” (USA 18 l.) — 16.15, „The Doors” (USA 15 l.) — 18.15, „The Body-guard” (USA 15 l.) — 20.45. **WRZOS:** „Smaczny telewizorko” (pol. b.o.) — 15.30, „Dracula” (USA 15 l.) — 17, „Olej Lorenza” (USA 15 l.) — 19.15.

WYSTAWY

ZBIORY SZTUKI NA WAWELU: **KOMNATY KRÓLEWSKIE:** wtorek, czwartek, sobota, niedziela (10-15); **GRÓDNIOWA:** piątek (10-16); **WAWEL ZAGROBIONY:** codziennie oprócz wtorków (10-15); **SKARBIEC:** codziennie oprócz niedziel (10-15); **MUZEUM NARODOWE SUKIN-NICE:** poniedziałek, wtorek — nieczynne; środa, piątek, sobota, niedziela (10-15.30); czwartek (12-17.30); **KAMENICA SZOŁAYSKICH:** poniedziałek, piątek, sobota, niedziela (10-15.30); wtorek (12-17.30); środa, czwartek — nieczynne; **MUZEUM ST. WYSPIAŃSKIEGO:** poniedziałek, wtorek — nieczynne; środa, piątek, sobota, niedziela (10-15.30); czwartek (12-17.30); **GMACH GŁÓWNY:** czwartek, piątek, sobota, niedziela (10-15.30); środa (12-17.30); poniedziałek, wtorek — nieczynne; **MUZEUM HISTORYCZNE JUDAISTYCZNE (Szeroka 24):** codziennie (9-15.30); piątek (11-18); **MUZEUM TEATRALNE (Szpitalna 21):** codziennie (9-15.30); środa (11-18); **MUZEUM ETNOGRAFICZNE (Krakowska 46):** poniedziałek (10-18); środa, czwartek, piątek (10-15); sobota, niedziela (10-14); wtorek — nieczynne; **MUZEUM PRZYRODNICZE PAN (Sławkowska 17):** codziennie (10-14); poniedziałek — nieczynne; **MUZEUM UJ COLLEGIUM MAIUS:** poniedziałek — piątek (11-14.30); sobota (11-13.30); **MUZEUM ARCHEOLOGICZNE (Poselska 3):** poniedziałek (9-14); wtorek (14-18); środa, sobota — nieczynne; czwartek (14-18); piątek (10-14); niedziela (11-14).

WIELICZKA: **KOPALNIA SOLI I MUZEUM ŻUP KRAKOWSKICH (8-18); ZAMEK ŻUPNY (8.30-14).**

SZPITALA

SOBOTA

**CHIRURGII OGÓLNEJ, CHIRURGII URAZOWEJ** — Trynatarska 11. **CHIRURGII DZIECIĘCEJ** — Pradnicka 35. **LARYNGOLOGICZNY** — Pradnicka 35. **OKULISTYCZNY** — Witkowiec. **UROLOGICZNY** — Grzegorzewska 10. **MYŚLENICE** — Szpitalna 2. **PROSZOWICE** — Kopernika 2. Inne oddziały szpitali wg rejonizacji.

NIEDZIELA

**CHIRURGII OGÓLNEJ, CHIRURGII URAZOWEJ** — Kopernika 21. **CHIRURGII DZIECIĘCEJ** — Wielicka 265. **LARYNGOLOGICZNY** — Kopernika 23. **OKULISTYCZNY, UROLOGICZNY** — Nowa Huta. **MYŚLENICE** — Szpitalna 2. **PROSZOWICE** — Kopernika 2. Inne oddziały szpitali wg rejonizacji.

APTEKI

Grodzka 26, tel. 21-98-81, niedziela, święta 10-17. **Rakowicka 12,** tel. 21-04-42. **Dunajewskiego 7, Bossaków 11,** tel. 11-71-85. **Diętla 69,** tel. 21-84-59. **Os. Centrum A, bl. 3,** tel. 44-17-36. **Os. Kalinowe 4,** tel. 48-09-80. **Wybickiego 7,** tel. 36-70-63. **Urzędnicza 38,** tel. 33-38-86. **Bieżanowska 54, Skawina, Główny 7,** tel. 76-36-29.

POGOTOWIA

Łazarza 14: 999 — wezwania do wypadków, zachorowania i przewozy: 22-29-99. **Centrala:** 22-36-00. **Lotnisko Balice:** 11-19-99. **Rynek Podgórski:** 56-59-99. **Nowa Huta:** 44-49-99. **Krowodrza: Piastowska 32,** 33-39-99. **Alarmowy:** 33-39-80. **Białoprądnicka 8:** 34-39-99. **Skawina:** 999, tel.: 55-93-80. **Wieliczka 78-12-89,** 22-33-54. **Alarmowy:** 999. **Myslenice:** 999. **Jerzmanowice:** 384, 48. **Niepołomice:** 198. **Iwanowice:** 99. **Krzyszowice:** 99. **Podstacja Pogotowia Ratunkowego Słomniki:** tel. 63 lub 67 — czynna całą dobę. **Proszowice:** 999. **Zachorowania i przewozy:** 86-21-35.

PRZYCHODNIE

Dyżurne przychodnie i ośrodki zdrowia czynne 8-14 (zgłoszenia wizyt domowych 8-12)

SOBOTA

**ŚRÓDMIEŚCIE:** al. Pokoju 4 — tel. 11-83-96, lekarz internista, pediatra, stomatolog (8-14), pl. Św. Ducha 3, tel. 22-17-71, lekarz internista, pediatra. **Zgłoszenia wizyt domowych (8-12).**  
**NOWA HUTA:** os. Jagiellońskie 1 — tel. 48-00-44 (8-19), gabinet stomatologiczny (8-14). **Os. Na Skarpie** — tel. 44-10-30. **Os. Złoty Wiek** — tel. 48-30-70. **Os. Wzgórza Krzesławickie** — tel. 44-07-77.  
**KROWDRZA:** Wójtowska 3 — tel. 33-21-97 (8-19), gabinet stomatologiczny (8-14). **Rusznikarska 17** — tel. 34-01-27. **Os. Widok** — tel. 22-52-66.  
**PODGÓRZE:** ul. Kutrzeby 4, tel. 66-55-11, lekarze: internista, pediatra oraz lekarz stomatolog w godz. 8-14. **gabinet zabiegowy 8-14** (przyjmowanie zleceń na zastrzyki w domu chorego do 12). **Ponadto:** 8-12 gabinety zabiegowe w Przychodni Rejonowej nr 1 przy ul. Szwedzkiej 27, Przychodni Rejonowej nr 4 przy ul. Na Kozłowiec 29, Przychodni Rejonowej nr 10 przy ul. Teligi 8.

POMOC MEDYCZNA

**INFORMACJA SŁUŻBY ZDROWIA:** tel. 22-05-11 czynna całą dobę.

WIZYTY DOMOWE

**DOMOWA POMOC LEKARSKA** lekarzy specjalistów: tel. 55-56-64

**NAGŁA POMOC LEKARSKA** — specjalistów, EKG, tel. 66-80-00

„LEKARZ” — wizyty domowe pediatry codziennie: 8-22, tel. 55-49-59.

**DOMOWE WIZYTY LEKARZY** szpitali krakowskich (również odtwarzanie, esperal) — „MEDICUS” tel. 47-43-18 (9-22)

**DOMOWA DIAGNOSTYKA USG** — chirurg, tel. 36-27-91.

GABINETY

(Niektóre gabinety przyjmują również zgłoszenia na wizyty domowe)

„MEDICINA”

Aleja Pokoju 3, tel. 12-24-59, 12-68-20, konsultacje wszystkich specjalistów, zabiegi chirurgiczne u dzieci i dorosłych (stulejki, przepukliny, tłuszczaki itp.), usuwanie zębów (narkoza), gastroskopia USG, rektoskopia, rentgen, testy alergiczne, akupunktura, leczenie zęsa sondy żołądkowej, hormony (T3, T4, TSH i inne)

**GABINET GASTROENTEROLOGII,** ul. Żuławskiego 14/7 — konsultacje. USG tel. 33-14-75

**TOWARZYSTWO PRZYJACIÓŁ CHORYCH „HOSPICIUM”,** (ul. Centralna 26), tel. 47-28-03 — czynne 10-14 — bezpłatna pomoc i poradnictwo chorym terminalnie zwłaszcza na choroby nowotworowe

**TELEFON INFORMACYJNY INSTYTUTU ONKOLOGII:** 21-00-60, czynny w godz. 10-11.

**OSRODEK INFORMACJI DLA INWALIDÓW:** tel. 22-28-11, czynny w godz. 15-17.

STOMATOLOGIA

**CENTRUM STOMATOLOGII „VA-DENT”** — leczenie, protezowanie, kosmetyczne rekonstrukcje złamanych zębów, nowoczesne leczenie laserem — krótkie terminy. Szlak 53 (15-19).

„DENTA-med” — stomatologia, protetyka, ul. Augustiańska 13, tel. 56-56-44 — codziennie.

„IVODENT K.G.” — stomatologia, protetyka — pełny zakres usług: poniedziałek — sobota 10-20, niedziela 10-16. **Ul. Miodowa 22,** tel. 22-95-85.

„PROMED” — stomatologiya specjalista Ul. Na Błonie 3B/34, tel. 37-76-24. **Bezpłatne porady.**

SPÓŁDZIELNIA „DENTYSTYKA”

— pełny zakres usług: 7.30-19 w przychodniach:

**Kielecka 7a** 11-96-13, 11-96-22

**Mazowiecka 88** 33-05-09

**Spółdzielców 3** 55-43-11

**Os. Kalinowe 4** 48-11-97

**Ul. Szewska 12** 22-37-19

**Myślenie, ul. Słowackiego 21**

**Sobota 8-14: ul. Kielecka 7a, ul. Szewska 12, os. Kalinowe 4**

TELEFON ZAUFANIA

**TELEFON ZAUFANIA:** 33-71-37 czynny w godz. 16-22

**MŁODZIEŻOWY TELEFON ZAUFANIA:** 998 — czynny — 14-19

**TELEFON ZAUFANIA DLA OSÓB Z PROBLEMAMI ALKOHOLOWYMI:** 56-46-80 (15-20).

**TELEFON ZAUFANIA DLA NARKOMANÓW:** 56-24-24 — czynny w godz. 8-18.

**PUNKT KONSULTACYJNY „MONAR”,** Kraków, ul. św. Katarzyny 3, tel. 56-43-45.

**TELEFON ZAUFANIA DLA OSÓB PRZEŻYWAJĄCYCH KRZYŻY OSOBISTE:** 56-39-81 (8-15)

**TELEFON ZAUFANIA (choroby weneryczne):** 66-09-51 — czynny 9-17. (prócz sobót i niedziel)

POMOC DROGOWA

**CAŁODOBOWA** — austoserwis 34-23-51 34-04-70

**CAŁODOBOWA:** 21-18-21.

**CAŁODOBOWA** — blacharstwo: 67-21-02.

**PZMOT** — tel. 981 austoserwis.

NAUKA JAZDY

**TADEUSZ LEPSZY:** 36-53-28.

USŁUGI POGRZEBOWE

**PRZEDSIĘBIORSTWO USŁUG KOMUNALNYCH,** spółka z o.o.

Punkty usługowe:

**Ul. Rakowicka 41,** tel. 11-47-76

**Na cm. Podgórskim,** (ul. Wapienna 13), tel. 56-55-11

**Obok cm. Prądnik Czerwony,** (ul. Reduty 1), tel. 11-35-26

**Na cm. Grębałów,** tel. 44-31-61.

Czynne codziennie w godz. 7-16, sobota — ul. Rakowicka 41 w godzinach 8-13.

**Dyżur całodobowy (przewozy z mieszkań) tel. 11-45-02, 11-45-04.**

**NAJTAŃSZY transport** zwłok (przewozy z domów) 56-23-58.

INNE

**URZĄD OCHRONY PAŃSTWA** tel. 10-79-43 — czynny całą dobę.

**ZANDARMERIA WOJSKOWA:** tel. 61-40-61 — czynny całą dobę.

**TELEFON DYŻURNY STRAŻY MIEJSKIEJ:** 56-35-70 (całą dobę).

NA KRAKOWSKICH BOISKACH

Weekend z TKKF

**Sobota** — wycieczka rekreacyjno-turystyczna dla rodzin do Morskiego Oka, zbiórka godz. 6.30 w Myślenicach przy ul. Jordana 5, weekend nad Rabą: Myślenie godz. 10-15 i Dobryce godz. 11-15, turniej tenisowy dla dzieci od 10 do 13 lat, korty TKKF „Alka” godz. 9.

**Niedziela** — bieg po zdrowie, Park Jordana godz. 8, otwarty turniej badmintona, Myślenie, ul. Jordana 5, godz. 19.

**Kalendarzyk sportowy STRZELECTWO**

**MP w double-trap,** sobota i niedziela godz. 8.45, Pasternik.

ŻUŻEL

**Wanda** — Iskra Ostrów (II liga), niedziela godz. 17.

PIŁKA NOŻNA

**Wisła** — Wawel (sparring), sobota godz. 17.

Przetargi i utarczki

Za ile „Kraka”?

O prawo do gospodarowania motelem i campingiem „Krak” bije się dawny właściciel — przedsiębiorstwo „Wawel-Tourist” — oraz dwaj jego byli dyrektorzy. Walka jest ostra. Drogi dyrektorów już dawno się rozszły. Jeden szefuje spółce „Wawel-Imos”, władającej hotelem „Piast” na tyłach „Kraka”. Drugi pojawił się w motelu jako dyrektor spółki „Forte”, która wygrała najpierw 5-miesięczny, a później 3-letni przetarg na dzierżawę obiektu. Wynik pierwszego konkursu zakwestionowała Rada Pracownicza „Wawel-Tourist” drugiego — „Wawel-Imos”. — Dlaczego Zarząd Miasta wybrał ofertę wartościowo niższą od pozostałych? Dlaczego rezygnuje się z ponad miliarda złotych wpływów rocznie do kasy gminy? — pytają konkurenci.

Termin drugiego, poważniejszego, bo na okres 3 lat, przetargu, Urząd Miasta wyznaczył na 1 lipca. Cena wywoławcza miesięcznego czynszu za cały obiekt była dość wygórowana — 208 milionów złotych. Specjalna magistracka komisja miała spośród złożonych ofert wybrać faworyta, ale wybór przyszłego gospodarza w ostateczności należał do Zarządu Miasta. Wpłynęły trzy oferty: „Wawel-Tourist” proponował 210 mln miesięcznego czynszu oraz 50 proc. zysku. Identyczne warunki finansowe oferowała spółka „Forte”. Przebił je „Wawel-Imos”, deklarując 300 mln zł miesięcznego czynszu płatnego za 3 miesiące z góry.

Nie ma wniosku o podwyżkę cen biletów — twierdzi Magistrat

Szukanie 50 miliardów

„Nie występowałimy o podwyżkę cen biletów, nie wiemy skąd się wzięła ta plotka powtórzona ostatnio przez radio. Nie jest prawdą aby bilety miały wkrótce podrożeć na 5 tysięcy złotych” — powiedział nam wczoraj w Miejskim Przedsiębiorstwie Komunikacyjnym. Być może jednak coś w tej sprawie ustalilo już miasto, które jest właścicielem przedsiębiorstwa.

„To plotka — usłyszeliśmy w Wydziale Transportu i Zieleni Urzędu Miasta, żadnego oficjalnego wystąpienia dotyczącego podwyżki nie było. Już w czwartek dementowaliśmy tę informację. Być może podwyżka będzie potrzebna, ale najwcześniej jesienią, a to nie jest jeszcze pewne. Dopiero trwają przymiarki i obliczenia, bez żadnych wskazań. To prawda, że w umowie która została zawarta między gminą a

Magistracka komisja opiniująca oferty miała dość dużo wątpliwości. Faworyta konkursu nie wytypywała, sugerując ogłoszenie kolejnego przetargu. Zarząd Miasta podjął jednak decyzję, ogłaszając że przetarg wygrała spółka „Forte”. Od tej decyzji odwołała się „Wawel-Imos”. 5 lipca prezes Zarządu Spółki Marian Łyko złożył oficjalny protest: „Jesteśmy przekonani, że nasza oferta pod względem finansowym, programowym i praktycznym jest o wiele atrakcyjniejsza od tej która została wybrana” — twierdzi.

„Nie zawsze w przetargach określana przez oferenta kwota jest podstawowym miernikiem jego wartości. Jest tylko jednym z elementów całego pakietu informacji o potencjalnym kontrahencie — mówi prezydent Krakowa Józef Lassota. — Porównanie programów działania jakie zaproponowali oferenci wypadło na korzyść spółki „Forte”. Za ponad 2-miesięczne prowadzenie obiektu można jej wystawić bardzo dobrą opinię. Ważne jest również, że nie jest ona, jak pozostałe oferty, obciążona gigantycznymi zadłużeniami z tytułu poprzednich inwestycji lub zobowiązaniami wobec gminy” — dodaje prezydent, który niedawno wizytował „Kraka”.

„To wszystko prawda — twierdzi prezes Łyko z „Wawel-Imosu”. — Jesteśmy poważnie obciążeni spłatami pożyczek, zaciągniętych na remont hotelu „Grand” i budowę „Piasta”, ale spłacamy je systematycznie, więc to powinno być naszym atutem, a nie przeciwnie. Nie można — naszym zdaniem — przeciwstawiać oferty mało znanej firmy handlowej z propozycją firmy, która ma za sobą doświadczenia inwestycyjne i eksploatacyjne. Zauważmy także, że pan prezydent Lassota będąc z gospodarza wizyta na terenie motelu „Krak” nie znalazł chwili czasu, aby zobaczyć, co u nas słychać. W naszym przekonaniu jesteśmy nadal firmą, która przedstawia miastu najkorzystniejszą ofertę”.

Krakowianki wśród najlepszych

Dwie reprezentantki Krakowa zostały wyróżnione w zakończonym właśnie I Międzynarodowym Konkursie Skrzypcowym im. Zenona Brzewskiego „Brzowski Memorial Prize”, który odbył się w Łańcucie. Konkurs skrzypcowy towarzyszył 18. Międzynarodowym Mistrzowskim Kursom Muzycznym.

Nagrody pieniężne, możliwość zrobienia dwóch nagrań radiowych oraz stypendium umożliwiającego uczestnictwo w jednej z muzycznych szkół letnich prowadzonych w Europie Zachodniej otrzymała Ewa Pyrek — studentka II roku Akademii Muzycznej w Krakowie Wyróżniono także 16-letnią Dominikę Dygutę z Liceum Muzycznego im. F. Chopina, która będzie mogła doskonalić swoje umiejętności dzięki stypendium w Wiedniu.

Gdzie jest 400 apteczek?

Jakiś czas temu, u Stanisława K., właściciela firmy „Mechaniki” przy ulicy Rozrywki zjawił się mężczyzna, który przedstawił faktury wystawione przez hurtownię w Mysłkowcu. Zapotrzebowanie opiewało na czterysta apteczek samochodowych za ponad 34,2 mln. złotych. Apteczki załadowano na „żuka” (z katowicką rejestracją), który szybko odjechał.

Właściciel „Mechaniki” czekał na pieniądze, które miały napłynąć, a gdy minęły wszelkie terminy zawiadomił policję. Okazało się, iż dokumenty zamówienia były fałszywe.

Czterosobowa grupa młodych mężczyzn złapano w osiedlu na Stoku, Młodzieńcy (mają 18-22 lata) włamywali się właśnie do „poloneza”. Zdarzyło się to o godz. 1.45 w noc, natomiast piętnaście minut później zatrzymano także czterech złodziei, którzy zamierzali odjechać „Jada” zaparkowaną na osiedlu II Pułku Lotniczego. Tei samej nocy, na gorącym uczynku, przy „fiacie 126p” stojącym na ul. Wysłouchów, w ręce policji wpadł jeszcze jeden amator cudzej własności.

Ważnym wydarzeniem w Krakowie jest koncert zespołu KROKE.

W sali Herbowej budynku przy ul. Grunwaldzkiej 4 w Krzeszowicach dziś o godz. 10 rozpocznie się dwudniowa ogólnopolska sesja naukowa „O katolicyzmie Państwa Narodu Polskiego”, organizowana przez Instytut Historyczny im. Romana Dmowskiego oraz Towarzystwo Gimnazjalne „Sokół”, gniazdo Krzeszowice.

W sali Herbowej budynku przy ul. Grunwaldzkiej 4 w Krzeszowicach dziś o godz. 10 rozpocznie się dwudniowa ogólnopolska sesja naukowa „O katolicyzmie Państwa Narodu Polskiego”, organizowana przez Instytut Historyczny im. Romana Dmowskiego oraz Towarzystwo Gimnazjalne „Sokół”, gniazdo Krzeszowice.

W sali Herbowej budynku przy ul. Grunwaldzkiej 4 w Krzeszowicach dziś o godz. 10 rozpocznie się dwudniowa ogólnopolska sesja naukowa „O katolicyzmie Państwa Narodu Polskiego”, organizowana przez Instytut Historyczny im. Romana Dmowskiego oraz Towarzystwo Gimnazjalne „Sokół”, gniazdo Krzeszowice.

W sali Herbowej budynku przy ul. Grunwaldzkiej 4 w Krzeszowicach dziś o godz. 10 rozpocznie się dwudniowa ogólnopolska sesja naukowa „O katolicyzmie Państwa Narodu Polskiego”, organizowana przez Instytut Historyczny im. Romana Dmowskiego oraz Towarzystwo Gimnazjalne „Sokół”, gniazdo Krzeszowice.

W sali Herbowej budynku przy ul. Grunwaldzkiej 4 w Krzeszowicach dziś o godz. 10 rozpocznie się dwudniowa ogólnopolska sesja naukowa „O katolicyzmie Państwa Narodu Polskiego”, organizowana przez Instytut Historyczny im. Romana Dmowskiego oraz Towarzystwo Gimnazjalne „Sokół”, gniazdo Krzeszowice.

W sali Herbowej budynku przy ul. Grunwaldzkiej 4 w Krzeszowicach dziś o godz. 10 rozpocznie się dwudniowa ogólnopolska sesja naukowa „O katolicyzmie Państwa Narodu Polskiego”, organizowana przez Instytut Historyczny im. Romana Dmowskiego oraz Towarzystwo Gimnazjalne „Sokół”, gniazdo Krzeszowice.

W sali Herbowej budynku przy ul. Grunwaldzkiej 4 w Krzeszowicach dziś o godz. 10 rozpocznie się dwudniowa ogólnopolska sesja naukowa „O katolicyzmie Państwa Narodu Polskiego”, organizowana przez Instytut Historyczny im. Romana Dmowskiego oraz Towarzystwo Gimnazjalne „Sokół”, gniazdo Krzeszowice.

W sali Herbowej budynku przy ul. Grunwaldzkiej 4 w Krzeszowicach dziś o godz. 10 rozpocznie się dwudniowa ogólnopolska sesja naukowa „O katolicyzmie Państwa Narodu Polskiego”, organizowana przez Instytut Historyczny im. Romana Dmowskiego oraz Towarzystwo Gimnazjalne „Sokół”, gniazdo Krzeszowice.

W sali Herbowej budynku przy ul. Grunwaldzkiej 4 w Krzeszowicach dziś o godz. 10 rozpocznie się dwudniowa ogólnopolska sesja naukowa „O katolicyzmie Państwa Narodu Polskiego”, organizowana przez Instytut Historyczny im. Romana Dmowskiego oraz Towarzystwo Gimnazjalne „Sok

Notujemy

• **MICHAELICI W PAWLIKOWICACH.** Wczoraj wojewoda krakowski Tadeusz Piekarczyk oraz przełożony generalny Zgromadzenia Świętego Michała Archanioła ks. Kazimierz Tomaszewski podpisali umowę w sprawie prowadzenia i finansowania Domu Pomocy Społecznej w Pawlikowicach (gm. Wieliczka). W myśl umowy — pierwszej tego typu w Polsce — księża Michaelici (dawni właściciele DPS w Pawlikowicach) zobowiązali się do całonocnej opieki nad pensjonariuszami oraz zaspokajania ich potrzeb życiowych, zdrowotnych, religijnych i społecznych. Zawarta na 4 lata umowa obowiązywać będzie od 1. października br. (i)

• **SEDZIWA JUBILATKA.** Sto lat kończy dzisiaj Magdalena Mazur — mieszkanka Domu Pomocy Społecznej w os. Sportowym 9 w Nowej Hucie. Z życzeniami do jubilatki wybierają się m.in. przedstawiciele władz miasta i dzielnicy. (i)

• **POZYCJA SOLTYSY.** Sejmik Samorządowy Województwa Krakowskiego zorganizował spotkanie z sołtysami naszego regionu — oraz wójtami i przewodniczącymi rad gmin i burmistrzami. Tematem spotkania była „rola i pozycja sołectwa w gminie”.

Twarze teatru

W foyer Miejskiej Biblioteki Publicznej przy ul. Brackiej trwa interesująca wystawa, przygotowana z okazji 100-lecia Teatru im. J. Słowackiego — „Twarze Teatru. Wybór literatury”. Pokazane są książki, afisze, fotografie, albumy, zaproszenia. Przypomniana jest wspaniała galeria aktorów od Adwentowicza po Wysocką i Zelwerowicza, sylwetki dyrektorów, reżyserów, scenografów, Dziesiątki pamiętników, wspomnień samych artystów np. Solskiego, Solskiej, Leszczyńskiego, Ordyńskiej, Osterwy jak i fachowych opracowań teatrologów oraz zapisków z publicystycznych kontaktów z artystami spod znaku Maski. O wysoką wartość dokumentalisticzną postarali się pracownicy działu informacyjno-bibliograficznego — mgr Teresa Bienkowska i mgr Elżbieta Romanowska. Warto to spotkanie ze stuletnim Teatrem tu przeżyć. (T.Z. Bed.)

**KRAK TAXI**  
67-67-67  
RADIO TAXI  
lub 666-999  
**ZAWSZE NA CZAS!**

**KRONIKA KRAKOWSKA**

**Zerwanie z powodu alkoholu**

Ponad godzinę czekał wczoraj przewodniczący Rady Miasta Tadeusz Kołaczyk, na to, by zebrala się wystarczająca, dla rozpoczęcia obrad — liczba radnych. Po godzinie 16 okazało się, iż są 33 osoby i nadal brakuje do quorum trzech. Ponieważ nie było widoków na skompletowanie Rady zdecydowano o rozwiązaniu posiedzenia. Absencja niektórych osób nie była jednak przypadkowa, tylko zamierzona. Wczoraj miały bowiem zapasć ustalenia dotyczące liczby punktów, w których można sprzedawać mocniejsze trunki.

Ryszard Bocian z Klubu Centro-Pracowica, który zwołował wczorajsze posiedzenie (sam był podpisany na liście): „Uważam, że niepotrzebnie weszliśmy w debatę nad tym problemem ponieważ nie ma opracowanego gminnego programu profilaktyki i rozwiązywania problemów alkoholizmu. Dopiero on może warunkować aktywność Rady w dziedzinie ustalania liczby punktów”. (Krystyna Sieniawska z Klubu Demokratyczno - Obywatelskiego wtrąca w tym miejscu: „Na całym świecie nie ma takiego programu”). Centro-Pracowica uważa że taki program winien być opracowany przez Zarząd Miasta, a Rada ma go uchwalić. To jest wymóg ustawowy. Najpierw musi być program, później liczba punktów”.

W artykule 12 ustawy o wych. w trzeźwości czytamy: „Liczba punktów sprzedaży oraz usytuowanie miejsc sprzedaży, poaawania i spożywania powinna być dostosowana do potrzeb ograniczenia dostępności alkoholu, określanych gminnym programem profilaktyki i rozwiązywania problemów alkoholizmu”. Już od kilku tygodni trwa spór o słowo „powinna”. Zdaniem Centro-Pracowicy takie sformułowanie ustawy wyraźnie określa, że program musi poprzedzać uchwałę o liczbie punktów (programu nie ma), natomiast wiele innych osób twierdzi, iż „powinno — to tylko zalecenie, a nie obowiązek”. „W ciągu 3 lat spożycie alkoholu wzrosło z 9 do 12 litrów — mówi Ryszard Bocian. Ale czy jakikolwiek program to może zmienić — zapytaliśmy? „Trzeba dać szansę. Człowiek strzela, a Pan Bóg kule nosi, uważam, że trzeba wystrzelić”.

Radny Jan Żelazny: „Cóż to za wiarygodność uchwały w tak ważnej sprawie, za którą opowiedziało się zaledwie 28 proc. radnych (chodzi o poprawkę dotyczącą zwiększenia liczby punk-

tów sprzedaży alkoholu ze 165 do 1000 — przyp. j. św.), z których większość nie wyczuwa wagi problemu alkoholizmu i głosząc za — „nie wie co czyni”. Pozostali z tych 28 proc. jako gorliwi wyznawcy liberalizmu przeliczają swe głosy na alkoholowe obroty kupców i własne. Za skutki takiego postępowania radnych w Krakowie może płacić społeczeństwo z budżetu miasta i państwa, zaś rodziny alkoholików zapłacą własną biedą”.

Grzegorz Zapiec — przew. Komisji Handlu RM: „Tu nie chodzi o to, że miasto mogłoby zyskać na zwiększeniu liczby koncesji (niektórzy obliczają że ok 1,8 mld. złotych — przyp. j. św.). Podstawową sprawą jest to, że Rada nie wykonuje swoich obowiązków — nie podejmując uchwały z powodu zrywania obrad, czyli braku quorum. Bez względu na to jaka będzie decyzja — 165 punktów, 330, 1000 — musi ona jednak być. Tymczasem leżą setki podań (ok. 700), a Urząd nie może odpowiedzieć ani odmownie ani pozytywnie, bo Rada nie podjęła uchwały. To oznacza też, iż niektórzy nie wykonują swoich podstawowych obowiązków wynikających ze ślubowania, skoro uniemożliwiają prace Rady”.

Na wczesniej decyzja w sprawie liczby punktów będzie podjęta z końcem sierpnia (wczoraj była ostatnia sesja przed wakacjami). Urząd nie może obecnie wydawać nowych koncesji, ale Robert Romanowski — z-ca dyr. Wydziału Handlu i Usług powiedział nam, że zezwolenia które będą wygasły zostaną przedłużone do końca tego roku. Nie można jednak wydawać nowych rozwoleń dla lokali gastronomicznych czy na sprzedaż piwa, choć tam nie ma limitów ilościowych. W uchwale której nie przyjęto są bowiem zastrzeżenia dotyczące odległości.

JANUSZ ŚWIEŚ

**Nie VAT lecz droższy skup**

Podniesienie przez Krakowskie Zakłady Mięsne od połowy lipca cen wyrczków o 6 proc. odebrane zostało przez niektórych jako psunicie niezgodne z przepisami, skoro wszak wysokość podatku na te artykuły się nie zmieniła (przedtem był 7-proc. obrotowy, teraz 7-proc. VAT). Dlaczego wedliny podrożały, gdy wiadomo, że ich ceny zostały urzędowo zamrożone do końca września — pytają konsumenci.

Fakt, że Rada Ministrów wprowadziła zakaz podnoszenia przez najbliższe 3 miesiące niektórych cen umownych, jednak w sytuacji, gdy drożeje surowiec, zmiana ceny jest dopuszczalna. Tak się właśnie stało z przetworami mięsnymi. Brak żywcwa wieprzowca i bydlę spowodował konieczność podniesienia cen skupu o ponad 10 proc. (np. w przypadku tuczników z 14,5 na 16,5 tys. zł za kilogram żywcwa). Efektom tego była podwyżka cen zbytu w całej branży mięsnej. W Krakowskich Zakładach przykładowo odbiorcy za parówkę muszą już zapłacić o 1,8 tys. zł więcej, szynkę — o 2,6 tysiąca za kilogram, za kiełbą się zwyczajną — o 2310, a schab — o 3 tys. zł więcej. Na razie zmiana ceny nie wpłynęła ujemnie na wielkość sprzedaży i odbiorcy kupują przy Rzeźni/cej tyle samo co dotychczas.

Dyrektora Zakładów Mięsnych Mariana Krawczyńskiego coraz bardziej niepokoi niedobór żywcwa włoowego na rynku. Prowadzący skup jeżdżą już w jego poszukiwaniu po całym kraju i zdarza się, że kupują tylko pojedyncze sztuki. Coraz powż-

niej więc firma myśli o imporcie wołowiny, bez której wytwarzanie znacznej części wedlin nie jest technologicznie możliwe. Uruchomienie importu — po ostatnich blokadach eksportowo-importowych w tej branży — nie jest jednak sprawą prostą. (wes)

**1330 bezrobotnych w ciągu tygodnia**

Prawie 25,8 tys. bezrobotnych było z początkiem tego tygodnia w Krakowie, a w ciągu tygodnia przybyło z górą 1330 nowych nazwisk. Zwiększa się liczba bezrobotnych absolwentów szkół ponadpodstawowych, w minionych dniach przybyło ich czterystu. Do Rejonowego Biura Pracy przy ul. Wąwozowej zgłoszono ok. 2250 wolnych miejsc, w tym ponad 1800 dla robotników. „Promedia” poszukują 10 ankieterów, „Moto Lux” — 30 kucharzy, bufetowych, pom. kuchennych, „Arpis” — 11 sprzedawców, 4 kierowników sklepow.

Do otrzymywania zasiłków jest obecnie uprawnionych niepełna 12,5 tys. bezrobotnych. (j.św.)

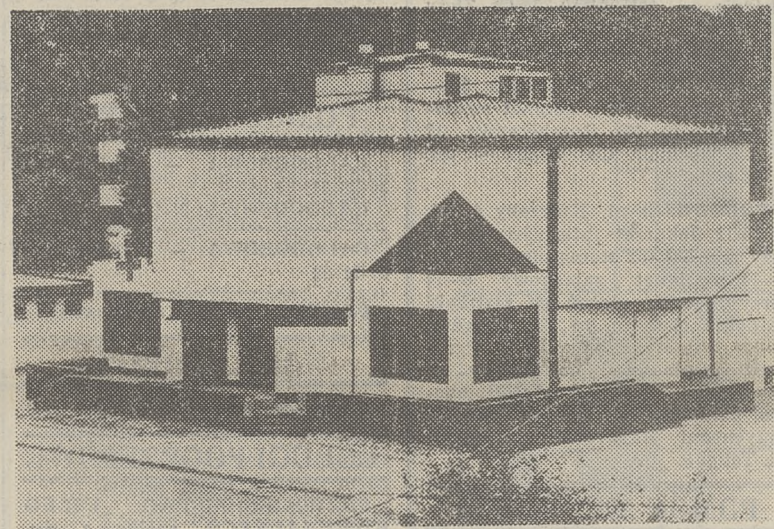

Fot. Grzegorz Dąbrós

Oryginalną bryłą architektoniczną wyróżnia się nowy pawilon przy ul. Lea 208. Autorką tego niekonwencjonalnego projektu jest mgr inż. arch. Halina Leśniak. W pawilonie mieścić się będzie hurtownia leków oraz apteka Farmaceutycznej Spółdzielni Pracy „ESPEFA”. (i)

**Głowy podwawelskie**

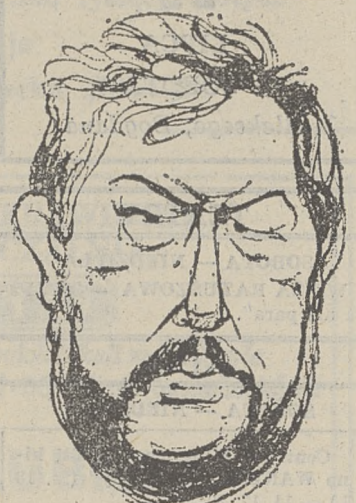

Jerzy Bińczycy  
Rys. Elżbieta Smietanka

**Zagadkowa śmierć**

Późnym popołudniem w czwartek, jeden z mieszkańców Myślenic zauważył ciało leżące w wozie, w rejonie północnego stoku góry Ukleina. Były to zwłoki kobiety, a znajdowały się już w daleko idącym rozkładzie.

Obok ciała znaleziono torbę z portmonetką i dokumentami. Najprawdopodobniej zmarłą jest 54-letnia Halina S., mieszkanka Andrychowa, która zaginęła kilka tygodni temu. Nie są znane nadal okoliczności jej śmierci — czy jest to nieszczęśliwy wypadek czy też może zabójstwo. Przy pierwszych oględzinach nie były widoczne obrażenia, ale wszystko okaże się po sekcji zwłok przeprowadzonej przez Zakład Medycyny Sądowej. (J. Św.)

**Z kroniki wypadków**

Zwarcie instalacji elektrycznej było przyczyną pożaru domu mieszkalnego w Smardzowicach 115 (gmina Skala). Straty oszacowano na ok. 100 mln zł. ● Na ul. Bocheńskiej w kanale ciepłowniczym wybuchł pożar. Spłonęła część instalacji. Przyczyną było zaprząszenie ognia przez nie ustaloną osobę. ● Taki sam był powód pożaru w piwnicy bloku przy ul. Komandosów 5 ● Ambulatorium Chirurgiczne Pogotowia Ratunkowego udzieliło pomocy 115. pacjentom ● Policja Drogową interweniowała w 15. kolizjach i zatrzymała 3. nietrzeźwych kierowców.

**TVP 1**

**SOBOTA**

- 7.30 Rondo — mag. informacyjno-gospodarczy
- 7.50 Rynek Agro
- 8.15 Z Polski
- 8.35 Wszystko o działce
- 9.00 Ziarno — program Red Katolickiej
- 9.25 Interwaksacje 5 — 10 — 15 oraz Walt Disney przedstawia
- 11.05 „Opowieści o dzikiej przyrodzie” — film przyr.
- 11.30 Magazyn różności — tygodnik dla rodziny
- 12.00 Wiadomości
- 12.10 Teatr Telewizyjny — spektakl na bis: Wł Perzyński „Polityka”
- 13.35 „Przygoda w Zoo” — ser. 14.30 — 16.45 Studio Festiwalu Polskiej Twórczości Telewizyjnej
- 14.30 Prezentacje — Rybacka
- 15.00 Róbta co chceta
- 15.25 Wieczór z bohaterem
- 16.05 Przecież to zram — „Marsz wojskowy” F Schuberta
- 16.25 Serbska strona świata — rep.
- 17.00 Teleexpress
- 17.20 Polaków portret własny — teleturniej
- 17.50 Opole '93
- 18.10 „Dzień za dniem” — ser.
- 19.00 Małe wiadomości DD
- 19.10 Wieczorynka
- 19.30 Wiadomości
- 20.15 „Zawieszeni na drzewie” — komedia
- 21.50 Czar par — turniej z udziałem par małżeńskich
- 23.05 Wiadomości
- 23.15 Sportowa sobota
- 23.55 „Bullitt” — dramat sens.
- 1.45 „Zmiennic” (8) — ser.

**TVP 2**

**SOBOTA**

- 7.30 Panorama
- 7.35 „Byłem żołnierzem legii cudzoziemskiej” — film dok.
- 8.00 Ulica Sezamkowa
- 9.00 Tacv sami — program w języku migowym
- 9.20 Lekcja języka migowego
- 9.25 Powitanie
- 9.30 Wspólnota w kulturze
- 10.00 Halo lato
- 10.10 Studio sport
- 11.05 „Flip i Flap” — komedia

**PROGRAM TELEWIZYJNY**

- 9.00 Dzieci Hendersonów (3) — ser
- 10.25 W okolicie Stwórcy — program red. katolickiej
- 11.00 Powrót do źródeł — „Omar Sharif w Egipcie” — ser. dok.
- 11.50 Telewizyjny koncert żywczeń
- 12.20 Rozpiewane lato Tęczowego Music Box
- 13.05 W Starym Kinie: F. Capra „Obywatel John Dae” — film
- 15.15 Z kamera wśród zwierząt
- 15.35 Pieprz i wanilia
- 16.15 Studio sport: To i owo na sportowo
- 16.40 Antena
- 17.00 Teleexpress
- 17.30 „Dynastia” (193) — ser.
- 18.30 7 dni — świat
- 19.00 Wieczorynka
- 19.30 Wiadomości
- 20.15 „Klejnot w koronie” (3) — ser
- 21.10 Festiwal Polskiej Twórczości Telewizyjnej — Kabaret O Lipińskiej
- 21.55 Sportowa niedziela
- 22.45 Wokół wielkiej sceny — program operowy
- 23.20 „Raj w obłokach” — tragi-komedia
- 0.35 Mała antologia kabaretu (?) — Momus i Miraż
- 1.45 „Zmiennic” (9) — ser.

**TVP 2**

**SOBOTA**

- 7.30 Panorama
- 7.35 „Byłem żołnierzem legii cudzoziemskiej” — film dok.
- 8.00 Ulica Sezamkowa
- 9.00 Tacv sami — program w języku migowym
- 9.20 Lekcja języka migowego
- 9.25 Powitanie
- 9.30 Wspólnota w kulturze
- 10.00 Halo lato
- 10.10 Studio sport
- 11.05 „Flip i Flap” — komedia

**PROGRAM TELEWIZYJNY**

- 12.05 Wzrockowa lista przebojów M. Niedzwieckiego
- 12.40 Benny Hill
- 13.05 Róbta co chceta
- 13.25 My i nasz dom — Elżbieta i Krzysztof Zanussi
- 13.50 Halo lato — 21 pytań czyli oczko — J. Borkowski
- 14.00 Wdarczenie tygodnia
- 14.30 Kłasztory polskie
- 15.00 Halo lato
- 15.05 Zwierzeta świata — „Okavango — klejnot Kalahari” — ser. dok
- 15.35 Strażacka orkiestra
- 16.00 Panorama
- 16.05 Losowanie gier liczbowych T. S.
- 16.15 „Pełna chata” — ser.
- 16.40 Listy z Europy
- 17.05 Oryginalna Praska Orkiestra Synkopowa
- 17.55 „Opowieści kapitana Misia”
- 18.00 Panorama
- 18.03 Kronika
- 18.30 „Budka Suflera” — New York '92
- 19.00 Idol — portret B. Lindy
- 19.30 La la mi do. czyli porykiwania szarbidrutów
- 20.00 Program publicystyczny
- 21.00 Panorama
- 21.30 Słowo na niedzielę
- 21.40 Benny Hill
- 22.15 Festiwal Polskiej Twórczości Telewizyjnej: „Nad rzeką której nie ma” — film
- 23.40 Kabaret „Paka”
- 24.00 Panorama
- 0.05 Film dok. o Ianie Anpersonie

**NIEDZIELA**

- 7.30 Przegląd tygodnia (dla niesłyszących)
- 8.00 „Tajemniczy opiekun” — ser. anim.
- 8.20 Film dla niesłyszących: „Klejnot w koronie” (8)

**TV KRATER**

**SOBOTA**

- 7.45 Program dnia i teległoszenia. 8.00 Wiadomości TV. 8.30 Bajki dla dzieci. 9.40 „Klasa IIIc” serial wł. (powt.). 10.30 „Zakazana miłość” — serial (opwt.). 11.00 „Jolanda” — serial (powt.). 11.30 Godzące głowy — program publicystyczny. 12.40 „Moje dzieci, moje życie” — serial. 13.30 Opole 93 — reportaż. 14.00 „Zdrowie” — magazyn medyczny. 14.30 Wielka rafa koralowa” — film przyrodniczy. 15.30 Komentarz tygodnia — program publicystyczny. 16.00 Program dnia i teległoszenia. 16.15 Bajki dla dzieci. 17.30 Wiadomości TV. 18.00 „Klasa IIIc” — serial wł. 19.00 „Zakazana miłość” — serial. 19.30 „Jolanda” — serial. 20.00 „Hibernatus” — kom. wł.-fran. 21.40 „Kowalski i spółka” — program publicystyczny. 22.30 Wiadomości TV. 23.15 „Moje dzieci, moje życie” — serial (powt.). 24.00 „Dziewczyna z Zachodu” — opera cz. II.

**NIEDZIELA**

- 7.45 Program dnia i teległoszenia. 8.00 Wiadomości TV. 8.20 Bajki dla dzieci. 9.30 „Dziewczyna z Zachodu” — opera cz. I (powt.). 11.10 Program dnia i teległoszenia. 11.30 Koncert życzeń. 12.00 „Hey-Now” — magazyn muzyczny. 12.30 Krzyżówka szczęścia — teleturniej. 13.00 „Podróż do Indii” — reportaż filmowy. 14.00 Program muzyczny — Elton John. 15.00 „Barbakan” — magazyn kulturalny. 15.45 Program dnia i teległoszenia. 16.00 Wiadomości TV. 16.20 Bajki dla dzieci. 16.30 „U” — program muzyczny. 17.30 „Rodzina Chiary” — serial filmowy. 18.30 „Moje dzieci, moje życie” — serial (ode 56. 57 powt.). 20.00 „Zawód wczasowicz” — film ser. wł. 21.40 Festiwal Ludowy w Kazimierzu — wvd. specj. reportaż. 22.40 Wiadomości TV. 23.00 „Dziewczyna z Zachodu” — opera cz. II (powt.).

**RAI UNO**

**SOBOTA**

- 6.00 Variete. 7.20 Koncert muzyki Mozarta. 7.50 „Autor, autor” — film USA. 9.10 Specjalnie dla was. 10.20 „We dwoje na wadze” — telefilm. w rol. gl. Lauren Hutton i Perry King. 12.00 Letni maraton tancezny. 12.30 Dziennik. 12.35 Letni maraton — cz. 2 (Katia i Wołodia). 13.00 Wiadomości. 14.00 „1855 wielki napad na pociąg” — film USA, w rol. gl. Sean Connery Donald Sutherland. 16.00 Big box — dla dzieci. 17.30 Tydzień w parlamencie. 18.00 Dziennik. 18.15 Big Box — II część. 18.25 Niedzielnia Ewangelia 18.30 Bilard. 18.50 Tenis (Włochy — Australia). 19.40 Almanach. 20.00 Dziennik. 20.40 „Emigrant” — film włoski. 22.45 Dziennik. 22.50 Wdarzenia tygodnia. 24.00 Wiadomości. 0.30 „Radosny finał” — film USA, w rol. gl. Jean Simmons i John Forsythe. 2.20 Dziennik. 2.25 „Ogro” — film włoski w rol. gl. Gian Maria Volonte. 4.20 Dziennik. 4.25 „Prawie dorośli” — serial. 5.15 Program rozrywkowy.

**NIEDZIELA**

- 6.00 Variete. 7.40 „Powrót białego bociana”. „Badacz wśród owadów” — film dok. 8.30 Banda Zecchino — progr. dla dzieci. 10.30 Wielkie wystawy: Romantyzm. 10.55 Msza św. 12.15 Zielona linia — mag. rolniczy. 13.30 Dziennik. 14.00 Fortunissima — gra TV. 14.15 „Iglia” — film ang., w rol. gl. D. Sutherland. 16.15 Niedziela z... — progr. rozr. 18.00 Dziennik. 18.10 „Ja i niedźwiedzie” — telefilm USA. 20.00 Dziennik. 20.40 „Robinson na wyspie korsarzy” — film USA. 23.00 Dziennik. 23.05 Moda w Chinach. 23.35 Sport. 0.05 Dziennik. 0.35 Zawody motocyklowe. 1.05 „Diabeł w raju” — film USA. 2.40 „Messalina” — film włoski, w rol. gl. Maria Felix. 4.25 „Kocha nie kocha” — serial. 5.00 Progr. rozrywkowy.



# ŚWIAT • ŚWIAT • ŚWIAT • ŚWIAT • ŚWIAT • ŚWIAT



**• CZESKY CELNICY PRZECIWKO POLSKIM HANDLARZOM.** Czescy celnicy dokonali wczoraj wieczorem w Ostrawie kontroli kwater, gdzie zatrzymują się cudzoziemscy handlarze. W wyniku obawy skonfiskowano nieocelony towar wartości 770 tys. koron, zaś sześciu obywateli polskich otrzymało zakaz pobytu na terytorium Republiki Czeskiej.

**• GRUZJA ROZPOCZYNA WIELKĄ OFENSYWĘ PRZECIWKO ABCHAZJI.** Wojska gruzińskie rozpoczęły wczoraj ofensywę na wielką skalę przeciwko separatystom abchaskim, po odrzuceniu przez nich ultimatum nakazującego wycofanie się z wioski Szromai Achalszen i zaprzestania ostrzału Suchumi. Jak podał rzecznik prasowy sił zbrojnych Gruzji, wojsko zajęło kilka ważnych strategicznie wzgórz otaczających Suchumi.

**• CO ROKU MILION OSÓB NA ŚWIECIE STAJE SIĘ NIEWOLNIKAMI.** Milion osób na świecie jest co roku sprzedawanych w niewolę, włączając w to wznrastającą liczbę dzieci — podano w czwartek w Kongresie Stanów Zjednoczonych. Współcześni niewolnicy przeznaczani są najczęściej do ciężkiej pracy lub do domów publicznych — stwierdzono w kongresowym forum praw człowieka.

**• BANKIERZY PROSZĄ JELCYNĄ O OCHRONĘ.** Członkowie bankierzy Rosji zwrócili się do prezydenta Borysa Jelcyna o ochronę w obliczu kampanii zabójstw i uprowadzeń prowadzonej przez przestępcze gangi. W liście otwartym do Jelcyna, przewodniczący Stowarzyszenia Banków Rosyjskich Sergiej Jegorow stwierdza, że mafijne gangi sięgają po „jawną przemoc fizyczną” w celu wciągnięcia banków we własną sferę wpływów. Członkowie banków i ich rodziny uprowadzani są jako zakładnicy.

**• JUŻ PONAD 140 OFIAR NIEDAWNEGO TRZĘSIENIA ZIEMI W JAPONII.** Do 142 wzrosła wczoraj liczba ofiar trzęsienia ziemi (7,8 w skali Richtera) które nawiedziło w poniedziałek północną Japonię. Trwają poszukiwania 124 osób. Pod względem liczby ofiar było to najtragiczniejsze trzęsienie ziemi w Japonii od 1948 r., kiedy wstrząs o sile 7,1 w skali Richtera spowodowały śmierć 3769 osób.

**• ULEWNE DESZCZE W USA NADAL SIĘJĄ ZNISZCZENIE.** W dotkniętej katastrofalną powodzią środkowo-zachodniej części USA nadal padają deszcze i wczoraj rano wydano nakaz ewakuacji około 7 tysięcy mieszkańców półwyspu położonego między wulkanicznymi rzekami Missisipi i Missouri, na północ od St. Louis. Pod wodą znajduje się już 41.440 kilometrów kwadratowych ziemi uprawnej. Uszkodzonych zostało 1.600 domów i przerwanych ponad 150 tam.

**• ZAMACH NA ALIJEWA?** Gejdar Alijew pełniący obowiązki szefa państwa w Azerbejdżanie, oskarżył opozycyjny Front Narodowy o próbę dokonania zamachu na jego życie wczoraj w nocy. „Chcą pozbyć się mnie za wszelką cenę” — dodał Alijew, nie podając jednak żadnych szczegółów.

**• BANGLADESZ WYSŁE 1.225 ŻOŁNIERZY DO BIH.** Bangladesz wysłał w najbliższym czasie 1.225 żołnierzy i oficerów do Bośni i Hercegowiny dla zapewnienia ochrony ludności muzułmańskiej — oświadczył wczoraj w Dhace minister spraw zagranicznych tego kraju Mustafizur Rahman.

Dla „Dziennika” z Wilna

## Wybory — raz jeszcze

Jutro, 18 lipca, w 14 okręgach wyborczych odbędą się powtórne wybory do rady samorządu rejonu wileńskiego. Brakuje 14 radnych do uzupełnienia składu działającej, już 33-osobowej nowej rady.

O miejsca w rejonowym „parlamentem” ubiega się 26 osób. 20 kandydatów zgłosił Związek Polaków na Litwie, po dwóch Demokratyczna Partia Pracy Litwy oraz Wspólnota Litwy, po jednym Sajudis oraz zioła jednego z podwileńskich przedsiębiorstw. Jednak czterech reprezentantów Związku Polaków na Litwie zrezygnowało z walki o mandat radnego i wycofało się

z kampanii wyborczej. Dwóch z nich w taki sposób wyraziło protest wobec, ich zdaniem, sfałszowanych wyników wyborów w poszczególnych okręgach podczas głosowania w dniu 14 lutego br.

Obecne wybory zorganizowała nowa Rejonowa Komisja Wyborcza, którą kieruje Vytautas Wyszniuskas.

Tudno przewidzieć, czy jutrzejsze wybory będą udane. W każdym razie zależy to od mieszkańców Wileńszczyzny, zmęczonych politykowaniem, borykających się — jak wszyscy obywatele Litwy — z kłopotami bytowymi i finansowymi.

JADWIGA BIELAWSKA

## Wyciągi wzwyż

W Jokohamie uroczystie otwarto wczoraj najwyższy budynek wzniesiony w Japonii. Nosi on nazwę Landmark Tower, ma 296 m wysokości, aż o 53 m bijąc dotychczasowy rekord, należący od 2 lat do gmachu tokijskich władz miejskich.

Nowemu rekordziste japońskiemu daleko jednak do rekordu świata. Najwyższy wysokościowiec stoi bowiem w Chicago i ma 443 m wysokości.

Japończycy nie byliby jednak sobą, gdyby ten rekord pozostawili w rękach Amerykanów. Gotowy jest już projekt budowy wysokościowca mierzącego 480 m.

Dla „Dziennika” z Madrytu

## Chude lato

Mimo wakacji nowo powstały rząd hispański Felipe Gonzaleza nie będzie miał okazji odetchnąć w czasie lata. Premier, wraz z całą ekipą rządową, ze względu na kryzys panujący w kraju nie pojedzie nigdzie na wakacje.

W Hiszpanii gospodarka stacza się powoli i wydaje się, że z dnia na dzień jest coraz gorzej. Szczególnie daje się to we znaki osobom poszukującym pra-

cy. Sytuację nieco łagodzą dochody z turystyki. Letnie kawiarnie i bary zapewniają jakiś dochód licznym pracownikom, choć w tym roku nie przynoszą już takich zysków jak poprzednio. W lipcu w Hiszpanii przybyło 35 tysięcy nowych bezrobotnych, jest to najwyższy wskaźnik w EWG, większy niż we Włoszech i Portugalii.

ANNA PIASEK

Dla „Dziennika” z Pekinu

## Rakiety na Pakistan

Tematem numer jeden dziennika wydawanego w Pekinie w języku angielskim „The China Daily” jest problem sprzedaży chińskich rakiet Pakistanowi, Syrii i Iranowi. Przedstawiciel Departamentu Stanu USA, Winston Lord, oznajmił oficjalnie, że Stany Zjednoczone są w posiadaniu niezbitych dowodów, iż Chiny udostępniają Pakistanowi technologię niezbędną do produkcji broni rakietowej, łamiąc w ten sposób obietnicę przestrzegania nałożonego przez Amerykanów embarga na dostarczanie temu państwu techniki rakietowej.

Rzecznik chińskiego MSZ zaprzeczył amerykańskiemu zarzutom. Podkreślił on, że wszystkie informacje dotyczące łamania przez Chiny Układu o Nierozprzestrzenianiu Broni Jądrowej i Środków jej Przenoszenia są „wysane z palca”.

W odpowiedzi na oficjalne demanty „New York Times” opublikował zdjęcia satelitarne ukazujące wyładunek rakiet średniego zasięgu z chińskich statków w pakistańskim porcie Karaczi.

MAGDALENA KOWALCZUK

## Prestizż i honor

Komentatorzy prasy światowej zgodnie stwierdzają, że od końca II wojny światowej nie było takiego napięcia pomiędzy Rzymem i Waszyngtonem, jak obecnie. Powodem jest nie tylko osoba generała dowodzącego włoskim kontyngentem wojsk ONZ w Somali, ale w ogóle kłopotliwa sytuacja, jaka powstała wokół całej tej operacji, która miała być misją pokoju, a staje się rzeźnią — także bezbronnej ludności cywilnej.

Mówiąc o walkach w Somali nasi dziennikarze używają terminu „somalijscy rebelianci”. Nie ma to — nie tylko moim zdaniem — żadnego uzasadnienia. Rebeliantem nazywa się uczestnika zbrojnego buntu, lub powstania przeciwko władzy danego kraju. W Somali od lat żadnej władzy centralnej nie ma, zwalczone klany walczą o jej zdobycie. I właśnie ta anarchia grożąca zagładą setek tysięcy ludzi mrących z głodu i chorób, była powodem interwencji sił zbrojnych ONZ. Miały one zaprowadzić pokój i zagwarantować ludności cywilnej możliwość przeżycia, ale nie są w żadnym przypadku władzą, bo nie jest to teren mandatowy Narodów Zjednoczonych.

Niestety wojska ONZ — a ściślej mówiąc amerykańska ich część — wdały się w coś w rodzaju walki o władzę z generałem — przywódcą najsilniejszego klanu, Stany Zjednoczone są zdania, że ich prestiż wymaga schwymania i ukarania „rebelianckiego” generała, tymczasem jednak gina głównie cywile. W tym także sprawozdawcy i korespondenci prasowi.

Globalne mocarstwo musi dbać o swój prestiż, ale czy nie widzi, że naraża na szwank nie tylko autorytet Rady Bezpieczeństwa, nie tylko prestiż „blekitnych hełmów” i samą zasadę ich misji pokojowych, ale w ogóle honor Narodów Zjednoczonych? Wprawdzie mało które państwo dba dziś o coś takiego jak honor, ale nie powinno to dotyczyć największej międzynarodowej organizacji.

BRUNO MIECUGOW

Dla „Dziennika” z Bonn

## 600 azylantów dziennie

W ciągu pierwszych dni obowiązywania nowego prawa azylowego liczba obcokrajowców składających podania o azyl w Niemczech spadła o połowę. W pierwszej połowie lipca o azyl poprosiło w Niemczech 7196 cudzoziemców — przeciętnie 600 każdego dnia. W maju i czerwcu średnia dzienna liczba azylantów wynosiła 1163 osoby.

Niemiecka straż graniczna potwierdziła, że od dnia wejścia w życie nowego prawa azylowego zmniejszyła się także liczba wy-

krytych prób nielegalnego przekroczenia granicy. Konkretnych liczb jednak nie podaje. Rzecznik Grenzschutzu powiedział jedynie, że nowe przepisy w sposób wyraźny odbiły się na zachowaniu nielegalnych imigrantów, szczególnie na granicy z Polską i Czechami.

Bońskie ministerstwo spraw wewnętrznych jest na razie powściągliwe i odmówiło skomentowania tych doniesień. W ministerstwie powiedziano mi tylko, że na razie należy być ostroż-

nym w interpretacji statystyk i że jest bardzo możliwe, iż zawodowi przemytnicy ludzi, którzy szmuglują za pieniądze nielegalnych imigrantów przedstawiają się na nowe drogi i sposoby.

Statystyka wydalonych do Polski w ramach umowy o readmisji będzie opublikowana w początkach sierpnia za cały lipiec. Tylko Bawaria podała własną statystykę wydalonych w ciągu tych 12 dni do Czech — 3061 osób.

MACIEJ RYBIŃSKI

SŁOWENIA

## Sukces słoweńskiego Balcerowicza

Stabilność finansowa sprzyja ożywieniu gospodarki narodowej. Dzięki niej Słowenia, najbogatą republiką byłej Jugosławii, wchodzi w trzecią fazę opracowanego przed dwoma laty w Lublanie programu gospodarczego. Tym samym potwierdziły się prognozy słoweńskiego ministra finansów Mitiji Gaspariego, który w październiku ub. r. mówił: — Jeżeli przez rok nie opanujemy inflacji i nie doprowadzimy do wyważenia słoweńskiego tołara po kursie 70 tolarów za markę, podam się do dymisji.

Nikt nie wierzył w optymizm Gaspariego. Wprowadzenie słoweńskiego tołara co prawda zmniejszyło wysoki poziom inflacji panującej na obszarze dinara jugosłowiańskiego, ale cena marki z dnia na dzień rosła. Dochód narodowy spadł o 15 proc., produkcja przemysłowa o 12,5 proc., a branża turystyczna, ze względu na wojnę chorwacko-serbską poniosła straty sięgające 916 mln dolarów USA. Zażądał się też handel z sąsiednimi republikami jugosłowiańskimi, do których w latach 80. przemysł słoweński sprzedawał 1/3 swoich wyrobów. Padł handel zagraniczny. Wszystko wskazywało na nieunikniony krach gospodarczy.

Po roku emocji Gaspari nie podał się do dymisji. Wręcz przeciwnie. Na coraz szerszą skalę

doprowadza do ożywienia rynku wewnętrznego. Wzmocniła handel zagraniczny i co najważniejsze, nie lata „dziur w budżecie” kosztem biedniejszego społeczeństwa.

W marcu 1992 r. w Słowenii rozpoczęto prywatyzację zakładów przemysłowych. Przekształcono je w spółki akcyjne. 20 proc. kapitału otrzymali pracownicy. 20 proc. rozdzielono wśród ludności i oddano pod pieczę funduszowi inwestycyjnemu. 10 proc. przeznaczono na państwowy fundusz rent i emerytur, a następne 10 dla dawnych, wyłączonej przez komunistów właścicieli. Pozostałe 40 proc. zaoferowano na wolnym rynku kapitałowym. Cudzoziemcy kupowali akcje w drugiej kolejności, gdy nie było na nie już chętnych wśród Słoweńców, którym prawo pierwokupu przysługiwało z racji ustawy o prywatyzacji.

Dzięki polityce finansowej Gaspariego wskaźnik wzrostu cen, który w październiku 1991 r. wynosił 21,5 proc., w sierpniu 1992 obniżył się już do 1,4 proc. Po kilku miesiącach spadku wartości nabywczej słoweńskiego tołara cena marki wzrosła do 70 tolarów i od tamtego czasu, z drobnymi wahaniami (od 69,82 do 70,03) utrzymuje się na tym samym poziomie. Zaczęły wznosić słoweńskie rezerwy finansowe. Obecnie kształtują się one w granicach miliarda 300 milionów USD.

Po zahamowaniu inflacji, u stabilizowaniu rynku wewnętrznego momentalnie wzrosły dochody z obrotów zagranicznych, zwłaszcza z Austrii i Włochami, jak też z RFN i Węgrami. Najtrudniej w Słowenii odradza się ruch turystyczny. Pomimo wyraźnego sukcesu gospodarczego Lublanie nadal bardzo trudno przekonać europejskich turystów, że w Słowenii wojny nie ma.

ANDRZEJ NOWOSAD

✱

Chorwacki premier Nikica Valentic, który spotkał się z dziennikarzami, by złożyć sprawozdanie z pierwszych stu dni pracy swego gabinetu oświadczył: „Z całą odpowiedzialnością twierdzą, iż Chorwacja nie będzie dłużej tolerowała zachowania Słowenii. Istnieje poziom godności, poniżej którego nie możemy zejść”.

Ostra wypowiedź chorwackiego premiera wywołała decyzja rządu w Lublanie, który z powodu sporu granicznego oraz nie uregulowanego statusu własności słoweńskiej w Chorwacji, wycofał z parlamentu słoweńskiego projekt umowy o przyjaźni i współpracy między Zagrzebiem i Lublaną, przygotowywany od miesięcy.

ZDZISŁAW PIOTR GWÓDZ (Zagrzeb)

Wspólnota Europejska

## Mniej obcych — więcej pracy

W ciągu dwóch ostatnich miesięcy Niemcy, Włochy i Francja wprowadziły zaostrożone przepisy imigracyjne. Wejście w życie podobnej ustawy jest planowane w Hiszpanii. Przepisy te są nie tylko objawem niechęci wobec cudzoziemców, lecz przede wszystkim mają na celu ochronę wewnętrznego rynku pracy. Kryzys ekonomiczny, a zwłaszcza bezrobocie bardzo mocno dotknęły ostatnio państwa Wspólnoty Europejskiej.

Ocenia się, że aż 10,5 procenta zdolnych do pracy obywateli EWG jest bezrobotnych. Bez pracy pozostaje co piąty młody człowiek poniżej 25 roku życia. Najgorzej sytuacja przedstawia

się we wschodnich landach Niemiec i na południu Włoch, gdzie bezrobocie dochodzi do 30 procent.

Problemu tego jednak nie rozwiążą same ustawy antyimigracyjne. Parlament Europejski wraz z Komisją Wspólnoty opracował specjalny program do walki z bezrobociem o nazwie: „Strategia zatrudnienia”, który przewiduje stworzenie od 400 do 500 tysięcy nowych miejsc pracy. Plan ten dotyczy ośmiu podstawowych spraw. Są to: nowe formy zatrudnienia i organizacji pracy, podniesienie kwalifikacji, czas pracy, nowe miejsca pracy, tworzenie przedsiębiorstw, nowa organizacja rynku pracy, wprowadzenie większej elastyczności przy zwalczaniu bezrobocia.

Program ten nie ma na celu zastąpienia Karty Socjalnej, lecz uzupełnienie jej.

Nie dla wszystkich jednak tezy „Strategii zatrudnienia” są wystarczające. „Aby zmniejszyć bezrobocie należy zanegować postanowienia GATT i dążyć do regulacji wymiany międzynarodowej poprzez liberalizację przepisów celnych pomiędzy dużymi obszarami ekonomicznymi. Istnieje również konieczność stworzenia nowego porządku ekonomicznego oraz ścisłej ochrony granic Europy” — powiedział „Trybunie Europy” francuski deputowany w Parlamencie w Strasburgu Bruno Megret.

JAROSŁAW KOSTRZEWA

## Tranzytem przez Serbię

Do Grecji, Turcji i Bułgarii najkrótsza droga prowadzi przez Serbię.

Polscy turyści, którzy mają zamiar przejechać przez ten kraj, muszą pamiętać, że ze względu na 500-procentową inflację dinara w skali miesiąca najdogodniejszym środkiem płatniczym w Serbii jest niemiecka marka, która można wymienić na dinary dokładnie wszędzie. Proponujemy jednak, by jednakowoż nie wymieniać więcej niż 50 DM, które wstarczą na posiłek, ewentualnie tani hotel. Obiad dla 4-osobowej rodziny w najdroższych serbskich restauracjach kosztuje ok. 10 marek.

Droga od granicy węgiersko-serbskiej w Suboticy jest bezpieczna. Omija ona tereny objęte działaniami zbrojnymi. Najlepsze jednak przejście graniczne znajduje się w miejscowości Horgosz

(pomiędzy Szegedem i Subotica), ponieważ tam najkrócej trwa odprawa celna.

Przed wjazdem do Serbii należy pamiętać, żeby na Węgrzech zatankować do pełna. W Serbii cena 1 l paliwa kształtuje się w granicach 3 DM. Jest ono gatunkowo gorsze od tego, jakie można kupić na Węgrzech. W samej Serbii do kupna benzyny niebędne są bony dewizowe, jakie obcokrajowcy muszą kupić na przejściu granicznym lub prywatnych stacjach benzynowych.

Cbiata za przejazd samochodem przez autostradę na terenie Nowej Jugosławii wynosi 150 DM, autobus za ok. 300 marek. Poberaja ja serbscy celnicy już na przejściu granicznym.

Za przejazd odcinka autostrady od przejścia granicznego w Suboticy do Belgradu płaci się

5 marek. Dalej, w kierunku Niszu, sume taka trzeba będzie wydać jeszcze 4 razy. W Bułgarii i Macedonii autostrady są bezpłatne.

Na trasie wiodącej w kierunku Bułgarii i Turcji turystów często zatrzymuje policja. Sprawdzają ona dokumenty oraz ilość przewożonych papierosów, alkoholu i benzyny. Podczas takiej kontroli nie należy wdawać się w dyskusje z policjantami, ani też nie reagować na zaczepki dotyczące polityki Tadeusza Mazowieckiego. Na nieuczestne pytania najlepiej odpowiadać: „Mi se ne bavimo politikom. Samo smo u prolazu kroz Srbiju” co znaczy: „nie zajmujemy się polityką, przejeżdżamy tylko tranzytem przez Serbię”.

STEVAN KONSTANTINOVIĆ (tłum. SAD)

KRAJ • KRAJ • KRAJ • KRAJ • KRAJ • KRAJ • KRAJ • KRAJ

Kaczyński i Siwek u prokuratora

„Express” Fibaka

(Inf. wł.) Fundacja Prasowa „Solidarności” sprzedała za kilkadziesiąt miliardów zł (dokładnej sumy nie udało się ustalić) szwajcarskiemu koncernowi prasowemu IMCO Oct Procco i firmie Wojciecha Fibaka NOMA Press jedną z najsłynniejszych populudniówek — „Express Wieczorny”.

„Express” był jednym z pierwszych dzienników sprzedanych przez Komisję Likwidacyjną koncernu RSW „Książka — Prasa — Ruch”. Chętnych na jego kupno było wielu, zwycięzcy jednak, po osobistej interwencji prezydenta Lecha Wałęsy, została wspomniana fundacja, założona przez działaczy Porozumienia Centrum. Nie oferowała ona wcale najlepszych warunków finansowych. Po przeję-

ciu gazety przez działaczy PC, zespół redakcyjny opuścił ją i utworzył konkurencyjny „Super Express”. „Express Wieczorny” stał się gazetą polityczną, wykorzystywaną m. in. w wyborach do parlamentu. Z tego też powodu spadała jego popularność. Dopiero po przywróceniu poprzedniego profilu czytelnicy zaczęli do gazety wracać.

Przeciwko prezesom fundacji — Jarosławowi Kaczyńskiemu i Sławomirowi Siwekowi, byłym posłom PC, prokuratura prowadzi śledztwo w związku z nieprawidłowościami jakie w niej wykryto. Chodzi głównie o 8 mld zł, które fundacja przekazała PC na kampanię wyborczą. Przesłuchiwany w tej sprawie był także obecny naczelny gazety Krzysztof Czabański. (KRA)

Wyższe opłaty sądowe

Pognać aferzystów

(Inf. wł.) O 150 proc. wzrosną z dniem 18 lipca opłaty sądowe w sprawach karnych. Podrożeje m. in. złożenie wniosku o rewizję wyroku, warunkowe umorzenie postępowania i utaskawienie. Równolegle z podwyżką wzrosnie liczba osób zwolnionych ze względu na stan majątkowy z jakichkolwiek opłat.

Od 18 lipca skazany na pozbawienie lub ograniczenie wolności będzie uiszczal opłatę sądową w wysokości od 150 tys. (kara 3 miesięczna) do 1,5 mln (wyrok powyżej 5 lat). Za karę dodatkową lub grzywnę orzeczoną przez sąd trzeba będzie zapłacić 75 tys. Za warunkowe umorzenie sprawy lub prośbę o ulaskawienie przyjdzie płacić skazanym od 150 do 250 tys. Opłata za rewizję wyroku, jeśli sąd jej nie uwzględni, wyniesie tyle samo, ile skazany zapłacił za pozbawienie lub ograniczenie wolności.

Wprowadzona podwyżka nie zwiększy bynajmniej dochodów skarbu państwa. Skazany, który nie płacił (bo go nie było

stać) dalej nie będzie płacił, a ci więźniowie, którzy znaleźli za krótkimi zatrudnieniem (zaledwie 30 procent ogółu), przy wynagrodzeniu miesięcznym rzędu 200—400 tys. będą mogli po 18 lipca opłacić co najwyżej dwa wnioski apelacyjne. Każdy następny obciąży budżet państwa.

„Obecnie zwolnionych z opłat sądowych jest około 80 proc. skazanych rekrutujących się głównie z marginesu społecznego lub rodzin ubogich. Nie ma żadnych możliwości ściągnięcia od nich pieniędzy. Podwyżka dotknie więc tylko aferzystów, malwersantów i członków gangów samochodowych. Tylko ich stać na apelacje” — poinformował nas przewodniczący wydziału karnego Sądu Apelacyjnego w Krakowie Włodzimierz Olszewski.

Od 18 lipca wzrosną także opłaty sądowe za niesłuszne oskarżenie. Jeśli oskarżymy jaką osobę lub instytucję, a sąd uzna jej niewinność, będziemy musieli wpłacić na rzecz skarbu państwa od 150 do 600 tys. zł. (Jam)

Gdy Sejmu zabrakło

Co z prawem?

Rzecznik praw obywatelskich Tadeusz Zieliński zwrócił się do Trybunału Konstytucyjnego o ustalenie powszechnie obowiązującej wykładni prawa wobec orzeczeń Trybunału, których Sejm — przed rozwiązaniem — nie rozpatrzył w terminie 6 miesięcy. Zdaniem rzecznika w praworządym państwie nie może być nadal stosowane prawo, które TK uznał za niezgodne z Konstytucją.

Rozwiązanie Sejmu przez prezydenta RP wywołało nową sytuację prawną, nie przewidzianą w Konstytucji oraz w ustawie o Trybunale Konstytucyjnym, Sejm nie może wypełnić obo-

wiązku przyjęcia lub odrzucenia orzeczeń Trybunału prawidłowo przedstawionych Izbie przed zakończeniem jej kadencji. Tym samym, jak wyjaśnia T. Zieliński, przepisy ustaw uznane przez TK za naruszające Konstytucję są nadal stosowane.

W opinii rzecznika niezbędne jest zatem ustalenie: czy i jaką moc mają orzeczenia Trybunału nie rozpatrzone przez Sejm w ustawowym terminie 6 miesięcy. Dodatkowo rzecznik domaga się wyjaśnienia, czy ten termin, po rozwiązaniu Parlamentu, biegnie nadal, uległ zawieszeniu, przerwaniu, czy też będzie liczony od dnia rozpoczęcia kadencji nowo wybranych Izb.

Rządowe recepty na bezrobocie

(Dokończenie ze str. 1) jest zahamowanie tempa wzrostu bezrobocia, a następnie doprowadzenie do spadku liczby bezrobotnych.

Komitet Społeczny Rady Ministrów zaakceptował przygotowany przez Urząd ds. Kombatantów i Osób Represjonowanych projekt ustawy o świadczeniach pieniężnych przysługujących b. żołnierzom zastępczej służby wojskowej, przymusowo zatrudnionym w latach 1949—56 w kopalniach węgla, kamieniołomach oraz zakładach wydobywania rud uranu.

Jak poinformował szef Urzędu Janusz Odziemkowski, projekt ustawy przewiduje przyznanie członkom tzw. batalionów górniczych stałego dodatku do emerytury lub renty, który wynosiłby za każdy pełny miesiąc przymusowej pracy 0,4 proc. przeciętnej miesięcznej płacy stanowiącej podstawę ostatnio przeprowadzonej waloryzacji. Średnio byłaby to kwota ok. 500 tys.

Przepisy objęłyby ok. 20 tys. osób, które w ciągu przyszłego roku nabyłyby uprawnienia emerytalno-rentowe. Kosztowałyby to państwo ok. 90 mld zł.

Matki i żony

Pożowa respondentów Demoskopu (w tym 26 proc. zdecydowanie) uważa, że kobiety powinny wrócić do tradycyjnej roli matki i żony. 44 proc. (w tym 18 proc. zdecydowanie) było przeciwnego zdania, a pozostali

nie mieli na ten temat wyrobionej opinii.

Za powrotem kobiet do roli matki i żony opowiadali się nieco częściej mężczyźni (54 proc. z nich) niż kobiety (48 proc.).

Okrutny los bezdomnych

Kto bije kloszardów?

(INF. WŁ.) „Wszędzie na świecie obserwuje się przypadki agresji wobec bezdomnych — twierdzi szef warszawskiej Policji, nadkomisarz Wiktor Mikuśński. — Napastnikami są najczęściej ludzie młodzi, którzy atakują słabych i bezbronnych kloszardów. Np. przed kilkoma miesiącami w jednej z dzielnic — Pradze, grupa wyrostków pobiła bezdomnego, a następnie oblała go rozpuszczalnikiem i podpaliła”

Słowa nadkomisarza miały chyba być niejako usprawiedliwieniem na wypadek, gdyby potwierdziły się zarzuty, że policjanci z komisariatu na Dworcu Centralnym w Warszawie biją mieszkających tam bezdomnych. Skoro ataki na kloszardów zdarzają się wszędzie, to przypadki, które odnotowano na dworcu nie są szczególną patologią. Nadkomisarz pominął jednak fakt, że w dworcowej historii zamieszani są policjanci, których zadaniem jest chronić także tych bezdomnych, brudnych i cuchnawych.

O maltretowaniu przez policjantów warszawskich kloszardów stało się głośno po ujawnieniu śmierci dwójki bezdomnych. Ich koledzy twierdzą, że zmarli w wyniku pobicia. Te

przyczyny potwierdza opiekujący się nimi zakonnik. Policja natomiast twierdzi, że zgony nastąpiły na wskutek wycieńczenia i przedawkowania narkotyków.

Prokuratura uznała, że śmierć Tomasza K. wywołał — co potwierdziła sekcja zwłok — silny cios w szyję. Jeden ze świadków zeznaje, że widział, jak śpiącego na ławce w dworcowej poczekalni mężczyźnego uderzył w szyję policjant. Inni świadkowie twierdzą, że patrol policyjnego wówczas nie było. We krwi Tomasza K. stwierdzono obecność narkotyku, znaleziono przy nim także strzykawkę wypełnioną tak zwaną polską heroina.

Marta H. zmarła w kilka dni po zatrzymaniu jej przez policjantów za — jak stwierdzają funkcjonariusze — picie denaturatu w poczekalni. Według oświadczenia spisane go przed śmiercią, została pobita przez policjantów dwukrotnie. Zdaniem natomiast lekarzy kobieta zmarła z wycieńczenia organizmu. Dłatego też dochodzenie w sprawie śmierci Marty H. prokurator umorzył.

Zbulwersowana doniesieniami prasowymi premier Hanna Suchocka poleciła komendantowi

głównemu Policji — inspektorowi Zenonowi Smolarkowi zbadanie tej sprawy. Z raportu, który przygotował wynika, że w br. zmarło z różnych przyczyn czworo bezdomnych mieszkańców Dworca Centralnego. Nie potwierdził w nim „udziału” policjantów w zgonie Tomasza K. i Marty H.

Nikt nie wie, ile kloszardów mieszka w dworcowych kanałach i tunelach, ilu okupuje poczekalnie. Nie wie tego nawet opiekujący się nimi zakonnik kamilianin Bogusław Paleczny. Zna on, potwierdzone lekarską obdukcją, przypadki kolejnych pobić. Funkcjonariusze z kolejowego komisariatu Policji twierdzą, że doniesienia o pobiciach krzywdzą ich. Mają obowiązek nie dopuszczać, aby bezdomni spali na ławkach peronach i w poczekalniach, szczególnie, że najczęściej sa nieprawdopodobnie brudni, owinieci szmatami, cuchnący i pijani. Bardzo często są też chorzy. Dla ludzi tych powinien znaleźć się dom opieki, noclegownia i komiecznie łaźnia. Po jej zlikwidowaniu nikt nie zajmuje się higieną bezdomnych. Nie mają żadnych szans na mycie i czystą odzież. (KRA)

Dyskryminacja małopolskich piękności

Misslandowy skandal

(Dokończenie ze str. 1)

gród rzeczowych ponieważ „warszawscy organizatorzy nawalili”. Najpiękniejsze były zawiedzione, zwłaszcza że sponsorami — tak napisano w okolicznościowym folderze — były m. in. koncern „Henkel” oraz krakowskie i zakopiańskie, wcale niebiedne firmy.

Wybory Miss Polski zaplanowano pierwotnie na koniec sierpnia. Tak przynajmniej twierdził szef agencji Starlet, Magda Wilk spokojnie więc zdawała egzaminy na uczelni i zaplanowała wakacje.

Pod koniec czerwca, zupełnie przypadkowo dowiedziała się, że 29 czerwca wieczorem telewizja wyemituje program kabaretowy Jana Pietrzaka, w którym odebędzie się pierwsza prezentacja finalistek Miss Regionów. Cała rodzina Magdy zasiadła przed telewizorem. Ona sama lekko zakłopotana zadawała sobie pytanie,

dla czego jej nikt nie zaprosił, choć nosiła koronę regionalnej piękności.

Matka Magdy przekonała córkę, że dla zasady trzeba sprawdzić co się stało, iż nie zawiadomiono i nie zaproszono jej. Ktoś ze znajomych, będąc w Warszawie, usłyszał, że w Biurze Misslandu też dziwno się co się dzieje z dziewczynami z Małopolski. Twierdzono, że ta sprawa miała się zająć pan Bąkowski.

Magda rozczarowana wyjechała na uczelniany obóz. Wyjechał też pan Bąkowski. Co roku, o tej porze przebywa w pensjonacie „Morskie Oko” w Juracie.

Udało nam się połączyć z tym pensjonatem i przywołać do telefonu pana Bąkowskiego, który żaluje — jak twierdzi — że na wyborach Miss Polski '93 nie będzie dziewcząt z Małopolski. W jego opinii wszystkiemu winne jest Biuro Misslandu, które w ostatniej chwili zmieniło termin

wyborów. Pan Bąkowski robił co mógł aby wysłać którąś z dziewcząt. Jego wybór padł na Agnieszkę, jedną z wicemiss, która — jak powiedział — jest „inteligentna, śliczną dziewczyną”, ale Agnieszce los spał na głę i rozchorowała się tuż przed wyjazdem na zgrupowanie.

W centrali Misslandu też żalują, że Magda Wilk nie weźmie udziału w finale. Usprawiedliwiają się, że wysłali listy polecone, informujące o lipcowym terminie. Ich zdaniem, zawiń pan Zbigniew Bąkowski, który podjął się organizacji imprezy w Małopolsce.

Matka Magdy opowiedziała nam o całej sprawie nie po to, aby szukać sprawiedliwości — jak mówi — ale po to, aby ostrzec inne dziewczyny, że decydując się na „zabawę w miss”, muszą się liczyć z porażką i rozczarowaniem.

GRAŻNA STARZAK

Najlepsza Akademia Rolnicza z Wrocławia

Ranking uczelni

Wszystkie wydziały (pięć) Akademii Rolniczej we Wrocławiu uzyskały w dorocznej ocenie uczelni akademickich, której dokonał ostatnio Komitet Badań Naukowych, najwyższą grupę A. Zadna inna uczelnia nie otrzymała tak wysokiej oceny. KBN przyznał AR we Wrocławiu jedną z najwyższych dotacji wśród uczelni rolniczych: 17 mld zł.

Ranking KBN uwzględniła dotychczasowe osiągnięcia poszczególnych wydziałów i instytutów w kształceniu studentów oraz wagę prowadzonych tam badań naukowych. Preferencje, jeśli chodzi o dofinansowanie, mają jednostki grupy A i B, natomiast zaliczone do grupy C korzystają

z dotacji KBN w znacznie mniejszym stopniu.

Wśród dużych uczelni, większość wydziałów lub instytutów zyskała w oczach ekspertów KBN dobre oceny. Np. na Uniwersytecie Warszawskim przyznano 21 jednostkom grupę A, 11 — B; 13 — C. Uniwersytet Jagielloński ma 8 wydziałów i zakładów w grupie A; 6 jednostek w grupie B i żadnej w grupie C. Politechnika Warszawska: 12 wydziałów i instytutów grupy A, 6 grup B i 3 grupy C. W krakowskiej AGH jest 7 wydziałów grupy A — B; 2 — C.

Duże wydziały zaliczone do grupy A sa wysoko dofinansowane: np. wydział chemii na

UW otrzymał 5,9 mld zł, historia 4,4 mld zł. Na UJ biologia i nauka o Ziemi — ok. 7,8 mld zł. Na PW elektroniczne przyznano 11,8 mld zł. Na AGH elektrotechnika, automatyka i elektronika otrzymała ponad 10,3 mld zł. Małe uczelnie przeważnie otrzymały niższe kategorie. W szkołach pedagogicznych żaden wydział nie ma kategorii A, przeważa grupa C, a dotacje wynoszą kilkadziesiąt lub kilkaset milionów zł. Szkoły inżynierskie, obie wyższe szkoły morskie i większość akademii WF też plasuje się niemal wyłącznie w grupach B i C i adwodydnie nisko KBN dofinansowuje ich działalność statutową.

Zatrzymano rzekę wódki

(Dokończenie ze str. 1)

Oprócz spirytusu „zabezpieczono” półtora tysiąca butelek „lewej” gorzałeczki. Smakosze mogą wybierać: od „żytniej”, poprzez „cymes”, po „wyborową”. Łączna wartość zarekwirowanego łupu przekracza 2 mld zł. Oprócz tego policjanci znaleźli m. in. kilka tysięcy etykietek (znakomicie podrobionych), kilkadziesiąt tysięcy nakrętek, urządzenia do filtrowania płynów, alkoholomie-

rze, przyrządy służące do „preparowania” alkoholu. Te „fanty” świadczą o skali procederu.

Funkcjonariusze prowadzący czynności nie chcieli nam ujawnić w jakich miejscowościach „namierzyli” fałszywy alkohol. Uważają iż na tym etapie śledztwa jest jeszcze za wcześnie na to, podobnie jak na informację o zatrzymanej grupie „producentów”. Dodają tylko, że ci ostatni już wcześniej „ocierali” się o po-

dobne sprawy, ale nie na tak wielką skalę.

Ta afeta zapewne obejmie szersze kręgi. Bo przecież ktoś ten spirytus sprowadzał, rozlewał, rozwioził. Ktoś przyjmował go do sklepów, potem zaś sprzedawał. Jedno jest pewne — na końcu całego łańcucha przestępstwa byli konsumenci, którzy, nieświadomi niczego, fałszywą wódeczkę wypijali.

PIOTR GRZYŁAK



KRAJ 24 GODZINY

WZROST PRODUKCJI. W czerwcu br., w porównaniu z poprzednim miesiącem, nastąpił wzrost produkcji przemysłowej o 5,5 proc. Była ona większa niż przed rokiem o 12,8 proc.

WIARYGODNOŚĆ KREDYTOWA. Zdaniem wiceministra finansów Krzysztofa Krowackiego, Polska odzyskuje na świecie wiarygodność kredytową. Tak ocenił on postanowienie brytyjskiego Ministerstwa Handlu, które zapowiedziało, że przywróci rządowe gwarancje kredytowe na eksport do Polski, cofnięte w 1982 r. jako reakcja na wprowadzenie stanu wojennego.

ROBOCZE POSIEDZENIE. Szef komisji problemowych uconstytuowało się podczas pierwszego, roboczego posiedzenia Rady ds. Ochrony Zdrowia przy prezydencie RP, powołanej 25 czerwca br.

WYBUCH W AZOTACH. Pięć osób odniosło obrażenia w następstwie zapłonu instalacji tlenowni puławskich Zakładów Azotowych. Ogień udało się szybko ugasić. Stan dwóch osób jest krytyczny, jednej bardzo ciężki, pozostała dwójka odniosła lekkie obrażenia.

SKUTECZNA INTERWENCJA. Minister finansów wycał zarządzenie — w odpowiedzi na list rzecznika praw obywatelskich z 8 czerwca br. — o zaniechaniu poboru podatku VAT od zakładów pracy chronionej. Zarządzenie obowiązuje od 5 lipca.

PRZYSPIESZYĆ BANDEROLOWANIE. „Solidarności” zaapelowała do prezydenta RP Lecha Wałęsy o „spowodowanie natychmiastowego wprowadzenia” zapowiadanego banderolowania alkoholu i papierosów. Związek postuluje też powołanie struktury organizacyjnej, która kontrolowałaby uzyskane w ten sposób kwoty i czuwałaby nad sposobem ich wykorzystania. W przekazanym PAP liście „S” przypomina, że środki finansowe uzyskane z banderolowania mają być, zgodnie z zapowiedzią rządu, przeznaczone na potrzeby sfery budżetowej i pomoc społeczną dla najuboższych.

WYZNANIA ŚWIATŁY. Wyznania pika Józefa Światły, wysokiego funkcjonariusza Ministerstwa Bezpieczeństwa Publicznego, który w 1953 r. uciekł do USA i ujawnił tajemnice PRL, po blisko czterdziestu latach znowu pojawiły się na antenie Rozgłośni Polskiej Radia Wolna Europa. Półgodzinne audycje nadawane są o godzinie 19.10 w lipcowe i sierpniowe niedziele.

ZABŁOGOWALI ŻEGŁUGĘ. Kilkunastogodzinna przerwa w żegludze na górnej Odrze spowodowała niebezpieczną sytuację. Władze, który wpadł na służbę w Krapkowicach (woj. opolskie). Kapitan miał w krwi 2,53 prom. alkoholu, a sternik — 2,65 prom.; obu zabrzymano — poinformowano w zespole prasowym KG Północ.

KERM O RYBOŁÓWSTWIE. Komitet Ekonomiczny Rady Ministrów rekomendował rządowi projekt ustawy o rybołóstwie morskim. „O potrzebie zmian w tej dziedzinie decyduje konieczność kompatybilności naszego prawa z rozwiązaniami obowiązującymi w świecie oraz względy ekologiczne” — powiedział po posiedzeniu KERM minister transportu i gospodarki morskiej Zbigniew Jaworski. Projekt dopuszcza m. in. możliwość połowów w polskiej strefie ekonomicznej przez obce jednostki, określa zasady ochrony zasobów morskich, wprowadza licencje połowowe.

# TYGODNIOWY MAGAZYN MOTORYZACYJNY

## JEŹDŹ Z „DZIENNIKIEM”

Nr 119

17 lipca 1993

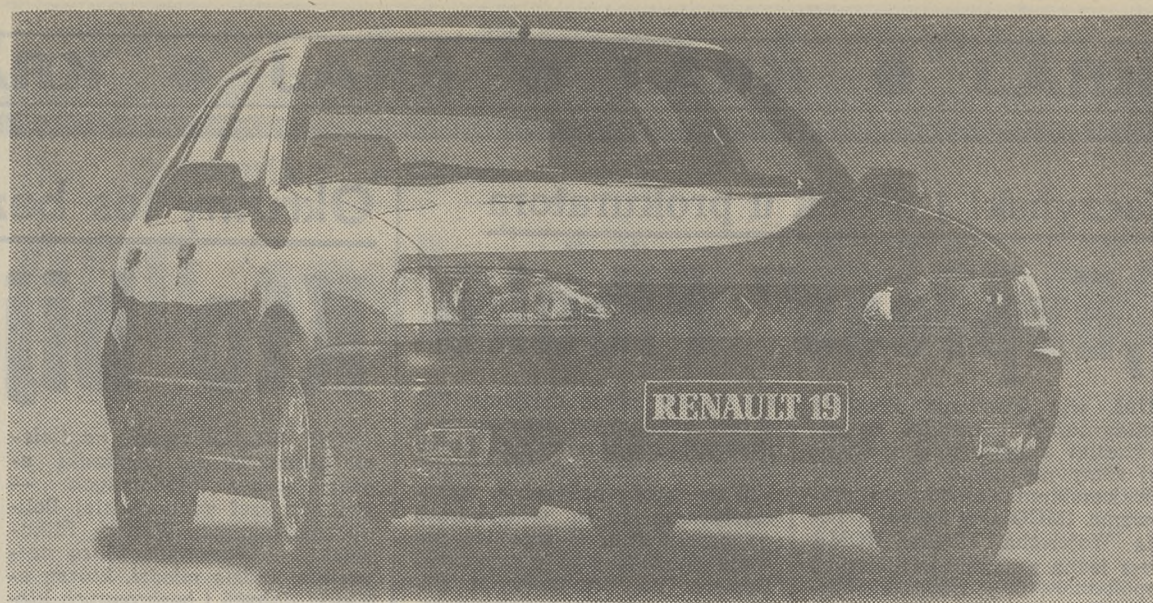

# RENAULT 19 czyli „Francja — elegancja”

Prawie 5 tysięcy samochodów koncernu „Renault” sprzedano w Polsce od początku roku do końca kwietnia br. Spośród pojazdów importowanych z krajów zachodnich więcej nabywców znalazł jedynie „Fiat” i „Opel”.

Wśród „renówek” sporym zainteresowaniem cieszyły się „dziewiętnastki” tak z silnikami najstarszymi, o pojemności 1,4 litra jak i te mocniejsze, włącznie z turbodieslami. Wszy-

tko wskazuje na to, że pozycja na „rynku” francuskiego auta będzie wzrastać. Obiegowe opinie że „renaulty” to pojazdy nie nadające się do eksploatacji w Polsce, są bowiem coraz rzadsze. Weryfikowane są przez właścicieli tych pojazdów, serwisantów, którzy narzekają na brak pracy i magazyny motoryzacyjne, w których przeprowadzane były profesjonalne testy tych samochodów. Także „Jeźdź z Dzien-

nikiem” dzięki „Renault Polska SARL” miało sposobność przeprowadzenia prób drogowych dwóch wersji „renaultów 19”, modelu z silnikiem o pojemności „1,4 l” i „1,9 l” z turbodoładowaniem.

Rozpoczynając jazdy testowe postanowiliśmy skoncentrować się na znalezieniu wad tych pojazdów. Niestety. Nie znaleźliśmy ich zbyt wiele...

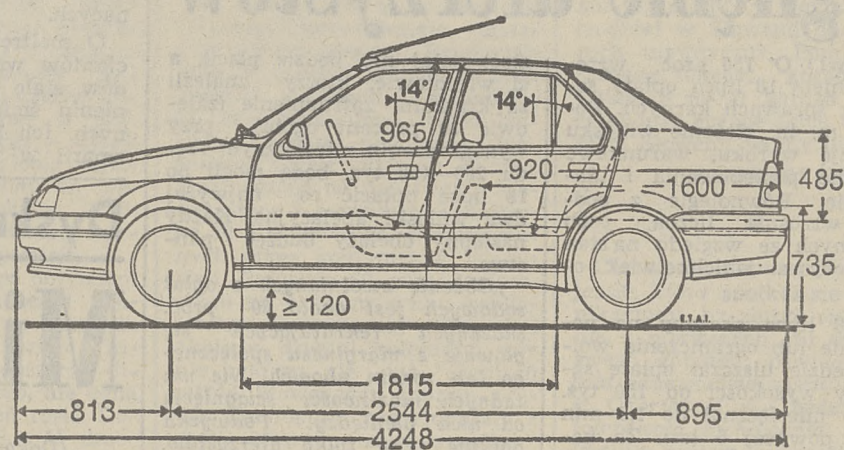
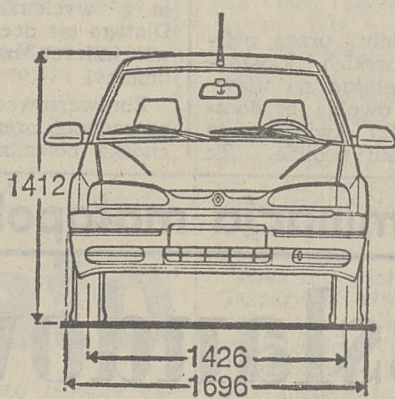
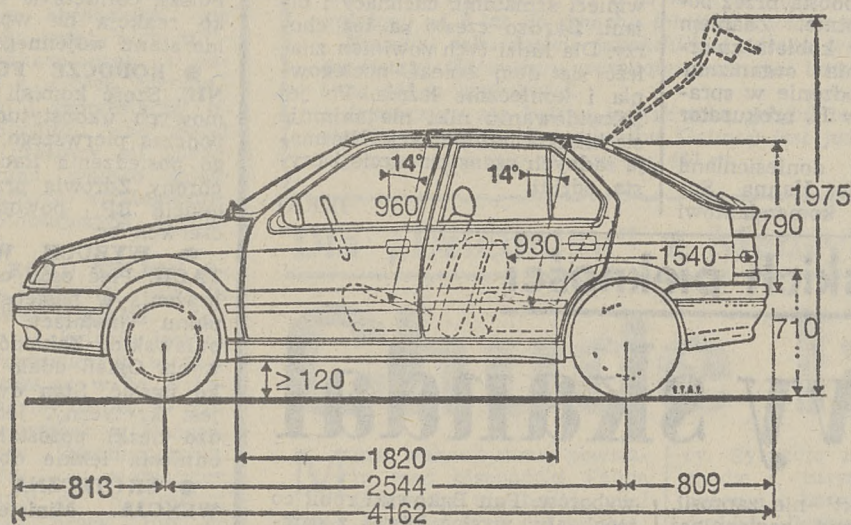

Pisanie o wadach „renault 19” jest zadaniem niezwykle trudnym ponieważ samochód ten wad... nie ma. Być może ujawniłyby się przy dłuższej eksploatacji, ale dla kogoś, kto przesiada się do „renówek” tylko na kilka kilometrów i to z auta klasy o numerze niższym pozostają jedynie superlatywy i zachwyty. Jeżeli zatem wytknę jakieś minusy, to będzie to typowe czeplanie się...

Najpierw o „renault 19” z silnikiem wysokoprężnym o pojemności 1870 ccm i turbosprężarką. Pojazd ten w miejskiej jeździe na niższych biegach może wydawać się nieco cięższy, ale na szosie okazuje się to złudzeniem. Rozpedzenie samochodu do prędkości 180 km na godzinę nie sprawia żadnej trudności. Auto przy tak szybkiej jeździe zachowuje się wzorowo. Żadnych drgań kierownicy, żadnego nieprzyjemnego „pływania”. Pomoc turbodoładowania ocenimy przy wyprzedzaniu. Gwałtowne wciśnięcie pedału gazu wywołuje tam, gdzie kierowca oczekuje „wciśnięcia w fotel”. Auto przyspiesza znakomicie zwłaszcza w tak ważnym dla bezpieczeństwa jazdy przedziale prędkości od 80 do 120 km/h.

Bez zarzutu działają hamulce. W obszernym wnętrzu nawet najgrubszy i najwyższy kierowca nie będzie narzekał na brak miejsca. To samo dotyczy pasażera przedniego fotela. Przy maksymalnym odsunięciu, dodajmy — bardzo wygodnych fotelach przednich trochę ciasno jest na tylnej kanapie, zwłaszcza jeśli chcesz tam podróżować trzy dorosłe osoby.

Odpowiednio przeszklona kabina zapewnia doskonałą widoczność. Wszystkie wskaźniki, dźwignie i pokręta znajdują się tam, gdzie powinny. Doskonałe zawieszenie pozwala lekceważyć dziury w polskich drogach i wystające ponad powierzchnię jezdni studzienki kanalizacyjne. Wycie raczki — sprawne, wentylacja — wydajna, światła — takie, jak trzeba. Estetyka wykończenia wnętrza — Francja — elegancja. Całość dobrego wrażenia dopełnia duży bagażnik. Odrobinę kłopotu może sprawić charakterystyczny dla „renault” sposób włączania wstecznego biegu i wydobycie koła zapasowego spod podłogi pojazdu. Za wadę trudno natomiast uznać typowy odgłos pracy diesla (na wyższych biegach silnik jest praktycznie niesłyszalny). Niektórzy za ten pomruk gotowi są zapłacić duże pieniądze...

Z pewnym niepokojem przesiadaliśmy się do podstawowego modelu „renault 19” z silnikiem benzynowym 1390 ccm. Zbyteczne o-

bawy. Diesel miał co prawda elektrycznie opuszczane szyby, centralny zamek i tym podobne udogodnienia (och, jak szybko człowiek przyzwyczaja się do luksusu...), a tu spotkaliśmy podstawowe wyposażenie, ale silnik o pozornie małej pojemności, mniejszej przecież od pojemności silników instalowanych w „polone-

to takie łączy walory pojazdu napędzanego tanim paliwem i samochodu usportowionego. Innymi słowy zapewnia dynamiczną jazdę połączoną z względnie taną eksploatacją. „Renault 19”, testowane w naszej redakcji, w pełni odpowiada takiej właśnie charakterystyce. Auto to po włączeniu się turbosprężarki — za-

Zawieszenie pracuje w nim nieogarnianie. Jedynym mankamentem jest może zbyt głośna praca silnika już od 150 km na godzinę. Ma ona jednak bardzo sozyste brzmienie, co wielu kierowcom — zwłaszcza tym, którzy lubią sportową jazdę, będzie z pewnością odpowiadać. Na pochwałę zasługuje również czytel-

klasy, spełnia on wiele oczekiwań kierowców przyzwyczajonych do wyższego komfortu jazdy. Określić trzeba głównie skuteczność silnika tego auta. Nie „narzuca” on prowadzącemu szybkiej jazdy, ale natychmiast jest do niej zdolny w razie potrzeby. Możliwość przyspieszenia, które go pozazdrościć może wiele sa-

Przyjemne jest też podstawowe wyposażenie tego pojazdu. Przede wszystkim lekko obracająca się kierownica czyni z jazdy po zakrętach niemal przyjemnością. Przyjemnością jest również obserwowanie powoli zmieniającego swe położenie wskaźnika zużycia paliwa.

Nie wiem czy wszystkie wymienione tu zalety utrzyma „renault 19” podczas kilkuletniej eksploatacji, ale gdyby tak, to wart jest on polecenia tym bardziej.

Tak się złożyło, że najpierw pojeździłem „renówką 19” wyposażoną w silnik turbo diesel, a dopiero później standardową, benzynową o pojemności 1400 ccm. Powiem więc od razu, iż konfrontacja tak wypadła zdecydowanie na korzyść samochodu napędzanego olejem. W tym aucie kierowca czuje się na drodze bardziej komfortowo. Gdybym był jednak posiadaczem benzynowej wersji „renault 19” nie uważałbym się za osobę poszkodowaną.

Wprawdzie podstawowe wyposażenie tego samochodu było znacznie uboższe od turbo-diesla 1900 ccm, ale system zawieszania, amortyzacji jest identyczny. Zatem spolegliwość tego pojazdu z drogą ma także nader przyjemny charakter. Wszelkie nierówności „renault 19” pokonuje bez zastrzeżeń, bez zastrzeżeń działa też układ hamulcowy — nawet przy pospieszonym wytracaniu prędkości. Ciężna, ale bardzo precyzyjna skrzynia biegów pozwala na swobodne manewrowanie lewarkiem. Delikatny ruch powoduje płynną zmianę przełożenia. Nawet początkujący kierowca nie powinien mieć tu żadnych problemów. Zaletą samochodu jest dość cicha praca silnika, nie hałasuje on nawet przy wysokich obrotach.

„Renaulta 19 1,4 e RN” i „renaulta 19 1,9 dT RT” testowali Jacek Jurecki oraz Tomasz Domałowski, Janusz Michałczak i Adam Rymont. Dziennikarze „Dziennika Polskiego” przejechali w sumie tymi samochodami 5 tysięcy kilometrów.

Redakcja: JACEK JURECKI tel. 21-19-58

## Dane techniczne „R 19 1,9 dT”

- ▲ Silnik 4 cylindrowy, wysokoprężny z turbosprężarką.
- ▲ Pojemność: 1870 ccm.
- ▲ Moc maksymalna: 93 kW przy 4250 obr./min.
- ▲ Maksymalny moment obrotowy: 175 Nm przy 2250 obr./min.
- ▲ Prędkość maksymalna: 183 km/h według danych fabrycznych.
- ▲ Prędkość maksymalna: 200 km/h według testu drogowego.
- ▲ Przyspieszenie od 0 do 100 km/h: 11,3 sek.
- ▲ Przyspieszenie od 0 do 100 km/h: 10 sek. według testu drogowego.
- ▲ Zużycie paliwa: przy stałej prędkości 90 km/h: 4,4 l na 100 km; przy stałej prędkości 120 km/h: 6,1 l na 100 km; podczas jazdy w mieście: 7,2 l na 100 km.
- ▲ Masa własna: 1080 kg.
- ▲ Zbiornik paliwa: 55 l.
- ▲ Hamulce z przodu: tarczowe z korektorem hamowania i wspomaganiami.
- ▲ Hamulce z tyłu: bębnowe.
- ▲ Podwozie: z przodu niezależne zawieszenie kół z dolnymi wahaczami poprzecznymi trójkątnymi, ujemnym promieniem zataczania, sprężynami śrubowymi i amortyzatorami teleskopowymi oraz ze stabilizatorem. Oś tylna sztokowa z niezależnym zawieszeniem kół na wleczonej wahaczach wzdłużnych. Dwa drążki skretne ze stabilizatorem skretu. Zawieszenie kół z zaprogramowaną geometrią skręcania.
- ▲ Nadwozie samonośne z blachy stalowej, napęd na przednie koła, kabina pasażerów ze wzmocnieniem dachu i drzwi, strefy zgniotu z przodu i z tyłu.
- ▲ „1,9 dT” produkowany jest w wersji 3-, 4- i 5-drzwiowej, z wyposażeniem RN (wzbogacone) i RT (bogate).

zach” okazał się jednostką nadzwyczaj zwiną i elastyczną. Pozostałe zalety — identyczne jak w droższym modelu.

„Renault to pełnia życia. Nowy na wiele lat” Test tego samochodu (najlepiej sprzedającego się z zagranicznej marki w Niemczech, a to o czymś świadczy) skłania do dania wiary w reklamowe hasła francuskiego koncernu.

Jazda samochodem z silnikiem turbo-dieslowym ma niepowtarzalny urok. Prof. Antoni Działowski powiedział kiedyś, że au-

chowuje się jak rasowy koń spięty ostrogami. Renault ma stosunkowo krótkie biegi drugi i trzeci, pełnię swoich możliwości pokazuje zaś na biegu czwartym — przy prędkości 160 km na godzinę wyczuwalna jest jeszcze ogromna rezerwa mocy. Samochód prowadzi się znakomicie. Przy maksymalnych prędkościach utrzymuje on idealnie kierunek jazdy na wprost, na krętych drogach świetnie trzyma się nawierzchni. Jak przystało na pojazd z turbosprężarką przyspiesza w znakomitym tempie, co czyni samochód ten bezpiecznym w wykonywaniu tak trudnego manewru jakim jest wyprzedzanie.

## Dane techniczne „R 19 1,4 e”

- ▲ Silnik 4-cylindrowy.
- ▲ Pojemność: 1390 ccm.
- ▲ Moc maksymalna: 80 kW przy 5750 obr./min.
- ▲ Maksymalny moment obrotowy: 106 Nm przy 2750 obr./min.
- ▲ Zapłon elektroniczny, gaźnik dwugardzielowy.
- ▲ Prędkość maksymalna: 173 km/h według danych fabrycznych.
- ▲ Prędkość maksymalna: 182 km/h według testu drogowego.
- ▲ Przyspieszenie od 0 do 100 km/h: 12,2 sek.
- ▲ Zużycie paliwa: przy stałej prędkości 90 km/h: 5,1 l na 100 km; przy stałej prędkości 120 km/h: 6,6 l na 100 km; podczas jazdy w mieście: 8,1 l na 100 km.
- ▲ Masa własna: 960 kg.
- ▲ Zbiornik paliwa: 55 l.
- ▲ Hamulce z przodu: tarczowe z korektorem hamowania i wspomaganiami.
- ▲ Hamulce z tyłu: bębnowe.
- ▲ Podwozie: z przodu niezależne zawieszenie kół z dolnymi wahaczami poprzecznymi trójkątnymi, ujemnym promieniem zataczania, sprężynami śrubowymi i amortyzatorami teleskopowymi oraz ze stabilizatorem. Oś tylna z niezależnym zawieszeniem kół na wleczonej wahaczach wzdłużnych. Dwa drążki skretne ze stabilizatorem skretu. Zawieszenie kół z zaprogramowaną geometrią skręcania.
- ▲ Nadwozie samonośne, z blachy stalowej, napęd na koła przednie, kabina pasażerów ze wzmocnieniem dachu i drzwi, strefy zgniotu z przodu i z tyłu.
- ▲ „1,4 e” produkowany jest w wersji 3-, 4- i 5-drzwiowej z wyposażeniem RL (podstawowe), RN (wzbogacone) i RT (bogate).

na deska rozdzielcza — z rzucającymi się w oczy, po zapaleniu, lampkami kontrolnymi świateł drogowych i mijania. Zastrzeżenia można mieć do umiejscowienia stacyjki, która niemal schowana została w kolumnie kierownicy. Próby trafienia w nią kluczykiem powodują, że miękkie tworzywo stanowiące obudowę kolumny, ulega niszczeniu.

Przyznam, że ostatnia wersja samochodu „renault 19” bardzo przypadła mi do gustu (mowa o wersji wyposażonej w diesla i silnik z turbosprężarką). Będąc bowiem wciąż pojazdem średniej

mochołów benzynowych, w połączeniu z doskonałą wprost amortyzacją, ze stałym, świetnym kontaktem z nawierzchnią drogi daje poczucie ogromnej pewności prowadzenia. Nawet w dość ostre zakręty nowy „renault 19” wchodzić może ze znaczną prędkością nie wprowadzając w strach ani kierowcy, ani innych współużytkowników drogi.

Wprawdzie szukający dziur w całym mogą zarzucić samochodowi zbyt głośną pracę silnika na niższych obrotach, ale na trasie jest ten zarzut bez pokrycia. Może też trzeba używać zbyt dużo siły przy wciśnięciu sprzęgła.



Kierowcy samochodów „Łączności” wjeżdżając na plac przy ul. Wielopole 2 głośnym trąbieniem domagają się od portiera otwarcia bramy. Nie pamiętają prawdopodobnie że w obrębie miasta nieuzasadnione używanie sygnału jest zabronione.

Prowadzący niebieskiego „volkswagena transportera”, pojazd należący do agencji ochrony mienia „Sokół”, ma dziwny zwyczaj — bardzo często pluje na jeźdźnię. Nasz Czytelnik zastanawia się czy ten dobowo wyglądający dżentelmen robi to aby dodać sobie animuszu?

# „Korando” koreański „jeep”



Coraz więcej koreańskich koncernów samochodowych pojawia się ze swoją ofertą na polskim rynku. Po sukcesie „hyundaia” (Hyundai Motor

Company), „tico” (Dawoo Motor Company) kolej na „korando” terenowy samochód budowany na bazie „jeepa” przez „Ssang-Young Motor Company” z Seulu. Pojazd ten (na zdjęciu prezentujemy jedną z odmian) produk-

wany jest w wielu wersjach, po czwarty od „korando 4” (2-drzwiowy, 4 miejscowy terenowy kabriolet) na „korando 9” (3-drzwiowy, 9-miejscowy) kończąc. Te koreańskie auta, budowane w wersjach „R”, „RS” i „RV” wyposażane są w silniki takich renomowanych fabryk jak „Peugeot”, „Mercedes” czy „Izuzu” („GM”) o pojemności powyżej 2 litrów (moc 68 i 79 KM). Jak nam powiedział Wojciech Cyran z firmy „Watom” z Warszawy, która będzie sprzedawała „korando” w Polsce nie ustalona została jeszcze cena tych aut, ale osycyłowac będzie (w zależności od wersji) między 300 a 500 milionów złotych, czyli prawie połowę taniej niż oryginalne amerykańskie „jeepy”.  
Warto zaznaczyć że kilka „korando” jeździ już po polskich drogach i bezdrożach (m. in. jako ambulans wojskowy w Warszawie). 3 lata temu pojazdy te sprowadziła do Polski spółka „Art B”. (a)

## Frankfurt zaprasza



Już po raz 55 Frankfurt nad Menem organizuje Międzynarodowy Salon Samochodowy (IAA). W tym roku odbędzie się on w dniach 9—19 września (7—

### Ekologiczne „cinquecento”

Cudze chwalcie, swego nie znacie. W Polsce dość często słyszmy wybrzydzenie na produkowane u nas „cinquecento” a w krajach Europy Zachodniej pojazd ten obsypywany jest laurami. AST, czyli Szwajcarski Związek Ruchu Drogowego uhonorował ostatnio „cinquecento” tytułem: „Najbardziej ekologiczny pojazd w Szwajcarii”. Test, w którym wzięło udział 200 samochodów brał pod uwagę rzeczywiste zużycie paliwa, poziom emisji spalin, analizę tlenu węgłowodów, tlenu azotu, hałaśliwość i koszty użytkowania w przeliczeniu na kilometr.

8.09 to tzw. dni prasowe). Za powiada się bardzo ciekawie. Swoje premiery będzie miało we Frankfurcie wiele samochodów wielkich koncernów, m. in. „Fiat” (do raz pierwszy publicznie pokaże „punto”, czyli „kropkę”) i „Volkswagen” („golf kombi”).

Tegoroczny salon samochodowy, jedna z największych tego typu imprez na świecie odbywać się będzie pod hasłem walki o „czysty samochód”. Stąd też na oficjalnym emblematie „IAA” (patrz rysunek) człowiek, samochód, motocykl i gałazka. (a)

## SADZA

Każdy wie, jak uciążliwe dla otoczenia potrafią być cząstki z rur wydechowych, które jednym ze składników jest sadza. Okazuje się jednak, że jej ilość w spalinach pojazdów napędzanych silnikami wysokoprężnymi może ulec obniżeniu nawet o 70 do 93 procent. Dowodzą temu specjaliści z Federalnego Urzędu Ochrony Środowiska w Berlinie, na zlecenie których przeprowadza się właśnie dwuletni test różnych układów filtrujących spaliny „diesli”. W tej mającej się zakończyć w grudniu br. próbie bierze udział 1136 autobusów i samochodów ciężarowych, wyposażonych w 27 kombinacji silników i filtrów. Podczas badania, każdy z pojazdów przejeździe ok. 200 000 km w różnych warunkach klimatycznych.

Na podstawie wyników dotychczasowych prób stwierdzono iż najsukceszniejsze systemy czyszczące składają się z filtra oraz części regenerującej. Pierwszy element zatrzymuje sadzę, drugi zaś oczyszcza z niej filtr. Lecz ponieważ sadza spala się dopiero przy 600 stop. C, a ta temperatura nie jest osiągnięta w ruchu miejskim, trzeba zastosować specjalny palnik podgrzewający spaliny do momentu zapłonu sadzy. Istnieją także próby chemicznego obniżenia temperatury jej spalania.

Układy oczyszczające gazy wydechowe z sadzy nie są jednak tanie, gdyż kosztują od 20 do 30 tys. DM. W dodatku muszą być one wykonane dla każdego typu samochodu „na miarę”. Jak na razie, moc silników pojazdów dysponujących tymi urządzeniami nie może przekroczyć 340 KM.

Zredukowanie ilości sadzy w spalinach ma wielkie znaczenie, bowiem według licznych badań naukowych jest ona czynnikiem rakotwórczym. (ag)

### Nowy — stary Scorpio

Co jakiś czas pojawiają się w prasie specjalistycznej informacje i zdjęcia nowego „forda scorpio”. Auto wzbudza wiele sensacji, gdyż zapowiada się bardzo oryginalna konstrukcja karoserii. Ostatnio niemieckiej „Auto Bild” przyniósł zdjęcia — jak utrzymuje — ostatecznej wersji „scorpio”. Charakterystyczne w nowym modelu są duże „jezkowate” reflektory. Nietypowy jest tył — gładki z zespołem lamp na całą szerokość auta. Jednakże pod nową, awangardową karoserią kryć się będzie stara technika. „Scorpio” przez 8 lat dotychczasowej produkcji zastarzał się trochę i taka zmiana jest konieczna. Tym bardziej że jego najgroźniejszy i najbliższy konkurent — „Opel Omega” pokaże się w nowej wersji już niebawem.

## Wyścigowa „formuła Benettona”

Czwarty wyścig Formuły 1, który miał miejsce w Barcelonie w sezonie 1992 był dla firmy Benetton nie lada świętem. Był to bowiem setny start tej stajni w Formule 1. Był to także rodzaj kamienia milowego, który Benetton wspólnie z Fordem postawili w historii swojej współpracy. Od tego czasu współpraca pomiędzy tymi firmami nabrała większego znaczenia, stała się bowiem intensywniejsza, nabrała przyspieszenia i nowej jakości. Zarówno Ford jak i Benetton poszli w kierunku jak najmniejszego zaangażowania się w wyścigi Formuły 1. Efekty tej współpracy są bardzo widoczne w roku bieżącym.

Sezon 1993 jest bardzo ważnym rokiem dla Benettona. Po 6 eliminacjach Benetton plasował się na trzecim miejscu w klasyfikacji konstruktorów z dorobkiem 25 punktów. Dotychczas Benetton występował w roli sponsora dla różnych stajni. Właścicielem teamu stał się w 1986 roku, kiedy zdobył szóste miejsce w klasyfikacji konstruktorów. Bardzo mocno zaakcentował swoją obecność Benetton w 1988, gdy Teo Fabi podczas GP Niemiec wywalczył pole position. Gerhard Berger wywalczył dla teamu pierwsze zwycięstwo również w 1986 r. podczas GP Meksyku.

W następnym roku Benetton umocnił swój związek z Fordem i zaadaptował do celów wyścigowych półtoralitrowy V 6, silnik z turbodoładowaniem Ford Cosworth. W 1988 roku Benetton wykonał istotny krok pozyskując dla siebie 3,5-litrowego Forda DFR. Ten fakt był podstawą do wprowadzenia w połowie sezonu 1989 specjalnie dla Benettona zaprojektowanego Forda F1 V 8. We wrześniu tego samego roku John Barnard wszedł do teamu jako dyrektor techniczny. Ten rok zakończył się bardzo wysoką pozycją Benettona, a Alessandro Nannini zwyciężył w Grand Prix Japonii. Rok później, 1990 był okresem jednego wielkiego postępu. Trzykrotny mistrz świata Nelson Piquet wszedł do teamu Benettona i umocnił tradycję zdobywania dobrych miejsc. Kulminacją zaś tego procesu nastąpiła podczas kończących sezon zawodów podczas Grand Prix Japonii.

W następnym roku „Benetton Formuła 1” poszła jeszcze dalej. Wszystkie wysiłki teamu zostały nagrodzone zwycięstwem w GP Kanady. W połowie tego sezonu Tom Walkinshaw podpisał kontrakt umacniając swoją nową partnerską umowę z Benettonem, co niebawem zaowocowało sukcesem w dwóch kolejnych rozgrywkach mistrzostw świata.

W rywalizacji konstruktorów „Benetton Formuła 1” zajęła 4 m. w 1991. Z takim dorobkiem weszła w sezon 1992. Po serii zmian na przestrzeni ostatnich lat wyładowała na bardzo mocnej pozy-

cji i mógł już sobie pozwolić na zaplanowanie długotrwałej polityki i powoli wspinać się na szczyt sukcesów Formuły 1. Pod przewodnictwem dyrektora-menedżera Flavio Briatore i techniczna kontrola Toma Walkinshawa przekonstruowano zespół i zbudowano mu wspaniałą pozycję. W 1992 roku Benetton stał się pierwszą w historii Grand Prix organizacją, teamem, który zdobywał punkty w każdej kolejnej edycji mistrzostw świata Formuły 1. Tym samym podkreślił swoje prawidłowe założenie polityki rozwoju.

Michael Schumacher zwyciężył w GP Belgii i finiszował na trzeciej pozycji mistrzostw świata.

„Benetton Formuła 1” dzięki odpowiedniej polityce i woli wspinać się po drabinie ku sukcesom zdobył trzecie miejsce w mistrzostwach konstruktorów. Był to wspaniały rok dla Benettona.

Widać jednak dość wyraźnie, że Benetton potrzebuje dalszego postępu technicznego, ponieważ Camel Benetton Ford ustępuje nieco Williamsowi i McLarenowi. Szczególnie istotne jest współzawodnictwo z Williamsem. Te dwa teamy występujące w tych samych barwach muszą się ścigać i rywalizować, ponieważ jest to jedyna szansa na postęp techniczny. Do tego celu musi powstać specjalny zakład, specjalna fabryka przygotowująca samochody wyścigowe. Powstał taki zakład, a ta poważna inwestycja postawił zespół Benettona w dobrej pozycji do dalszej rywalizacji o trofea w GP.

Zespół Benettona debiutował w 1986 w Brazylii, do 1993 r. startował w 112 GP odnosząc 6 zwycięstw, zdobywając 2 pole position, notując 9 najlepszych okrążeń i zdobywając łącznie 325,5 pkt. Najlepsi kierowcy — w 1990 r. Nelson Piquet 3 m, w 1992 r. Michael Schumacher 3 m, 1986 — Benetton BMW (6 m 19 pkt), 1 zwycięstwo (Berger Meksyk), Berger 7 m (17 pkt), Fabi 15 m (2 pkt).

1987 — Benetton Ford (5 m 28 pkt), Boutsen 8 m (16 pkt) Fabi 9 m (12 pkt).  
1988 — Benetton Ford (3 m 39 pkt), Boutsen 4 m (27 pkt), Nannini 9 m (12 pkt).  
1989 — Benetton Ford (4 m 39 pkt), 1 zwycięstwo (Nannini Japonia), Nannini 6 m (32 pkt), Herbert 14 m (5 pkt).

1990 — Benetton Ford (3 m 71 pkt), 2 zwycięstwa (Piquet Japonia i Australia), Piquet 3 m (43 pkt), Nannini 8 m (21 pkt), Morena 10 m (6 pkt).  
1991 — Camel Benetton Ford (4 m 38 pkt), 1 zwycięstwo (Piquet Kanada), Piquet 6 m (28,5 pkt), Morena 10 m (8 pkt), Schumacher 12 m (4 pkt).  
1992 — Camel Benetton Ford (3 m 91 pkt), 1 zwycięstwo (Schumacher Belgia), Schumacher 3 m (53 pkt), Brundle 6 m (38 pkt).

ROZMIAR	FIRESTONE	DUNLOP	MICHELIN
155/13	810.000	990.000	1.200.000
165/13	930.000	1.160.000	—
175/70/13	920.000	1.200.000	1.430.000
185/70/13	990.000	1.350.000	1.560.000
185/60/14	1.250.000	1.420.000	2.100.000
185/65/14	1.070.000	1.340.000	—
185/70/14	1.080.000	1.300.000	1.700.000
195/60/14	1.360.000	1.560.000	2.300.000
195/65/15	1.270.000	1.680.000	2.100.000
205/60/15	1.490.000	1.660.000	—

**FIRESTONE** — ceny promocyjne do KOŃCA SIERPNI!

Sklep Firmowy:

ul. Reymonta 44

ul. Czarnowiejska 50b.

**ZAKŁADANIE GUM — GRATIS!**

## SAMOCCHODY KRAJOWE

### KUPNO

FIAT 126 p, Fiat 125 p, FSO, Polonez, do remontu, po wypadku, złomowany. Tel. 43-50-18 (wieczorem).

MALUCHA F 126, 1990-92 r., Tel. 55-93-11.

DOSTAWCZY, blaszak, składak, do 3 lat. Kraków, 37-95-58.

### SPRZEDAŻ

FIAT 125 p, 1977 r., po kapitalnym remoncie, cena 20.000.000. 37-93-80.

FIAT 126 p, 650 cm<sup>3</sup>, 1977/79 r., przebieg 15 tys. km, po remoncie, cena 9 mln zł. 67-42-25 (grzeźnościowy).

NYSA, po wypadku, 1986 r., przebieg 62.000 km, cena do uzgodnienia. 66-20-22 w. 14-22 (rano).

POLONEZ 1,5, 1992 r., przebieg 10.000 km, cena 98 mln. Kraków, 34-18-67.

FIAT 126 p, pakiet II, czerwiec 1993, nowy, przebieg 4 km, cena około 65 (do uzgodnienia). 33-71-79 lub 37-80-42. Piłne.

PRZYCZEPA bagażowa, 1989 r., cena 2 mln. 66-36-85.

## SAMOCCHODY ZAGRANICZNE

### KUPNO

ZACHODNI do 5 lat. 43-67-91, wieczorem.

MERCEDES 1982—1984 r., rozbity. Tel. 21-58-04.

DOSTAWCZY, wypadkowy, do 3 lat, zachodni. Kraków, 37-95-58

FORD Sierra, 1983-1985, czterodrzwiowy, 1600-1800 cm<sup>3</sup>, w dobrym stanie. 33-85-79.

### SPRZEDAŻ

FIAT 132, 82 r., (rej. kraj 90 r.), czarny metalik, przebieg 86 tys., cena 25 mln. 67-28-54.

MERCEDES 123, obciążowanie i części, cena 4 mln. 43-67-91, wieczorem.

OPEL Ascona B 2,0, 1978 r., silnik 1984 r., przebieg 204.500 km, cena 19.500.000. 33-94-37.

AUDI 100 (części), 1987 r., cena 3 mln. 33-01-28 (9-17).

SKODA 120 Semex, 1981 (gladach, o-ryg. lakier), cena 22 mln. Ul. Odrowąza 26/10.

TRABANT, 1964 r., przebieg 60.000 km, cena 3 mln. 37-90-65.

AUDI 80, 1990 r., przebieg 72.000 km, cena 198 mln. 55-46-00 wew. 240.

FIAT Croma 2000, 1988 r., full optional, przebieg 64.000 km, cena 140 mln. Kraków, 48-58-50 (19-21).

FIAT Uno 75 i.e. Adria, 1988 r., przebieg 61.000 km, cena 109 mln. 55-38-02.

ROBUR towarowo-osobowy, 1985 r., przebieg 26.000 km, cena 8 mln. 22-79-91.

ROBUR, 1986 r., przebieg 80.000 km, cena 26 mln. (012) 67-30-22.

FORD Sierra, podzespoły i części, 3.500.000. 43-67-91, wieczorem.

MOSKWICZ 407, 1962 r., przebieg 5.000 km, cena do uzgodnienia (ok. 25 mln). Tel. 56-37-26.

GOLF GL, automatic, klimatyzacja, katalizator, 1991 r., przebieg 20.000 km, cena 175 mln. Tel. (0-12) 84-10-86.

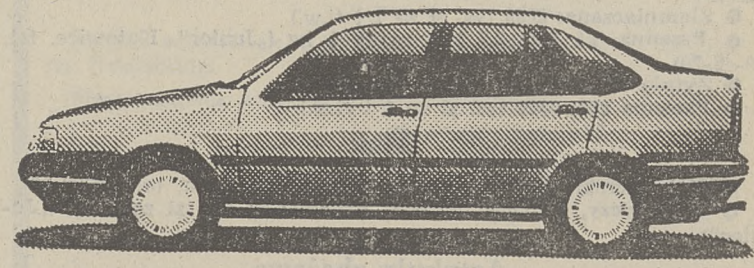

## KUPNO SPRZEDAŻ SAMOCCHODÓW ZA DARMO

Chcesz sprzedać lub kupić samochód? Jeżeli tak to wytnij zamieszczony poniżej kupon (odbitkę ksero nie przyjmujemy) wpisz podstawowe dane swojego pojazdu wraz z ceną (w złotych) adres lub telefon i przynieś go do Agencji Reklamowej „Dziennika Polskiego” Kraków, ul. Wiślna 2, w poniedziałki, wtorki każdego tygodnia w godz. 8<sup>00</sup>-16<sup>00</sup>.

Twoje ogłoszenie drukowane będzie w soboty na kolumnach poświęconych motoryzacji.

Nasza oferta dotyczy również firm zajmujących się handlem samochodami, także komisów ale-tylko na zasadzie: jeden kupon, jeden samochód.

Ze względu na ograniczoną ilość miejsca o przyjęciu bezpłatnego ogłoszenia decydować będzie kolejność zgłoszenia.

**KUPON** na bezpłatne ogłoszenie

Marka samochodu .....  
 Rocznik .....  
 Przebieg .....  
 Cena .....  
 KUPIĘ  SPRZEDAM — nie właściwe skreślić  
 Adres lub telefon .....

**WŁOSKI FIAT TANIE CZĘŚCI**  
 Sklep » MADO «  
 Kraków, ul. Wielopole 16  
 godz. 9-18

**Mercedes-Benz**  
 mgr inż. Jan Kosmowski  
**AUTORYZOWANA STACJA OBSŁUGI**  
 Kraków ul. Ofiar Dąbia 2  
 tel. (012) 12 - 95 - 18  
 fax. (012) 12 - 77 - 77  
 oferuje:  
 - sprzedaż samochodów marki Mercedes-Benz  
 - obsługę gwarancyjną i pogwarancyjną  
 - blacharstwo, lakiernictwo  
 - sprzedaż oryginalnych części zamiennych, również na zamówienie  
**KOSMOWSKI**

# ile, za co?

## OBLIGACJE

### Tabela kursów obligacji Skarbu Państwa

RYNEK BLOKOWY — Państwowa Pożyczka Jednoroczna II seria (PPJ 2), Państwowa Pożyczka Jednoroczna III seria (PPJ 3), Państwowa Pożyczka Jednoroczna IV seria (PPJ 4), Państwowa Pożyczka Jednoroczna V seria (PPJ 5), Państwowa Pożyczka Trzyletnia I seria (PPT 1), Państwowa Pożyczka Trzyletnia II seria (PPT 2), Państwowa Pożyczka Trzyletnia III seria (PPT 3), Państwowa Pożyczka Trzyletnia IV seria (PPT 4):

Nazwa	Data wykupu	Transakcje kurs (w proc.)	Odsetki (tys zł)	Oferty (w proc.)		Obrót (blok)
				kupno	sprzedaż	
PPJ 2	2.09.93	—	382,7	99,0	99,2	—
PPJ 3	2.12.93	99,6	252,3	99,0	99,3	—
PPJ 4	2.03.94	—	152,8	99,0	99,4	—
PPJ 5	2.06.94	—	38,0	99,0	—	—
PPT 1	4.08.95	—	70,5	—	160,0	—
PPT 2	3.11.95	—	71,4	—	100,0	—
PPT 3	4.02.96	—	70,5	—	—	—
PPT 4	5.05.96	—	69,5	—	—	—

Notowanie zamiennych obligacji Skarbu Państwa II emisji w dniu 16.07.93, oferta sprzedaży — 114, 114,5, 115, 124 proc., oferta kupna 104,1 proc.

Biuro Maklerskie Arabski i Gawor, ul. Lubicz 25, telefon 21-50-66, przyjmuje zlecenia na giełde do godziny 8.30 w dniu sesji.

## Pioneer

Po niecałych 12 miesiącach działalności w Polsce Pioneer Pierwszy Polski Fundusz Powierniczy zgromadził aktywa przekraczające 1 bilion złotych. W tym samym okresie stopa zwrotu z inwestycji uczestników Funduszu wyniosła 107,8 proc.

Robert Sass, wiceprezes ds. marketingu i dystrybucji, stwierdził z tej okazji: „Musiałoby upłynąć nieco czasu, zanim inwestorzy przekonali się do korzyści płynących z długoterminowego inwestowania w Funduszu. Teraz, kiedy wiadomo już, że jest to lokata bezpieczna i rentowna, sprzedaż jednostek uczestnictwa w Funduszu rośnie z miesiąca na miesiąc.

## AKCJE SPÓŁEK

W I półroczu Elektrim Towarzystwo Handlowe SA wypracowało 159.155 mln zł zysku netto, czyli o niecałe 3,6 proc. więcej niż przed rokiem. Obrót spółki w tym okresie wyniósł 6.170.810 mln zł (wzrost o 41 proc.).

Z danych przekazanych giełdzie wynika, że wartość eksportu wzrosła o prawie 39 proc., który rodziczone na 3.643,1 mld zł, a import wzrósł o 45,3 proc., osiągając wartość 2.536,7 mld zł. Z zysku brutto — 370.462 mln zł — spółka zapłaciła ponad 168.624 mln zł podatku dochodowego i 42.683 mln zł z tytułu rozliczenia umowy restrukturyzacyjnej.

Czerwcowy raport finansowy przekazała również Irena SA, informując że w ub. m. przychody netto ze sprzedaży wyniosły 25.408 mln zł, dając 2.667 mln zł zysku brutto i 1.693 mln zł zysku netto. W ciągu 6 miesięcy br. przychody spółki obliczone na 133.170 mln zł, zysk brutto wyniósł 13.032 mln zł, a zysk netto — 7.891 mln zł i był o 331 proc. wyższy od uzyskanego przed rokiem.

16 lipca 1993 r. utworzona została Spółka z ograniczoną odpowiedzialnością pod firmą „EXBUD-29” w Nowym Sączu. Kapitał zakładowy spółki wynosi 200 mln zł i jest w 100 proc. własnością EXBUD SA. Podstawowym przedmiotem działalności spółki jest wykonawstwo robót budowlanych w kraju i za granicą oraz świadczenie usług mechanicznych.

## KRAJOWE GIEŁDY TOWAROWE

### Mąka

- Żytnia 720: 3650 tys. zł za 1 t (Wschodnia GZBM, Lublin — 628-27)
- Ziemniaczana: 6600 tys. zł za 1 t (i.w.)
- Pszenna, kl. 850: 3,7 tys. zł za 1 kg („Junior”, Katowice, tel. 59-46-20)
- Żytnia 570: 3,85 tys. zł za 1 kg (i.w.)
- Pszenna 850: 3900 tys. zł za 1 t (i.w.)

### Mak

- Holenderski: 33000 tys. zł za 1 t (G. Bydgoska, tel. 22-82-30)
- Spożywczy, niebieski, import Francja: 33 tys. zł za 1 kg („Junior”)

### Artykuły zbożowe

- Kasza mazurska: 4300 tys. zł za 1 t (i.w.)
- Kasza wiejska: 4110 tys. zł za 1 t (i.w.)

### Drób

- Podudzia indyjskie, import EWG: 20 tys. zł za 1 kg („Junior”)
- Urczaki polskie, formowane: 27,8 tys. zł za 1 kg (i.w.)
- Zoładki: 23,5 tys. zł za 1 kg (i.w.)
- Skrzydółka z indyka: 19,8 tys. zł za 1 kg (i.w.)
- Skrzydółka z kurczaka, import USA: 22,5 tys. zł za 1 kg (i.w.)
- Skrzydółka z kurczaka: 22,5 tys. zł za 1 kg (i.w.)

### Ryby

- Sledź w sosie pomidorowym 250 g: 5 tys. zł za 1 szt. (i.w.)
- Szprot podwędzany w oleju 160 g: 4,9 tys. zł za 1 op. (i.w.)
- Szprot podwędzany w oleju 250 g: 6 tys. zł za 1 op. (i.w.)
- Tuńczyk w oleju i sosie własnym import Indonezja: 185 g: 5,4 tys. zł za 1 op. (i.w.)
- Sardynka w pomidorach 250 g: 5,4 tys. zł za 1 op. (i.w.)

### Tłuszcze

- Smalec wyborowy: 6,8 tys. zł za 1 kg (G. Bydgoska)
- Smalec w kostkach 227 g: 1,7 tys. zł za 1 op. („Junior”)
- Masło „Valio”: 34 tys. zł za 1 kg (i.w.)
- Margaryna „Indian” import USA, 0,5 kg: 11,75 tys. zł za 1 op. (i.w.)
- Margaryna „Sana”, 0,5 kg: 12,5 tys. zł za 1 op. (i.w.)
- Olej sojowy „Wiktoria”: 16,8 tys. zł za 1 l (i.w.)
- Olej słonecznikowy „Wiktoria”: 17,4 tys. zł za 1 l (i.w.)
- Olej słonecznikowy „Reddy”: 18 tys. zł za 1 l (i.w.)

### Nabiał

- Mleko w proszku 26 proc., reeksport: 1230 USD za 1 t (i.w.)
- Mleko w proszku chude: 900 USD za 1 t („Imex Pol”, Tychy, tel.: 27-24-91)

### Mięso

- Półtusze wieprzowe mrożone: 20 tys. zł za 1 kg („Junior”)
- Cwiartki wołowe „J”: 24 tys. zł za 1 kg (i.w.)
- Półtusze mrożone: 21,5 tys. zł za 1 kg (i.w.)



# SPORTOWY

Ranking piłkarskich trenerów pierwszoligowych w latach 90.

## Lider bez medalu

Futbolowi kibice bardzo lubią różnego rodzaju plebiscyty, klasyfikacje, rankingi. Dotyczą one przede wszystkim piłkarzy a w dalszej kolejności drużyn. Rzadziej — trenerów. Tych ostatnich bowiem jest chyba najtrudniej sklasyfikować...

Mimo to spróbowałem znaleźć odpowiedź na pytanie: kto był najlepszym polskim trenerem pierwszoligowym w latach 90.? Za podstawowy (i jedyny) miernik wartości ich pracy przyjęliśmy ilość punktów zdobytych przez prowadzone przez nie zespoły w 3 ostatnich sezonach. Oto ich dorobek

1. Edward Lorens (Ruch)	92 (78)
2. Alojzy Łysko (Katowice, Górnik)	87 (73)
3. Henryk Apostel (Lech)	86 (62)
4. Jan Kowalski (Górnik)	83 (64)
5. Ryszard Urbanek (Śląsk, Zawisza)	72 (65)
6. Ryszard Polak (ŁKS)	66 (53)
7. Romuald Szukielowicz (Śląsk, Pogoń)	65 (60)
8. Adam Musiał (Wisła)	61 (49)
9. Marian Putyra (Zagłębie L.)	61 (52)
10. Grzegorz Bakalarczyk (Motor)	55 (61)
11. Grzegorz Lato (Stal M.)	54 (49)
12. Władysław Zmuda (Widzew)	52 (39)
13. Władysław Łach (Hutnik)	50 (44)
14. Janusz Wójcik (Legia)	42 (30)
15. Adolf Blutsch (Katowice)	37 (34)
16. Adam Topolski (Zawisza)	37 (40)
17. Krzysztof Etmanowicz (Legia)	35 (34)
18. Paweł Kowalski (Widzew, Olimpia)	35 (34)
19. Jarosław Szuba (Olimpia)	34 (37)
20. Karol Peczka (Wisła)	32 (33)
21. Henryk Wierczok (Olimpia, Szomb.)	32 (44)
22. Janusz Gałek (Siarka)	31 (34)
23. Władysław Stachurski (Legia)	31 (34)
24. Krzysztof Buliński (Hutnik)	30 (34)
25. Janusz Płaczek (Zagłębie L.)	30 (34)
26. Marian Geszke (Stal St. W.)	28 (34)
27. Andrzej Strugarek (Lech)	27 (24)
28. Leszek Jezierski (ŁKS, Widzew, Zaw.)	27 (30)
29. Zbigniew Myga (Zagłębie S.)	27 (48)
30. Orest Lenczyk (Katowice)	26 (20)
31. Andrzej Wojciechowski (Olimpia)	26 (30)
32. Wojciech Łazarek (ŁKS)	23 (25)
33. Włodzimierz Tyłak (Igloopol)	22 (27)
34. Stanisław Świerk (Zagłębie L., Śląsk)	21 (19)
35. Janusz Białek (Stal M., Olimpia)	21 (24)
36. Lech Szymonowicz (Zawisza)	18 (21)
37. Roman Jakóbczak (Lech)	16 (12)
38. Zdzisław Podedworny (Ruch)	16 (19)
39. Kazimierz Kmiecik (Wisła)	15 (16)
40. Tadeusz Pawłowski (Śląsk)	13 (17)
41. Włodzimierz Gąsior (Stal M.)	11 (22)
42. Bogusław Hajdas (Hutnik)	9 (11)
43. Piotr Kocąb (Hutnik)	7 (6)
44. Jerzy Jastrzębowski (Igloopol)	7 (14)
45. Marian Kosiński (Stal M.)	6 (12)
46. Janusz Kowalik (Górnik)	5 (5)
47. Andrzej Garlej (Igloopol)	4 (5)
48. Witold Szygła (Zagłębie S.)	4 (5)
49. Zdzisław Ulatowski (ŁKS)	4 (5)
50. Zbigniew Stefaniak (Zawisza)	4 (8)
51. Ryszard Karalus (Jagiellonia)	4 (11)
52. Tadeusz Gaszyński (Igloopol)	4 (14)
53. Waldemar Wiater (Motor)	3 (3)
54. Grzegorz Szerszenowicz (Jagiellonia)	3 (8)
55. Leszek Baczynski (Zagłębie S.)	3 (11)
56. Bogdan Ciućmański (Hutnik)	2 (3)
57. Bernard Szymt (Zawisza)	2 (3)

58. Mirosław Sowiński (Jagiellonia)	2 (9)
59. Andrzej Król (Olimpia)	0 (1)
60. Jerzy Wyrobek (Ruch)	0 (1)
61. Paweł Zydroń (Igloopol)	0 (1)
62. Janusz Krupa (Igloopol)	0 (3)
63. Witold Mroziński (Jagiellonia)	0 (6)

W przypadku równej ilości punktów o wyższym miejscu decydowała mniejsza liczba meczów, a gdy i ta była taka sama decydowała kolejność alfabetyczna (liczba meczów — w nawiasach).

Bilansując trenerskie dokonania w latach 90. nie wzięliśmy pod uwagę sezonu 1989—90, w którym obowiązywała jeszcze punktacja uwzględniająca przyznawanie 3 pkt lub odejmowanie 1 pkt za (odpowiednio) zwycięstwo bądź porażkę co najmniej trzema bramkami. W 3 ostatnich sezonach stosowana była już „normalna” (klasyfikacja) punktacja: 2 pkt. za wygraną, 1 pkt. za remis.

Niezbędnych jest też kilka innych uwag... Kilka drużyn przez pewien czas prowadziły duety: Lech — Strugarek i Kopa, ŁKS — Polak i Pyrdol, Zawisza — Stefaniak i Zawisza. W wykazie uwzględniliśmy tylko trenerów wymienionych na pierwszym miejscu (Kopa był menedżerem), Parokrotnie zdarzało się, że danych trenerów zastępowali na krótko (z różnych przyczyn) ich koleżki: Latę — Białek, Mygę — Szygła, Topolskiego — Szymt, Peczko — Kmiecik, Lorensa — Wyrobek, co również uwzględniliśmy w zestawieniu. Putyra i Gąsiorowi przyznaliśmy po 2 pkt za wygrane ich drużyn walkowerem, natomiast Polakowi i Wójcikowi odjęliśmy po 2 pkt za zweryfikowane zwycięstwa ich zespołów. Trenerowi Wojciechowskiemu nie zaliczyliśmy 1 meczu, gdy jego drużyna nie stawiała się do gry.

Jak widać na wykazie, za najlepszego trenera II-ligowego początku lat 90. można uznać Lorensa. Zgromadził on najwięcej punktów, choć jego podopieczni ani razu nie zajęli medalowego miejsca! Zwracając uwagę na wysokie lokaty Urbanka i Szukielowicza oraz niskie Jezierskiego, Lenczyka, Łazarka i Podedwornego.

Oczywiście na ilość zdobytych punktów duży wpływ ma ilość prowadzonych spotkań. W tej klasyfikacji najlepsi to: Lorens 78, Łysko 73, Urbanek 65, J. Kowalski 64, Apostel 62 i Bakalarczyk 61.

Najlepszą przeciętną punktów w 1 meczu mogą się pochwalić: Wójcik 1,44, Apostel 1,33, Jakóbczak i Zmuda po 1,33 i Lenczyk 1,30. Bardzo wysokie, bo 12—13 miejsce zajmuje... Kocąb ze średnią 1,17.

Na koniec garść innych ciekawostek:

● W ciągu trzech sezonów pracowało tylko 4 trenerów: Apostel, Lorens, Łysko i Urbanek, w ciągu dwóch — 25, w ciągu trzech — 34.

● Najwięcej punktów w jednym sezonie zdobyli: 49 pkt Apostel — Lech 91—92, 47 pkt Polak — ŁKS 92—93, 44 pkt Lorens — Ruch 92—93 i Łysko — Katowice 91—92.

● W trzech klubach pracował tylko Jezierski, w dwóch Białek, P. Kowalski, Łysko, Szukielowicz, Świerk, Urbanek i Wierczok.

● Komplet spotkań w całym sezonie zaliczyli: 90—91 — Bakalarczyk, J. Kowalski, Łach, Musiał i Stachurski, 91—92 — Apostel, Geszke, J. Kowalski, Lorens, Łysko, Putyra i Urbanek, 92—93 — Blutsch, Gałek, Lato, Płaczek, Polak, Szukielowicz i Wierczok.

JERZY FILIPIUK

Krakowska młodzież futbolowa znowu najlepsza w kraju

## Czwarty „tłusty rok”

Od czterech lat młodzi krakowscy piłkarze odnoszą wielkie sukcesy na krajowej arenie. Systematycznie okazują się najlepsi w rywalizacji ze swoimi rówieśnikami, sięgają po medale i puchary...

Przypomnijmy najważniejsze osiągnięcia krakowskich drużyn w latach 90.:

1990 — Cracovia pierwsza w MP juniorów, MKS Krakus pierwszy w MP SZS, Kraków pierwszy w OSM i Pucharze Kuchara oraz czwarty w Pucharze Michałowicza,

1991 — Cracovia pierwsza w MP juniorów, MKS Krakus pierwszy w MP SZS, Kraków trzeci w Pucharze Kuchara,

1992 — Kraków pierwszy w Pucharze Kuchara, Hutnik czwarty w MP juniorów,

1993 — Hutnik pierwszy w MP juniorów, Kraków pierwszy w Pucharze Michałowicza i drugi w Pucharze Kuchara.

Zwycięskie ekipy prowadzili trenerzy: Andrzej Bahr, Janusz Sputo (Cracovia), Grzegorz Kmita (Kraków i Hutnik), Stanisław Jamroz (MKS Krakus), Leszek Bednarski, Bogdan Ciućmański i Marian Cygan (Kraków).

Ewenementem był fakt, że drużyna która w 1992 roku zdobyła Puchar Kuchara okazała się rok później najlepsza w Pucharze Michałowicza.

Od 4 lat trenerem-koordynatorem w KOZPN jest Marian Cygan, którego poprosiliśmy o rozmowę.

— Jakże są główne przyczyny tak udanych występów krakowskiej młodzieży?

— Decydują o tym prawidłowa praca klubów z młodzieżą, odpowiedni system rozgrywek organizowanych przez KOZPN, prowadzenie ligi w o-

—koordynator nie miałem żadnych problemów wychowawczych z chłopcami.

— Uzdolnionej młodzieży w Krakowie nie brakuje, ale nawet największy talent musi być poparty pracą.

— Młodzi zawodnicy muszą pokonać dwa progi: przejście od starszego trampkarza do juniora oraz przejście od juniora do seniora. Krakowianie w okresie gry jako trampkarze i juniorzy udowodnili, że wiele potrafili, że wśród rówieśników w Polsce są najlepsi. Teraz pozostaje pracować im dalej. Jest bardzo ważne by przy pokonywaniu wspomnianych progów trafili na mądrych szkoleniowców.

Kiedy Pan Marian pracował z młodymi piłkarzami w Hutniku, jednym z jego podopiecznych był — o czym trener dowiedział się dopiero niedawno — Marek Koźmiński. Już wtedy zdradzał spory talent. Prawidłowo prowadzony trafił do I drużyny Hutnika, kadry olimpijskiej i ligi wioskowej. „Niech co parę lat w krakowskich klubach pojawi się taki talent jak Marek, to kluby będą miały zapewnione finanse” — mówi pan Marian. Zapytany o ewentualnych następców gracza Udinese, zawodników rokujących największe nadzieje, wymienił następujący tercet: Wojciech Rajtar (Hutnik) — „potwierdził swoje nieprawdopodobne umiejętności” Marcin Pasłonek (Wisła) — „również ogromny talent”, i Dariusz Olipra (Cracovia) — „materiał na napastnika wysokiej klasy”.

(Jefi)

## SPRINTEM

● (F) MEDIOLAN. 24-letni piłkarz duński Brian Laudrup został wypożyczony z II-ligowej Fiorentiny do AC Milan.

● MARSYLIA. 12. etap Tour de France wygrał Fabio Roscioli (Włochy). Liderem wyścigu jest nadal Miguel Indurain (Hiszpania), a trzeci jest Zenon Jaskula.

● PARYŻ. Francuski minister sprawiedliwości Pierre Mehaignerie złożył sądową skargę o zniesławienie przeciwnika właścicieli OM, Bernardowi Tapie, za porównanie metod urzędników prowadzących śledztwo w sprawie o przekupstwo, do stosowanych przez gestapo.

● CHICAGO. 25-letni chorwacki sprawiedliwiec Toni Kukoc uzgodnił kontrakt z mistrzem NBA, Chicago Bulls. Za 7 lat gry ma otrzymać 16,63 mln dolarów.

● BUENOS AIRES. I etap samochodowego Rajdu Argentyny wygrał Juha Kankkunen (Finlandia) prowadzący toyotę celice.

## „Złota” Ula

Pierwszy złoty medal dla polskiej ekipy uniwersalnej zdobyła w Buffalo Urszula Włodarczyk, wygrywając zdecydowanie rywalizację siedmioboistek wynikiem 6127 pkt. Drugie miejsce zajęła Niemka Birgit Gautsch — 5939, a trzecie Amerykanka Kelly Blair — 5926 pkt.

Reprezentantka Polski prowadziła w konkursie od pierwszej konkurencji uzyskując 13,70 sek. na 100 m ppl., 13,96 m w kuli, 24,28 sek. na 200 m i 180 cm w skoku wzwyż. W drugim dniu — mając dość wyraźną przewagę nad rywalkami — Włodarczyk nie wyszła się specjalnie. W dal skoczyła 6,21 m, w oszczepie uzyskała 36,50 m, a na 800 m 2.16,75 min.

Pływak Krzysztof Cwalina zakwalifikował się do finału „A” w wyścigu na 50 m stylem dowolnym. W serii eliminacyjnej Polak popłynął doskonale, poprawiając rekord kraju czasem 23,17 sek., w finale był jednak dopiero piątą uzyskując czas 23,26 sek.

## Strzeleckie MP

Dzisiaj i jutro na Pasterniku odbędą się mistrzostwa Polski w strzelaniu strutowym w podwójnym trapie. Równolegle odbywać się będzie strzelecki Puchar Waweli w konkurencji skeet i trap. Początek zawodów w oba dni o godz. 8.45.

MP będą jednym z ostatnich sprawdzianów dla kadrowców przed ME, które rozgrywane będą w dniach 2—12 sierpnia w Brnie. W krakowskiej imprezie należy spodziewać się całej czołówki krajowej. Poza sportową atrakcją zawodów powinna być... degustacja wyrobów wędliniarskich firmy BBA.

W kadry na wspomniane ME z krakowian znaleźli się: seniorzy Tadeusz Szamrej i Zdzisław Zapala oraz junior Andrzej Dziech. Pod uwagę brany jest także drugi junior Aleksander Babiński.

Szamrej, Zapala oraz Mirosław Rzepkowski (Śląsk) mają szansę na medal w ME w konkurencji drużynowej. (fil)

## Za dużo chcą

Szef sekcji piłkarskiej TS Wisła Piotr Voigt nie przedłużył umowy z Grzegorzem Lewandowskim i Dariuszem Marcem. Obaj futboliści postawili bowiem zbyt wygórowane żądania odnośnie do kontraktu. Voigt nie wyklucza, że zjawia się on u niego na rozmowy jeszcze raz. A może zjawi się jakiś kupiec, który byłby gotów pozyskać wspomniany duet? (tost)

## Ile wygrales?

Oto wysokość wygranych w zakładach na dzień 14 bm.: Express Lotek: za „5” po ok. 92,6 mln zł, za „4” po ok. 225 tys. zł, za „3” po ok. 10,7 tys. zł; Duży Lotek: za „6” ok. 4,377 mld zł, za „5” po ok. 3,67 mln zł, za „4” po ok. 165 tys. zł, za „3” po 8 tys. zł.

**BONARKA SKŁAD BUDOWLANY**  
**CEGIELNIA**  
**ZAGOSPODARUJEMY TROCINY**  
 Warunki do omówienia.  
 Kraków, ul. Fredry 4 (Łagiewniki)  
 ☎ 66-36-98, 66-46-16

**Protokół z losowania nagród rzeczowych dla klientów**  
 W dniu 15.07.93r. odbyło się losowanie nagród rzeczowych, dla pasażerów korzystających z usług firmy „RADIO TAXI KRAKÓW”  
 Szczęśliwymi pasażerami zostali właściciele kuponów o numerach:  
 NR 003616 — 1 nagroda wieża stereo  
 NR 003239 — 2 nagroda radio magnetofon  
 NR 000731 — 3 nagroda suszarka do włosów  
 NR 006631 — 4 nagroda suszarka do włosów  
 NR 001177 — 5 nagroda zestaw do przyrządzania sałatek  
 NR 000703 — 6 nagroda walkman  
 NR 002976 — 7 nagroda walkman  
 NR 005349 — 8 nagroda walkman  
 NR 005887 — 9 nagroda walkman  
 NR 002280 — 10 nagroda zestaw sztućców  
 Nagrody należy odebrać przy ul. Rzemieślniczej 5, w terminie do 7 dni od daty druku.

Prywatna firma inżynierska  
 przyjmie do pracy  
**PROJEKTANTA**  
 systemów wentylacyjnych  
 z uprawnieniami.  
 Podanie wraz ze zdjęciem  
 i kompletem dokumentów  
 prosimy kierować  
 pod adresem firmy:  
 Cracow Consulting Company,  
 Kraków, Świętokrzyska 12,  
 pok. 206.

**UWAGI!!!**  
 ORGANIZACJE, FIRMY  
 KLUBY SPORTOWE  
 SZKOŁY, ( itp )  
 Czy chcesz aby Twoja  
 reklama przemieszczała się  
 wraz z Twoimi Klientami?  
 Zadzwoń do nas  
**☎ 66-83-20**  
**»THE BEST«**  
 KRAKÓW UL. POWISŁE 7  
 czynne: 10<sup>00</sup>-18<sup>00</sup>  
 NAJNOWSZE TECHNOLOGIE  
 NAJLEPSZA JAKOŚĆ  
 NAJNIŻSZE CENY  
 Wykonujemy nadruki na:  
 koszulkach, bluzkach, materiałach,  
 odzieży sportowej  
**Nie masz pomysłu?**  
**Nie martw się - nasz artysta**  
**zapewni Ci**  
**ciekawą, oryginalną**  
**i zwracającą uwagę projekt**

**Rada Nadzorcza Spółki z o.o. „Miraculum”**  
 w Krakowie  
 ogłasza

**konkurs na stanowisko**  
**członka Zarządu ds. ekonomiczno-finansowych**

Kandydaci przystępujący do konkursu winni spełniać następujące warunki:

1. Wykształcenie wyższe.
2. Minimum 5 lat pracy na stanowiskach w służbach ekonomiczno-finansowych.
3. Znajomość zasad zarządzania i kierowania zespołami pracowniczymi.

Oferty powinny zawierać:

1. Kwestionariusz osobowy wraz z fotografią.
2. Charakterystykę zawodową.
3. Odpis dyplomu ukończenia studiów.
4. Opinię z ostatnich trzech lat pracy.
5. Zaświadczenie o stanie zdrowia.

Bliższe informacje na temat konkursu oraz spółki można uzyskać u Prezesa Zarządu Spółki w siedzibie Spółki w Krakowie przy ul. Zabłocie 23, tel. 56-49-57. Pod tym adresem należy również składać zgłoszenia do konkursu w zaklejonych kopertach z napisem: „Konkurs na stanowisko Członka Zarządu”.  
 Zgłoszenia można dokonać osobiście lub listem poleconym.  
 Termin zgłoszenia upływa z dniem 20 sierpnia 1993 r.  
 W przypadku ofert listowych decyduje data stempla pocztowego.  
 O terminie konkursu kandydaci zostaną powiadomieni pisemnie.  
 Rada Nadzorcza zastrzega sobie prawo nieskorzystania z oferty bez podania przyczyn.

**OGŁOSZENIA EKSPRESOWE**

**LOKALE**

**SPRZEDAM** mieszkanie dwupokojowe Krowodrza. Tel. 21-67-20. (3638)

**MIESZKANIE** 100 m kw. oraz lokal użytkowy, jako udział w nieruchomości położonej w centrum Podgórze okazjnie sprzedam. Oferta 3595 Kraków, Wiślna 2.

**NIERUCHOMOŚCI**

**DUŻY** wykończony dom w Węgrzicach sprzedam. 47-30-94. (3720)

**MOTORYZACYJNE**

**SPRZEDAM** 125p, XII 1989 r., „składak”, 12-11-05. (3703)

**SUZUKI GS 500E**, 1991 r. sprzedam, tel. 37-83-77 po 19. (3759)

**VOLVO Diesel 760**, 1983 r. stan dobry z częściami, sprzedam, tel. 343-15 Chrzanów. (3745)

**MALUCH** 1985 sprzedam. 55-64-68. jg-27233

**KUPNO**

**STARE** pralki automatyczne. Tel. 47-43-46. C-2469

**SPRZEDAŻ**

**ROWER** górski, 11-43-82. (3695)

**NIEMIECKIE** kombajny zbożowe, prasy. tel. (0-12) 37-98-58.

**MATERIAŁY** budowlane — tania. Tel. 55-08-74.

**NAUKA**

**THE POLISH** Open University Wyższa Szkoła Zarządzania — Oddział Kraków. Przyjmujemy bez egzaminów, tel. (012) 37-00-11, 37-00-22, 37-00-44.

**PRACA**

**FIRMA** zatrudni cieśli, murarzy tel. 22-33-72. (3671)

**KUCHARZA** — garmażera przyjmę, tel. 22-91-01, 21-64-40 wieczorem. (3727)

**ZATRUDNIĘ** pomoc domową na stałe (012) 67-38-04 wieczorem. C-2451A

**FIRMA** zatrudni pracowników do montażu modeli anatomicznych. 55-83-33 po 19. ak-28092

**PRZYJMĘ** malarzy — plaskarzy, 48-76-34. (3769)

**CENTRUM** Leonarda zatrudni magazyniera i zaopatrzeniowca. Wymagane doświadczenie w pracy w gastronomii. Zgłoszenia: Rynek Gł. 25.

**SPECJALISTY** (sprzedaż, marketing) poszukuje firma. Zgłoszenia wyłącznie pisemnie (szczegółowe RESUME), CCS, Inc.-Poland; ul. Sarego 16, Kraków. jg-27237

**OSOBĘ** do prowadzenia sklepiku spożywczego w centrum. Tel. 34-46-07.

**SPÓŁKA** z o.o. poszukuje osoby ze znajomością pełnej księgowości i prowadzenia biura. Zgłoszenia wyłącznie pisemnie (szczegółowe RESUME), CCS, Inc.-Poland; ul. Sarego 16, Kraków. mg-27776

**ZAKŁAD** kamieniarski zatrudni: kamieniarzy, lastrykarzy. Kraków-Opatkowice, ul. Smoleńskiego 137. mg-28201

**PARKIECIARZY** zatrudnię. 33-62-50.

**ROZNE**

„FANY” — agencja. 55-81-89. mg-27775

**BIZNES**

**SPRZEDAM** sklep 42 m kw. Informacja Bar Magda, Pawia 9. (3728)

**WSPÓLNIKA**, udziałowca do warsztatu handlowo-usługowego poszukuję. Tel. 21-02-74. mg-28204

**TAI**  
**INFORMACJA**  
 O HANDLU, PRODUKCJI  
 ORAZ USŁUGACH  
 BIEŻĄCA INFORMACJA  
 O OGŁOSZENIACH  
 PRASOWYCH  
**KRAKÓW**  
 TELEFONICZNA AGENCJA  
 INFORMACYJNA  
 OD PONIEDZIAŁKU DO PIĄTKU W GODZ. 9 — 18

**Petroinform — Optimus**  
 Kraków Al. 3 Maja 9, tel. 343599 w. 16-57, 16-35  
 Finance-Księgowość  
 Materiałowa  
 Kadry-Place  
 Zbyt  
 i inne *systemy z VAT-em!* Pełna komputeryzacja przedsiębiorstw

**WYDAWNICTWO JAGIELLONIA S.A.**  
 31-072 KRAKÓW, UL. WIELOPOLE 1,  
 TEL. CENTRALA (0-12) 22-75-88, FAX (012) 22-08-78, TELEX 322795  
 KONTO B.P.H. VI/O KRAKÓW 323431-95400-136

**zaprasza do współpracy z tytułami prasowymi**

**DZIENNIK POLSKI**  
**KOMANDOS**  
 MILITARNY MAGAZYN SPECJALNY

**BĄDŹ ZDRÓW**  
 RECEPТА NA ŻYCIE

**NIERUCHOMOŚCI**

\*\*\*\*\*

**BIURA OGŁOSZEŃ**

- Kraków, ul. Wiślna 2, tel./fax (0-12) 22-70-89
- Kraków, ul. Wielopole 1, tel. (0-12) 21-45-72

**AGENCJA REKLAMOWA**

- Kraków, ul. Wiślna 2, tel./fax (0-12) 22-19-45

**REKLAMA U NAS TO DOBRY INTERES**

**ZBIGNIEW MACIEJ LEPSZY**  
 Najukochańszy Mąż, Ojciec i Dziadek, pracownik naukowy Politechniki Krakowskiej zmarł 16 lipca 1993 roku.  
 Msza święta odprawiona zostanie we wtorek dnia 20 lipca 1993 roku o godz. 13.45 w kaplicy na cmentarzu Rakowickim, po czym nastąpi odprowadzenie Zmarłego na miejsce wiecznego spoczynku, o czym zawiadamiają pogrążeni w głębokim bólu  
**ZONA, CÓRKI, SYN, ZIĘCIOWIE I WNUKI**  
 Prosimy o nieskładanie kondolencji.

W bólu i rozpacz zawiadamiam, że 12 lipca 1993 r. odszedł mój Najukochańszy Mąż  
**ANTHONY NAGUCKI**  
 inżynier, obywatel USA, troskliwy i czuły Przyjaciel, Człowiek pełen poświęcenia i dobroci, niebawem w pełni i niezłomnej woli przewyciężenia trudów tułaczego życia.  
 Nabożeństwo i pożegnanie Toniego odbędzie się w poniedziałek 19 lipca 1993 r. o godz. 14.00 na cmentarzu na Salwatorze.  
**RUTA**

Z głębokim żalem i smutkiem zawiadamiamy, że dnia 14 lipca 1993 r. zmarła długoletnia, emerytowana pracownica naszego przedsiębiorstwa  
**JÓZEFA WANDA SINKIEWICZ**  
 W osobie Zmarłej straciliśmy wzorowego, zasłużonego pracownika Służby Zdrowia — szlachetną Koleżankę.  
 Pogrzeb odbędzie się w poniedziałek tj. 19 lipca 1993 r. o godzinie 9.15 na cmentarzu Rakowickim.  
 Koleżanki i Koledzy  
 z Przedsiębiorstwa Zaopatrzenia Farmaceutycznego „Cefarm” w Krakowie

Z głębokim żalem zawiadamiamy, że w dniu 8 lipca 1993 r. zmarł po długiej i ciężkiej chorobie w wieku 83 lat  
**MARIAN JANUSZ ROSZCZYŃSKI**  
 Nabożeństwo żałobne i odprowadzenie Zmarłego na miejsce wiecznego spoczynku odbędzie się na cmentarzu w Grębałowie we wtorek 20 lipca o godzinie 11.45, o czym zawiadamiają pogrążeni w żalu  
**CÓRKI, SYNOWIE, SIOSTRA, SYNOWE, ZIĘCIOWIE I WNUKI**

Z głębokim żalem zawiadamiamy, że w dniu 11 lipca 1993 r. zmarła  
**MARIA FIGIEL**  
 Z D. PALUCH  
 były długoletni, ceniony i lubiany pracownik naszego Przedsiębiorstwa.  
 Pogrzeb odbędzie się w dniu 20 lipca o godz. 12.45 na cmentarzu Rakowickim.  
 Wyprowadzenie zwłok z kaplicy cmentarnej.  
 Dyrekcja i Pracownicy Okręgowego Przedsiębiorstwa Geodezyjno-Kartograficznego w Krakowie

W 7. rocznicę śmierci ukochanego Męża, Tatusia, Dziadzia  
**JERZEGO KONIKA**  
 zostanie odprawiona msza św. 19 lipca o godz. 8.00 w kościele św. Szczepana.  
**ZONA I DZIECI**

**Dla wygody Klientów wydłużamy czas pracy naszych**

**BIUR OGŁOSZEŃ W KRAKOWIE:**

- ul. WIELOPOLE 1 — tel. (012) 21-45-72 czynne w godz. 8 — 18, w soboty 10 — 14
- ul. WIŚLNA 2 — tel./fax (012) 22-70-89, czynne w godz. 8 — 18, w soboty 8 — 14

## PRACA

ARCHITEKTA wnętrz zatrudnię. 55-46-00 wew. 322. D-161

HURTOWNIA zatrudni pracownika znającego obsługę komputera. Tel. 67-69-60, 67-45-41. 3522

PRZYJMUJE zlecenia na roboty stolarskie. (0-197) 285-56. t-57387

ZATRUDNI lekarzy stomatologów. Tel. 66-97-60 w. 56, 11-26-90. jg-27047

## NAUKA

KSIEGOWANIE od A-Z na kursach w Profesjonalnej Szkole Biznesu. Tel. 22-04-81. mg-27317

MATEMATYKA. 12-11-71. g-2610

PRACOWNIK UJ, matematyka, 66-42-35. 3271

The Polish Open University  
Wyższa Szkoła Zarządzania  
— Oddział Kraków.  
Przyjmujemy bez egzaminów.  
Tel. (0-12) 370011,  
370022, 370044.  
mg-26128

## KUPNO

„PERŁA” Wielopole 24. 22-03-50 „Lombard” skup złota, stara srebro, korale. jg-26389

ROTTWEILERY szczenięta. Tel. 36-45-01. 3320

ZŁOM złota, srebra. Komis biżuterii, Łódzkie, Kalwaryjska 36, Kalwaryjska 25. D-4561

## SPRZEDAŻ

SPRZEDAM zamrażarkę oraz szafę chłodniczą oszkloną. Tarnów, tel. 330-337. Ta-20663

## SANBUD

01-244 Warszawa, ul. Bema 65  
tel. 32-02-41, 32-58-62 w. 18, 32-29-64 w. 18  
fax 32-13-89

## NAJWIĘKSZA W POLSCE

## HURTOWNIA GIER I ZABAWEK!

Bezpośredni i wyłączny dystrybutor gier i zabawek dla wszystkich w wieku od 4 do 99 lat, największych firm zachodnich!

Instrukcje w języku polskim!

KOLOROWY, FIRMOWY FOLDER

WYSYŁAMY BEZPŁATNIE

NA ŻYCZENIE KLIENTA!

Zapraszamy do naszej hurtowni!

## DOM HANDLOWY GALA s.c.

poleca w dużym wyborze luksusowe meble austriackie i atrakcyjne krajowe

- ★ POKOJOWE, MŁODZIEŻOWE, SYPIALNE
- ★ SZAFY Z ROZSUWANYM DRZWIAMI
- ★ MAŁE DODATKI I ART. DEKORACYJNE

PROWADZIMY RÓWNIEŻ SPRZEDAŻ RATALNĄ

Zapraszamy do naszego Pawilonu  
codziennie od 10.00 do 18.00

43-300 Bielsko-Biała, ul. Nad Brzegiem 9,  
tel. 418-51, wew. 238, 416-36

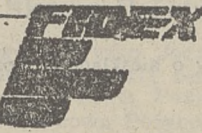

43-300 Bielsko-Biała,  
plac Wolności 9,  
tel./fax 243-67; 240-78;  
ttx 035243

## centrale telefoniczne

od 5 do 336 nr wewnętrznych

● telefony — KXF 90 KXF 110 PD 420 KXF 130, KXF 150

● telefony, automatyczne sekretarki, telexy

● dwuletnia praktyka, fachowa obsługa, serwis pogwarancyjny

● rabaty dla instalatorów

OFICJALNY PRZEDSTAWICIEL

PANASONIC-POLAND

047895

## MOTORYZACYJNE

AUTOALARMY, zamki centralne, znakowanie. 11-68-29 (9<sup>00</sup>-17<sup>00</sup>). mg-26961

AUTOALARMY, zamki centralne, znakowanie. 11-22-55. C-2384

MERCEDES 307D izoterma — sprzedam. Tel. 67-43-88. 3174

MERCEDES 309D, rok prod. 1986, sprzedam, tel. 012 66-71-87. 3527

PEUGEOT 405 Mi 16 x 4 (1990), ABS, pełne wyposażenie — sprzedam, Tarnów (0-14) 21-83-50. Ta 20665

SPRZEDAM Jelcz — Styr z pracą, Chelmek, 626-77. O-33628

WULKANIZACJA. Mateczny, czynna 7-22. jg-26693

WULKANIZACJA — komputerowe wyważanie kół (Dacia, Tawija). Kalwaryjska 35. jg-26694

VOLKSWAGEN bus, diesel, do remontu, powypadkowy kupię. 36-95-26. 3386

## LOKALE

DO wynajęcia lokale na biura 30 m<sup>2</sup>, 93 m<sup>2</sup>, 195 m<sup>2</sup> w Rynku Gł. w Krakowie. Oferty 3144 Kraków, Wiślna 2.

GARSONIERĘ sprzedam, 21-50-99. 2048

KUPIĘ mieszkanie, 21-50-99. 2049

M-4 sprzedam, 21-50-99. 2052.

MIESZKANIE sprzedam, 21-50-99, 2050

## NIERUCHOMOŚCI

DOMEK letniskowy — Czchów zaporą sprzedam, tel. 37-33-77. 3461

## DOMEX

Nieruchomości

Kraków, ul. Pomorska 8.

★ KUPNO

★ SPRZEDAŻ

★ WYNAJEM

☎ 33-76-15.

Biurowo czynne 10-18. g-588

## NOWA JAKOŚĆ USŁUG

W NIERUCHOMOŚCIACH

9-19 PON.-PT. H & K 10-15 SOB.

HAJTO & KOWALIK

## POŚREDNICTWO

SAREGO 19 22 66 36

☎ 22 66 36 g 448

KRAKÓW — Borek Fałęcki, Orzechowa 14, sprzedam dom — pętla tramwajowa. 67-48-90. mg-26963

SPRZEDAM dom jednorodzinny o pow. 160 m<sup>2</sup>, gaz, c.o., wod.-elektr., ogród około 600 m<sup>2</sup>. Oferty 27069 Kraków, ul. Wiślna 2.

SKAWINA — centrum, dom ze sklepem, działka, sprzedam, tel. 76-29-76. 2203

SPRZEDAM działki budowlane uzbrojone 7, 10, 16 a. Zabierzów, ul. Targowa 13. 3458

SPRZEDAM nowy dom jednorodzinny 67-46-25. 3460

SPRZEDAM 1 ha (przy szosie), Więclawice. Tel. 21-07-21 w. 215. 3475

## USŁUGI

ANTENY, 47-67-96. KK-703

ANTENY, 48-30-42. KK-717

ALARMY, 12-48-10. 2734

DACHY — malowanie: 36-25-66. Ma-0025

NAGRÓBKİ granitowe. 34-06-05. jg-25589

NAPRAWA okien, montaż zaczepów, wiercenie udarowe — Kodura, tel. 33-70-35. 2994

OBSZYWANIE wykładzin, dywanów, chodników. 66-06-97. M-2108

SITODRUK dla firm z podatkiem VAT. Kraków, tel. 67-45-48. 3128

SUCHE tynki, sufitu podwieszane, kompleksowe remonty, tel. 36-16-98. 2499

TANI transport. 48-69-94. jg-28353

USŁUGI parkiarskie. 55-46-00 wew. 322. D-162

ŻALUZJE, 55-32-51. 2044

## BIZNES

BAST — najkorzystniejsze pożyczki, komis, skup, sprzedaż złota, srebra, RTV, samochodów, innych. Kazimierza Wielkiego 117, 36-86-00. 2176

## POŻYCZKI

ABY pożyczyć pieniądze pod zastaw wszystkiego — specjalność nieruchomości. „Lombard” Długa 5, 22-15-54. ag-24442

## RÓŻNE

AGENCJA towarzyska „Beata”. 11-00-68. jg-26677

„AMANDA” to miłe spędzony czas. 34-20-28 (16-3). 3332

DYREKTOR Szkoły Podstawowej nr 132 unieważnia pieczęć: 1. 0709626, Szkoła Podstawowa Nr 132, ul. Bolesława Śmiałego 6, w Krakowie, tel. 66-02-33; 2. Sekretarka szkoły, Ewa Noworyta. mg-27730

ELITA — gabinet masażu dla panów zaprasza. Tel. 22-65-62. 1222

„FAN /” — agencja. 55-81-89. jg-26896

MASAŻE dla Panów (Ewa, wodny, inne). Tel. 21-71-60, Grodzka 42. jg-26343

Przedsiębiorstwo

## ŚWIADCZY USŁUGI MAGAZYNOWE

wszelkiego rodzaju towaru z pełnym zabezpieczeniem oraz obsługą.

Polecamy

tanio usługi transportowe.

Tel. Kraków (0-12) 55-21-03.

g-600

## Instrumenty muzyczne

## Yamaha, Casio.

Dom Towarowy,

ul. św. Anny, III piętro.

Futerały, statywy,

i akcesoria muzyczne

Stare — niskie ceny

bez VAT-u.

g-982

## BIURO PODRÓŻY

Jagiellonia  
DZIENNIKA POLSKIEGO

## OFERUJE

## KOLONIE (SŁOWACJA)

★ Park Krajobrazowy — SŁOWACKI RAJ — Porańska Dolina — ośrodek przystosowany do wypoczynku dzieci i młodzieży, na terenie obiektu: boiska sportowe i basen. W programie wycieczki piesze i autokarowe. Terminy: 28.07 — 10.08, cena: 2.800.000 zł.

## WĘGRY — (terminy 7 dniowe — od soboty do soboty)

★ HAJDUSZOBOSZLO — hotel „Siesta” — apartamenty 1 pokojowe z kuchnią, łazienką — 2.040.000 zł/osoba/zakwater.

★ BALATON — Balatonboglár, Balatonlelle — apartamenty — cena — 4.400.000 (apartament). Balatonalmádi — pensjonat, pokoje 2 os. z łazienką, 2 posiłki dziennie — 2.140.000 zł/osoba.

## SŁOWACJA

★ ZEMPLIŃSKA ŚIRAVA — ciepłe jezioro w Karpatach — pasmo Vihorlatu, 300 km od Krakowa, winnice, atrakcje turystyczne.

— OŚRODEK WYPOCZYNKOWY, pok. 2 os. (możliwość dostawki) z łazienką, balkonem. W obiekcie: kryty basen, sauna, kort do gry w kometkę, mini golf, możliwość korzystania z zabiegów leczniczych, wyżywienie (3 posiłki dziennie). Terminy: 7 lub 14 dniowe, od soboty do soboty. Cena: 2.340.000 zł/os. — 7 dni, 4.550.000 zł/os. — 14 dni.

— DOMKI CAMPINGOWE — 3-, 4-os., dwupokojowe, nad samym jeziorem, wspólny węzeł sanitarny, bez wyżywienia. Terminy: 7-dniowe, od soboty do soboty. Cena: 2 950 000 zł/domek — 7dni.

## WCZASY KRAJOWE

## MORZE:

★ JASTARNIA — DW „WAPCER”, pok. 2 os. (na dwa pokoje łazienka), 3-, 4- os. z łazienką, wyżywienie. Terminy: 23.07 — 5.08, 5.08 — 18.08, 18.08 — 31.08. Cena: pierwszy i drugi turnus 3.100.000 zł/os, ostatni 2.950.000 zł/os, dzieci do 7 lat — 500 000 zł zniżki;

— kwatery prywatne — 110 000 os./dzień.

★ KARWIA — prywatny dom, pok. 3-, 4-os., wyżywienie, terminy: 31.07 — 14.08, 14.08 — 28.08, cena: od 2.300.000 zł/os.

## GÓRY

★ Zakopane-Krzepitówki, Kościelisko, Krościenko, Polanica Zdrój, Krynica, Szczyrk, Korbielewów od 1.500.000 zł od osoby za tydzień.

\*\*\*\*\*

★ KURSY JĘZYKOWE W LONDYNIE — 4.400.000 zł (kurs 2-tygodniowy) + zakwaterowanie 35 £/tydzień, dojazd autokarem od 2.300.000 zł lub samolotem od 269 USD.

PRZEJAZDY AUTOKAROWE: Belgia, Francja, Hiszpania, Holandia, Niemcy, Szwajcaria, Wielka Brytania, Włochy

## BILETY LOTNICZE

## UBEZPIECZENIA TURYSTYCZNE

\*\*\*\*\*

## EUROPA — AZJA — AFRYKA — AMERYKA

atrakcyjna oferta niemieckich biur podróży m.in. NECKERMANN REISEN

(bezpośrednia współpraca)

WŁOCHY, FRANCJA, HISPANIA i inne kraje Europy — hotele i pensjonaty

z wyżywieniem, apartamenty 3 — 8-osobowe bez wyżywienia — dojazd własny

HISPANIA — Wyspy Kanaryjskie, Majaorka, TUNEZJA, BRAZYLIA, DOMINIKANA, KOSTARYKA, MEKSYK, MALEZJIA, INDOZONIA, SESZELE, TAJLANDIA, WENEZUELA i inne — przelot, hotel, wyżywienie, cotygodniowe, całonocne terminy.

Zapraszamy do Biura Podróży

Dziennika Polskiego, Kraków, ul. Wiślna 2,

tel. (012) 22-03-45, tel./fax 22-77-93, telex 322795

od poniedziałku do piątku w godz. od 8.00 do 18.00, w soboty od 8.00 do 14.00 oraz do punktów

informacyjnych w oddziałach terenowych „Dziennika Polskiego” w BOCHNI, NOWYM TARGU,

TARNOWIE, NOWYM SĄCZU, BIELSKU-BIAŁEJ, OŚWIĘCIMIU.

BIURO PODRÓŻY  
Jagiellonia  
DZIENNIKA POLSKIEGO

I Katedra Ekonomii,  
Wydział Prawa i Administracji  
Uniwersytetu Jagiellońskiego  
ogłasza zapisy na  
dwuletnie podyplomowe studia  
BIZNESU i GOSPODARKI RYNKOWEJ  
w roku ak. 1993/94

O przyjęcie na studia mogą ubiegać się kandydaci, którzy ukończyli wyższe studia. Preferowane będą osoby z dobrą znajomością języka angielskiego. Studia są odpłatne. Zajęcia prowadzone będą przez wykładowców amerykańskich oraz polskich.

Najlepsi studenci, po zdaniu egzaminów GMAT i TOEFL, będą mogli ubiegać się o otrzymanie tytułu studiów MBA w USA.

Podanie wraz z odpisem dyplomu, krótkim życiorysem, kwestionariuszem osobowym i 2 fotografiami należy składać w sekretariacie I Katedry Ekonomii UJ — Kraków, ul. Wiślna 3 (II piętro), tel. 22-81-63 w terminie do dnia 15 września 1993 roku.

## NIERUCHOMOŚCI

Oferta specjalna Pośrednictwa Handlowego przy kupno-sprzedaży nieruchomości  
G.J. CHMURA  
Pl. Szczepański 8, Ilp. tel. 21-23-62 w. 217

Mieszkanie w budowie, odbiór grudnia 1994 r. przy ul. Lea, superkomfortowe z basenem, zapleczem odnowy biologicznej, ogrodem zimowym — równ. 780 USD / m<sup>2</sup> ul. K. Wielkiego — 68 m<sup>2</sup>, superkomfort z tel., garażem — równ 34 tys. USD ul. K. Wielkiego — 65 m<sup>2</sup> z tel. równ: 30 tys. USD

Parcela budowlana — 10a, Łagiewniki — 200 mln

Parcela budowlana — 2x8a równ. 35 USD / m<sup>2</sup> — Wola Justowska

Parcela budowlana — Chełm, 7,5a równ. 24,5 tys. USD

OKAZJAI Parcela budowlana 1,5 ha — Brzeźnica — 120 mln

Do wynajęcia lokal biurowy 240 m<sup>2</sup> z tel. — ul. Dunajewskiego

Firma STRONCZAK  
AL. SŁOWACKIEGO 58.  
Tel. 33-22-67 od 9<sup>00</sup> do 20<sup>00</sup>

MIESZKANIA DO SPRZEDAŻY:

1 POKÓJ  
28 m<sup>2</sup> ul. Szymanowskiego wł. Spółdz 210 mln  
33 m<sup>2</sup> Prokocim wł. spółdz 180 mln

3 POKOJE  
50 m<sup>2</sup> B. Prądnik wł. Spółdz 300 mln  
115 m<sup>2</sup> ul. Podwale wł. hipot. 55 tys. USD  
95 m<sup>2</sup> ul. Krupnicza wł. hipot. 750 mln  
46,5 m<sup>2</sup> ul. Prądnicka wł. hipot. 18 tys. USD  
60 m<sup>2</sup> ul. Mackiewiczowa wł. spółdz. rów. 23 tys. USD

2 POKOJE  
38 m<sup>2</sup> ul. K. Wielkiego wł. Spółdz 310 mln  
36,5 m<sup>2</sup> Kozłówek wł. hipot. 225 mln  
72 m<sup>2</sup> ul. Kurasia, wł. hipot. 380 mln  
37 m<sup>2</sup> Dąbie, wł. spółdz 210 mln  
50 m<sup>2</sup> ul. Zubrzyckiego (Wola Duchacka.) wł. Spółdz 280 mln

MIESZKANIA DO WYNAJĘCIA:  
100 m<sup>2</sup> ul. Szlachtowskiego 400 USD, płatne miesięcznie  
37 m<sup>2</sup> os. Kalinowe 2 mln, płatne miesięcznie  
46 m<sup>2</sup> os. Kozłówek 2,5 mln, płatne za pół roku z góry

Dziennik Polski ukazuje się w czterech województwach, utrzymuje trzy wydania lokalne oraz redakcje w Warszawie, Nowym Sączu, Tarnowie, Bielsku Białej, Oświęcimiu, Bochni, Nowym Targu i Zakopanem, dysponując siecią kilkudziesięciu korespondentów w najodleglejszych miejscowościach Międpolski. Zamieszczanie oferty w „Przeglądzie Nieruchomości” z rynku parcel, mieszkań, domów, gwarantuje równoczesną reklamę w Polsce Południowej.

Propozycje Biur przyjmujemy codziennie w godz. 8<sup>00</sup>-16<sup>00</sup> w lokalu Agencji Reklamowej Dziennika Polskiego ul. Wiślna 2, II p., pok. 20, tel. 22-19-45

„Przegląd Nieruchomości” ukazywać się będzie w każdy wtorek, czwartek, sobotę