

BONAWENTURA MACIEJ PAWLICKI

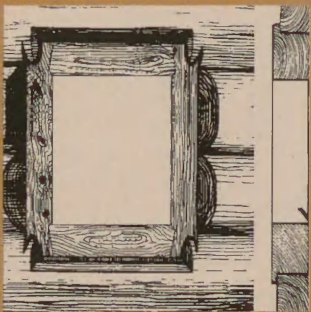
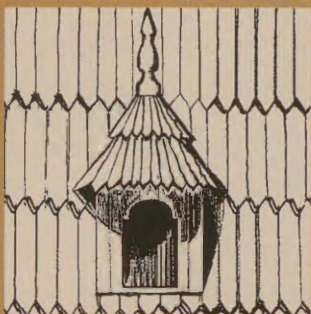

**SŁOWNIK
TERMINÓW
GWAROWYCH
BUDOWNICTWA
I ARCHITEKTURY
PODHALA
SPISZA I ORAWY**

ILUSTROWANY SŁOWNIK
TERMINÓW GWAROWYCH
BUDOWNICTWA I ARCHITEKTURY
PODHAŁA, ORAWY I SPISZA

„Obce rzeczy wiedzieć dobrze jest, swoje – obowiązek”

(Zygmunt Gloger)

Bonawentura Maciej Pawlicki

ILUSTROWANY SŁOWNIK
TERMINÓW GWAROWYCH
BUDOWNICTWA I ARCHITEKTURY
PODHAŁA, ORAWY I SPISZA

Kraków 2010

Wydawca

Podhalańska Państwowa Wyższa Szkoła Zawodowa w Nowym Targu

34-400 Nowy Targ, ul. Kokoszków 71

tel. 18 26 10 711, fax 18 26 10 708

e-mail: ppwsz@ppwsz.edu.pl

Zrealizowano w ramach programu edukacyjnego „Pomoce Studenckie”
Podhalańskiej Państwowej Wyższej Szkoły Zawodowej w Nowym Targu

Projekt okładki

Bonawentura Maciej Pawlicki

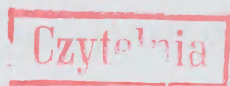

69/R

Redakcja techniczna
Edward Szarek, Dawid Korczak

13716

Korekta wydawnicza
Grażyna Misińska-Scibor

ISBN 978-83-60621-14-1

Wydanie I

Przygotowanie do druku i druk
WYDAWNICTWO „CZUWAJMY”
32-091 Kraków-Michałowice, ul. Ks. Mariana Pałęgi 41
tel./fax 12 388 53 80 www.czuwajmy.pl

*„Aby ducha i myśli ludu Podhala
kształtować na miarę jego tradycji i pracy”.*

prof. dr hab. Stanisław Hodorowicz
Rektor Podhalańskiej Państwowej Wyższej Szkoły Zawodowej
w Nowym Targu

OD AUTORA

Słownik powstał jako rezultat prac studialnych przeprowadzonych w latach 2006–2008 podczas zajęć na kierunku Architektura i Urbanistyka w Państwowej Podhalańskiej Wyższej Szkole Zawodowej w Nowym Targu z przedmiotu Historia Kultury i Sztuki. Celem ćwiczeń było zrealizowanie zespołowego zadania typu idiograficznego, tj. ustalenia faktów jednostkowych, opisu i objaśnienia konkretnych zdarzeń z zakresu budownictwa i architektury Podhala. Studia dotyczyły zabytków sztuki regionalnej, konstrukcji ciesielskich wykonywanych z drewna, użytkowych dzieł plastycznych, wyposażenia wnętrz, kunsztownych wyrobów rzemieślniczych, a także charakterystycznych struktur najbliższego otoczenia dawnych budowli na terenach górskiego regionu obejmującego od zachodu Orawę, od północy Pieniny, od wschodu Spisz i od południa Skalne Podhale czyli Tatry Wysokie. Poznanie wytworów rzemiosła regionalnego, starodawnych technik, technologii i konstrukcji jest kluczem do nauki form, które powstawały ze stosownego złożenia części konstrukcyjnych, wynikały z umiejętności obróbki materiału, znajomości natury drzewa i zamiłowania w swej sztuce, uprawianej z pokolenia na pokolenie przez miejscowych „budorzy”. Rejestracja artystycznych kształtów, elementów i struktur przestrzennych stała się dla grupy studentów architektury szkołą poznania swego regionu, swojej małej ojczyzny. Zdobyta wiedza o tradycji dawnych pokoleń pradziadów i ojców, posługujących się jeszcze do dziś termi-

nami lub nazwami o ściśle ustalonym znaczeniu w etymologii gwary podhalańskiej przyczyniła się do zgromadzenie znacznej ilości słownictwa dziś już prawie zapomnianego.

Studia i badania regionu Podhala podjęte w okresie rozbiorów na przełomie XIX/XX w. były częścią szeroko zakrojonych zainteresowań ludoznawczych, a także eksploracji etnograficzno-etnologicznych. W pracach podejmowano wiele tematów związanych z życiem społecznym i kulturą Słowian, ich językiem, muzyką i folklorem świadczącym o wielkiej sile kultury ludu polskiego. Wymienić trzeba studia **Wincentego Pola** (1807–1872) ludoznawcy, geografa i poety, założyciela pierwszej katedry geografii na Uniwersytecie Jagiellońskim, i jego publikację *Rzut oka na północne stoki Karpat*. Wspomnieć należy znane powszechnie dzieła **Oskara Kolberga** (1814–1890), czy też szereg prac, których autorami byli: **Pauli Żegota** (1814–1895), **Józef Ignacy Kraszewski** (1812–1887) piszący dzieło *Sztuka u Słowian*, **Jan Aleksander Karłowicz** (1836–1903) inicjator *Słownika gwar polskich* oraz redaktor naukowego miesięcznika geograficzno-etnograficznego „Wisła”. W czasopiśmie tym w latach 1887–1905 i 1916–1917 znalazło miejsce szereg ważnych dla dziejów Małopolski materiałów etnograficznych i antropologicznych, wzmianek dotyczących folklorystyki, sposobów konstruowania budownictwa i architektury, typologii chat polskich, zagród, a także organizacji osadnictwa. Badania dziejów społeczno-gospodarczego rozwoju wsi polskiej **Pawła Popiela** (1807–1892), studia **Wojciecha Gersona** (1831–1901) malarza i teoretyka sztuki, **Franciszka Bujaka** (1875–1953), czy też **Mieczysława Orłowicza** (1881–1953) autora licznych prze-

wodników, pogłębiane są pracami publicystyki turystycznej i krajoznawstwa. Prace **Zygmunta Glogera** (1845–1910) autora *Słownika starożytności słowiańskich*, etnografa, archeologa i historyka, organizatora Towarzystwa Krajoznawczego przyczyniły się do rozwoju współczesnej wiedzy o dziejach osadnictwa, sztuki i kultury na ziemiach polskich, a także rozwoju dalszych prac podejmowanych na tym polu przez **Seweryna Udzięłę** (1857–1937), **Kazimierza Moszyńskiego** (1887–1959), również **Romana Reinfussa** (1910–1998) i jego uczniów, **Jerzego Czajkowskiego**, **Krystyny Reinfuss**, a także wielką rzeszę etnografów i rysowników krakowskiego ośrodka Pracowni Sztuki Ludowej Instytutu Sztuki PAN biorących udział w wieloletnich obozach naukowych, do których równie sam się zaliczam.

Zygmunt Gloger pisząc „*obce rzeczy wiedzieć dobrze jest, swoje – obowiązek*” zdawał sobie sprawę z nieuchronności upływu czasu i przemijania tradycyjnych form kultury, odczuwał nieustanną potrzebę studiowania zagadnień narodowej tożsamości, bez której rozwój następujących po sobie pokoleń pozbawiony jest istotnych racji dla rozkwitu cywilizacji społeczeństw świata, rozwoju integracji narodów i wspólnot lokalnych.

Najważniejszym kierunkiem badań dla zainteresowań sztuką i architekturą Podhala są prace z zakresu tradycji kultury łączące studia cykli rozwojowych z dziedziny historii architektury i budownictwa ludowego z uwarunkowaniami kształtowania się stylów i form regionalnych oraz przyczynami przemian zachodzącymi w środowisku bytowania grup etnicznych i narodowościowych na obszarach Małopolski. Można wspomnieć o licznych pracach podejmowanych przez **Jana Sas**

Zubrzyckiego (1860–1935) powołującego się w swych dociekaniach na temat starożytności kultury polskiej na **Joachima Lelewela** (1786–1861) autora dzieła *Polska, dzieje i rzeczy jej*, a także na najnowsze w tym czasie ustalenia Komisji do Badania Historii Sztuki w Polsce, jak również na prace **Adama Naruszewicza** (1733–1796), który w swej *Historii narodu polskiego* nawiązywał do zapisów dziejopisarskich **Strabona** (ok. 65 r. p.n.e. o ok. 20 r. n.e.) i **Ptolemeusza** (ok. 100 do ok. 168 r. n.e.) – dotyczących genezy scytyjskich Polan zwanych Roxo – Alanami, z okresu znacznie poprzedzającego endogenezę Słowian na tych terenach.

Studia rodzimości pejzażu małopolskiego oraz obrazy rodzimej tradycji kultury Podhala na tle zanikających dawnych charakterystycznych drewnianych zabudowań wsi i miasteczek z końca XIX w., kapliczek i krzyży rozsianych na drogach i rozstajach Małopolski, przybliżali w swych dziełach malarskich, rycinach i kompozycjach wielcy malarze, m.in. **Jan Matejko** (1838–1893), **Julian Fałat** (1853–1929), **Stanisław Wyspiański** (1869–1907), **Józef Mehoffer** (1869–1946), **Józef Czajkowski** (1872–1946), **Aleksander Gierymski** (1850–1901), **Jacek Malczewski** (1854–1929), **Rafał Malczewski** (1892–1965), **Włodzimierz Przerwa-Tetmajer** (1862–1923) – czołowi przedstawiciele nurtu Młodej Polski w sztuce. Impresje rodzimych pieśni zapisywali również w swych genialnych utworach muzycznych **Stanisław Moniuszko** (1819–1872), **Mieczysław Karłowicz** (1876–1909), **Karol Szymanowski** (1882–1937), **Ignacy Paderewski** (1860–1941) i inni, łącząc w wielu stylizacjach artystycznych elementy narodowe i ludowe z akcentami patriotycznymi.

Kolejne prace dotyczące regionalnej architektury połączone z nowymi studiami możliwości transpozycji treści narodowych i ludowych w rozwoju współczesnej architektury, ujawniły się w realizacjach **Stanisława Witkiewicza** (1851–1915), twórcy i popularyzatora „*Stylu Zakopiańskiego*”, zapoczątkowanego ok. 1890 r. i rozpowszechnionego dzięki wielu publikacjom w innych regionach Polski. Wprowadzając pojęcie nowego stylu Witkiewicz dążył do stworzenia nowoczesnej polskiej architektury narodowej czerpiącej wzory ze sztuki ludowej Podhala. Wzorując się na konstrukcji chat góralskich, zaprojektował w Zakopanem kilka willi, m.in. „Koliba” (1892–93), „Oksza” (1894–95), „Pod Jedłami” (1897) i in. budowle, np. Muzeum Tatrzańskie (1913), a także drewnianą kaplicę na Jaszczurówce (1904–08). Styl zakopiański przyjął się głównie w budownictwie willowym regionu Zakopanego i Nałęczowa. Propagatorami stylu byli m.in.: lekarz, etnolog i badacz literatury **Władysław Matlakowski** (1850–95) oraz malarz **Walery Eliasz-Radzikowski** (1841–1905). Popularyzacją krajoznawstwa i rozwoju kulturalnego regionu zwłaszcza Zakopanego i Szczawnicy zajęła się najstarsza społeczna organizacja turystyczna w Polsce, założona w 1873 r. w Kuźnicach k. Zakopanego pierwotnie jako Galicyjskie Towarzystwo Tatrzańskie, działające w latach 1874–1920 jako Towarzystwo Tatrzańskie, a od 1920 r. występujące pod nazwą Polskie Towarzystwo Tatrzańskie (PTT). W 1950 r. połączyło się z Polskim Towarzystwem Krajoznawczym (PTK) tworząc Polskie Towarzystwo Turystyczno-Krajoznawcze (PTTK), ponownie reaktywowane w 1989 r. Położyło ono wybitne zasługi w edukacji turystycznej młodzieży, ochronie zdrowia

i działalności wydawniczej. Przyczyniło się także do rozwoju polskiego taternictwa, narciarstwa i ratownictwa górskiego. Członkami PTT byli m.in. **Tytus Chałubiński** (1820–1889), współorganizator Szkoły Przemysłu Drzewnego w Zakopanem, którego zbiory zapoczątkowały Muzeum Tatrzańskie w Zakopanem. Znaczącą działalność podjęli **Józef Stefan Szalay** (1802–1876), **Feliks Pławicki** (1834–1925), **Edgar Kováts** (1849–1912), architekt i malarz pochodzenia węgierskiego, prof. Politechniki Lwowskiej, propagator motywów zakopiańskich w sztuce użytkowej, **Walery Goetel** (1889–1972), geolog, podróżnik, współtwórca parków narodowych w Tatrach i Pieninach, a także czynny ostatnio w publicystyce **Piotr Wojciechowski** popularyzujący wybitne postacie regionalnej kultury Podhala.

Rozwój wiedzy na temat architektury Podhala zawdzięczamy twórczej grupie architektów zespolonych z ideą regionalizmu. Wszechstronną działalność podejmowali profesorowie Wydziału Architektury Politechniki Krakowskiej: **Włodzimierz Gruszczyński** (1905–1973), **Tadeusz Przemysław Szafer**, **Andrzej Skoczek**, **Zbigniew Radziewanowski** oraz liczne grono uczniów i współpracowników, którzy brali czynny udział w wieloletnim programie badawczym, publikując nowatorskie prace w zeszytach naukowych Ogólnopolskich Sympozjów Architektury Regionalnej.

Strony rodzinne można wiązać z opowieścią złożoną z wielkich i małych wydarzeń składających się na pewną całość nazywaną domem lub miejscem, innym razem wioską lub miasteczkiem z ich fascynującą rodzimością. Rodzimość regionu tworzą obyczaje, a także swojskość form wyrazowych otaczających człowie-

ka od dnia jego urodzin. Są to słowa i język, a poprzez nie wyrazistość, siła wyrazu i szczególnie wymowa wzruszeń literackich charakteryzująca wiek dojrzały i mowę ojczyzną, wreszcie kraj macierzysty, realny, bądź istniejący ledwo w wyobraźni wówczas, gdy zachowujemy jego obraz w świadomości z lat dziecięcych, nieskażony doświadczeniem. Jak zatem można zapatrywać się na przeszłość i przyszłość przejawów kultury kształtowanych przez wieki, form przetrwałych do dni naszych jako wyraz rodzimości? Z jakich przyczyn trwały one przez stulecia, w jaki też sposób mają w naszym pokoleniu egzystować, być dalej pielęgnowane lub odrzucone? Czym jest ich konstrukcja? Czy ozdobność form ze stosownego złożenia części konstrukcyjnych wypływa?

Oto pytania, które w latach 50-tych XX w. postawił sobie zespół pracowników i studentów krakowskiego Wydziału Architektury, uczestników wyprawy naukowej po bezdrożach Orawy, tego wspaniałego, acz mało wówczas znanego zakątka Beskidów. Celem ekspedycji było naocznie przekonać się, czy rodzimość form regionu może być podniesiona do rangi stylu narodowej sztuki, a także czy rodzimość może kształtować kierunki rozwoju i przyszłości architektury polskiej. Kierujący wyprawą prof. arch. **Włodzimierz Gruszczyński** mawiał, iż architektura domaga się u nas przede wszystkim przemówienia wyrazami swojskimi tak, abyśmy mogli stwierdzić, że posiadamy polską architekturę. Wspomnienia z tego czasu i wykonanych wówczas badań terenowych, w których sam jako student uczestniczyłem, zawarłem po latach w obszernym sprawozdaniu¹.

Podróż stała się dla jej uczestników częścią wątku drobiazgowych badań, sumiennej i wytrwałej pracy poszukującej w regionie form ekspresyjnych, wyniesionych wielkością wyrazu na wyżyny sztuki. Dociekała prawdy o ponadczasowej wartości tego co rodzime i swojskie. Poszukiwała wątków wspólnot grup etnicznych i mniejszości narodowych zamieszkujących tereny polskiego Podhala, żywieckiego Beskidu, a także słowackich pasm górskich Orawskich Beskidów i Orawskiej Magury².

Odnajdywała w atrybucjach i porównaniach właściwości różnych elementów i struktur przestrzeni istotę ich cech wyróżniających, regionalnych, stanowiących materiał do modnych wówczas dyskusji na temat narodowego stylu w architekturze, motywu narodowej indywidualności. Pięć podregionów klimatycznych Orawy wytworzyło w ciągu stuleci wiele światów, małych ojczyzn zamkniętych do niedawna w granicach ledwo paru wiosek. Dziś obraz ten zamknięty jest najczęściej jedynie w skansenie. Wyrazista odrębność architektury i budownictwa Orawy już wówczas inspirowała do poszukiwań twórczych wzorców w tradycji, aby nauczyć się, jak pisać

mnienia z połowy XX wieku. [w:] „Krakowskie Studia Małopolskie”, v. II, nr 1(2), wyd. A. Marszałek, Toruń 1998, s. 65–95.

² Tematem badawczym budownictwa ludowego na Orawie były głównie chałupy z wyżką. Pisali o nich m.in. R. Reinfuss, *Orawski dom z wyżką*, „Polska Sztuka Ludowa”, R. 1950, nr 1–6, s. 36–53; także: W. Krassowski, *Problemy regionalizacji w studiach nad zabudową wsi*, [w:] *Ze studiów nad budownictwem wiejskim*, Warszawa 1957, s. 55–101. Ostatnio ukazała się obszerna publikacja pod red. Cz. Robotyckiego pt. *Spotkania Orawskie*, Materiały z sesji naukowych z lat 1987–1990, w której o zabytkowych budowlach Orawy piszą m.in. M. Kornecki, *Działalność konserwatorska na Orawie – architektura i sztuka*; J. Pilchowa, T. M. Trajdos, *Figury kamienne we wsi Lipnica Wielka na Górze Orawie*.

¹ Pawlicki Maciej, *Orawa – architektoniczna rodzimość regionu jako oznaka małej ojczyzny – wspo-*



(B) – budowla



(S) – sprzęt



(N) – narzędzie



(F) – forma



(I) – instrument

Juliusz Kłos już w 1915 r., „myśleć, czuć i budować po polsku”³.

Pomysł opracowania niniejszego ilustrowanego słownika terminów gwarowych budownictwa i architektury Podhala, Orawy i Spisza zakładał umieszczenie przy wyrazie hasłowym krótkiej informacji o wymowie nazwy gwarowej, uzupełnionej o „*opis etymologiczny*” wraz z syntetycznym objaśnieniem form wypowiedzi i znaczenia wyrazu, a także wskazówką poprawności językowej w przypadku nadal żywego języka, którym do dziś posługują się jeszcze niektórzy mieszkańcy regionu Podhala. Zadaniem słownika była zwięzła charakterystyka nazwy przedmiotu wraz z jego graficzną ilustracją.

Wyrazy hasłowe słownika przydzielono do kilku grup tematycznych takich jak: budowle i materiały (B), sprzęty i wyposażenie domu (S), narzędzia (N), forma ozdób (F), instrumenty (I) oraz formy natury, przyrody, krajobrazu i zagospodarowania przestrzeni (X). Część tekstowa została opracowana wg za-

danych jako przykłady terminów m.in.: **RYŚ** – (B) *m. Im.* rysie. Nazwa o nieznanym etymologicznie pochodzeniu oznacza koniec belki, jako „*łeb sosrębu*” lub „*tragarcyków*”, wysunięta belka (płaza) zrębu. W swych pracach Władysław Matlakowski, tak pisał o tej części domu („*końce sosrębu wydłubane w warsolki, ... w bardzo starych domach ... obłapione między warsolką i półką sterczą jeden krótko obcięty do sieni drugi dłuższy wyrżnięty w rysia*”). **LISTWA** – (S) *ż. Im.* listwy. Sprzęt domowy, długa półka bogato rzeźbiona, zawieszona w białej izbie, pod powałą. **CIUPAGA** – (N) *ż. Im.* ciupagi. Nazwa wiedziona z przestarzałej formy *ciupasem*, w zn. pozostawanie „pod strażą, pod dozorem” przeszedł na nazwę przedmiotu użytkowego – małej siekierki góralskiej osadzonej na długiej rękojeści, służącej podparciu dłoni dla zachowania równowagi podczas marszu lub wędrówki na górskich szlakach, pomocny przy wyrębie ścieżki w gąszczu zarośli lub ociosywaniu i obróbce drewna przy budowie szałasów, używany także dla ochrony trzód owiec podczas wypasu na hali. Służył też jako rekwizyt tańca „zbójnickiego” lub narzędzie osobistej obrony. **NÓZ** (nóż) – (N) *m. Im.* noże. Nóż, podręczne „narzędzie” służące do krojenia, wykonywania robót ręcznych związanych z obróbką twardych materiałów z drewna skóry, kości lub tkaniny, wykorzystywane także dla obrony. **SPINKA** – (F) *ż. przestarz. Im.* spinki. Ozdoba służąca do spinania części

³ O stylu narodowym architektury pisali m.in.: Juliusz Kłos, *Odbudowa wsi polskiej, Projekty zagród włościańskich*, (wstęp), Warszawa 1915, s. 2; także: Andrzej K. Olszewski, *Przegląd koncepcji stylu narodowego w teorii architektury polskiej przełomu XIX i XX wieku*, [w:] „Sztuka i krytyka, materiały do studiów i dyskusji z zakresu teorii historii sztuki, krytyki artystycznej oraz badań nad sztuką”, Rok VII, Warszawa 1956, nr 3–4 (27–28); także: Jan Władysław Rączka, *Regionalizm krakowski czyli uwagi o tożsamości „Krakowskiej Szkoły Architektury”*, Kraków 1994.

garderoby, wykonywana często ze szlachetnego kruszcu m.in. ze srebra, miedzi pokryta ornamentem, przybrana licznymi wisiorami, łańcuszkami i pomponami.

DUDA – (l) ż. przestarz. *lm.* Instrument muzyczny (aerofon) służący graniu melodii przez „dudziarza” na kilku piszczałkach melodycznych zaopatrzonych w stroiki trzcinowe i piszczałkach dźwięku stałego, przy wykorzystaniu ugniatanego

łokciem mieszka tj. skózanego worka wyprawionego z owczej lub koziej skóry będącego zbiornikiem wdmuchiwanego powietrza. Instrument zwany też kozłem, gajdami, kozą.

Podjęte zadanie badawcze doprowadziło do zgromadzenia 363 haseł, wyrazów gwarowych będących nadal w użyciu na terenie Podhala, Orawy i Spisza.

SKŁADNIKI WYSTĘPUJĄCE W HASŁACH SŁOWNIKA

- wyraz hasłowy pisany pogrubionym drukiem,
- w nawiasie zwykłym () informacja o wyrazie hasłowym pisany w języku literackim,
- definicja, czyli określenie znaczenia wyrazu, czasem poprzedzona informacją o tym, z jakiej odmiany języka ten wyraz pochodzi (na przykład, że jest to termin zapożyczony z języka staropolskiego); przykład, a czasem dwa –

- trzy przykłady, użycia danego wyrazu w zdaniu albo w typowym połączeniu z innymi wyrazami (pisane kursywą),
- w cudzysłowie „ ” informacja o gwarowym zastosowaniu wyrazu hasłowego w publikowanych frazach, z wymienieniem autora publikacji,
- po słowie Zob. (pisane kursywą), odniesienie do opisu podanego przy pokrewnym wyrazie hasłowym.

STUDENCI UCZESTNICZĄCY W PRZYGOTOWANIU SŁOWNIKA

Katarzyna Bieniek
 Maria Bukowska
 Joanna Cora
Grzegorz Dobrik
Dagmara Dziekan
Bartłomiej Gacek
Bartłomiej Gąsienica-Ladzi
 Lidia Gombos
 Joanna Górecka
Grzegorz Gromala
 Maciej Gruber
Mateusz Janos
 Izabela Jędrzejek
Mariusz Karkula
 Paweł Kołomański
Monika Konieczna
 Anna Kulig
 Sylwia Madejska
Robert Mrozek
 Edyta Pietraszek
 Michał Pietrzak
 Paweł Pilch
Andrzej Stopka
 Zofia Styrzcula
Magdalena Wojdyła
 Tomasz Wolski
 Beata Zarębska
Aleksandra Zawadzka
Aleksander Zembol
 Wioleta Ziemianin
 Artur Zięba
Monika Żurek

A

Absyda (B) – apsyda (łac. absis) pomieszczenie na planie prostokąta, półkola, wieloboku itp. na zamknięciu prezbiterium, nawy lub transeptu.



Alkierz (B) W budownictwie wiejskim wysunięta, narożna część budynku mieszkalnego, (izba mieszkalna dworu, karczmy), kryta osobnym dachem lub mała izdebka



przy dużej izbie w narożnej części budowli. W alkierzu spijają małżonkowie z małymi dziećmi cały rok. Dawniej izdebka była przeważnie uzupełnieniem komory i składem różnych rupieci gospodarskich. Obecnie we wnętrzu alkierza istnieje mały stolik pod oknami, szafka na ścianie zawieszona na szkło i inne drobiazgi, kilka stołków wypełniają izbę. Na ścianach wisi wiele małych obrazków świętych. *Etym.:* [czes. < łac.].

Antlogier (antlagier) (B) Pomocnik murarza.



B

Babiniec (B) Przedśionek kościelny poprzedzający wejście główne lub w jego bocznej części. Parterowa przybudówka stanowiąca przekształcony dawny tradycyjny narteks [gr.], pronaos, przeznaczony dla kobiet, katechumenów, nie ochrzczono-



nych i pokutników oraz osób ekskomunikowanych, chcących uczestniczyć we Mszy świętej. Z babiniec związane „soboty”, stanowiące przestrzeń otwartą pod zadaszeniem na słupach, otaczającą od zewnątrz zrąb budowli sakralnej.

Biegac (B) Urządzenie grzewcze w kuchni, długi niski piec kuchenny w czarnej izbie. **Zob. Bieganiec.**

Bieganiec (B) **Zob. Biegac.**

Bioło izba (biała izba) (B) Pomieszczenie mieszkalne bez paleniska w chacie. W tradycyjnym układzie budownictwa podha-



łańskiego izba o charakterze reprezentacyjnym, używana tylko okazjonalnie dla organizowania uroczystości rodzinnych i przyjmowania gości. Tutaj także przechowywano najcenniejsze przedmioty, pamiątki rodzinne i święte obrazy. Często jest nieopalana, w wielu chałupach stanowi ozdobną świetlicę. Nie jest ona ściśle opatrzona, często nie posiada pieca oraz zawsze jest czysta i zadbana, bardziej niż czarna izba. To dusza góralskiego domu, niezamieszkała, odświętnie udekorowana, niedostępna dla gości. *Etym.:* Izba zwana była białą, ponieważ wchodzono



do niej tylko raz w tygodniu – w niedzielę, by przygotować się do wyjścia do kościoła, przebrać w „kościelny” strój, który często zdominowany był przez kolor biały. Z racji rzadkiego użytkowania była to izba czysta, o bielonych ścianach – „bielona izba”. Inaczej nazywana „Świetnicą”.

Blajtrom (blejtram) (B) Obramowanie, krosna malarskie. W budownictwie regionalnym, „blajtromem” nazywamy obramowanie okna, które często wykonane jest z bogato zdobionych desek bądź gładkich bez rzeźbień. *Etym.:* pochodzenie jęz. [niem.].

Bloniorz (B) wędrowny szklarz (nazwa od pierwotnych błon, którymi zakrywano otwory okienne).

Bojsko (boisko) (B) Część szopy z obu stron zamknięta wrotami. („Na boisko z ubitej gliny, młóć zboże”. Wł. Matlakowski).



Bońt (B) Bońt czyli jętka, to pozioma belka w górnej części wiązara dachowego, podpierająca krokwie, do łączenia „narożnicy”. **Zob. Narożnica.** Bońt jest elementem ścianowym.

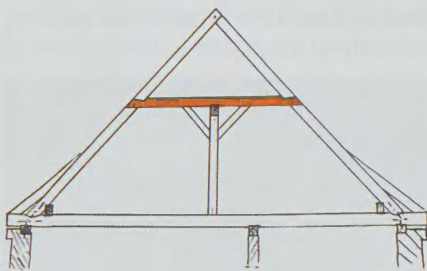

Bońt

Browar (z hol. brouwen) (B) Budynek służący do ważenia piwa przygotowywanego z owsa, także z dodatkiem chmielu, podobnie jak GORZELNIA służąca do wypalania domowym sposobem gorzałki czyli okowity. Owies moczono by puścić pędy, następnie w suśni czyli w suszarni z piecem suszarniczym suszono i grubo mielono. W browarze właściwym z kadziami oraz z piecem mającym wmurowany bity, lub klepany kociołek miedziany do warzenia owies zalewano gotującą się wodą. Po ostudzeniu otrzymywano piwo czyli kwaśnik. Wyposażeniem izby browarnej były: łaźnia, komin murowany, tok, kadź, stągiew, przykadek do moczenia słodu, kocioł do warzenia piwa, koryto pod kadziami do spuszczenia piwa, rynny, konewnik, beczki i inne sprzęty. (Zob. H. Jost, *Słownik gwarowy wyrazów technicznych z terenu polskiego podtatrz*, Zakopane 1987).

Brus (Belka) (B) – drewno na budowę ścian domu (płaza).



fot. J. Cera

Brzyzek (X) Wzniesienie, skarpa, strome zbocze. Najstłynniejszy brzyzek na Podhalu to: Pęksowy Brzyzek, cmentarz dla zasłużonych ludzi (bohaterów, taterników, artystów, muzyków i innych) zał. w 1850 r., znajdujący się w sąsiedztwie starego kościółka parafialnego w Zakopanem (1847–1851).



Budarcyk (B) Pomocnik budarza (cieśli), terminator.

Budorz (budarz) (B) Budowniczy domów z płazów, cieśla.

Budowac (B) Cieśla, budowniczy drewnianych domów.

Butwielinia (B) Zbutwiałe drewno, próchno, powstające w wyniku rozkładu drewna przez drobnoustroje.



Bynś (B) Krótka płaza, między otworami okiennymi, lub między otworem okiennym i węglem budynku zwana także sumikiem. Belka ta ma taką samą grubość jak pozostałe i jest połączona z resztą konstrukcji za pomocą tebla.
Zob. Sumik.



C

Cebrzycek (N) małe naczynie.

Cebrzyk (N) Naczynie z drewnianych klepek, pojemnik do noszenia wody, misa dla zwierząt.

Ceglany (B) Wykonany z cegły; *Etym.:* pochodzenie jęz. [niem.] (Ziegel).



Chałupa (B) Dom mieszkalny. Przeznaczony dla jednej rodziny. Najczęściej wykonany z płazów drewnianych, bądź



pokryty okładziną drewnianą. Przykryty gontem drewnianym.

Chałupina (B) Mały lichej dom. Najczęściej wykonany z płazów drewnianych, bądź pokryty okładziną drewnianą. Przykryty gontem drewnianym. Budowany najczęściej na pastwiskach. Służy jako schronienie dla ludzi wypasających bydło, owce. Budowany również jako przechowalnia np. na drewno.



Chałupisko (B) Duży dom, mało przytulny. Wykonany z płazów drewnianych, bądź pokryty okładziną drewnianą. Najczęściej przykryty gontem drewnianym. Może pełnić rolę: pensjonatu, domu kultury, domu weselnego itp.



Chór (B) – podwyższone miejsce w kościele, gdzie znajdują się organy.

Cierlica (N) Narzędzie drewniane o dwu szparach do tarcia włókien lnu i konopi z paździerzy.



Ciesiołka (B) ciesielstwo.

Ciupaga (N) Laska górali tatrzańskich zakończona toporkiem. Termin (N) ż. – wywiedziony z przestarzałej formy *ciupasem*, w zn. pozostawanie „pod strażą, pod dozorem” przeszedł na nazwę przyrządu służącego podparciu dłoni dla zachowania równowagi podczas marszu lub wędrówki na górskich szlakach. Pomocna przy wyrębie ścieżki w gąszczu zarośli lub ociosywaniu i obróbce drewna przy budowie szałasów, używana także dla ochrony trzód owiec podczas wypasu na hali lub jako broń dla walki wręcz. Służy też jako rekwizyt w czasie męskiego tańca górali podhalańskich „zbójnickiego” (w me-



trum 2/4), z tzw. marszem Chałubińskiego na początku i końcu, z przyśpiewkami i figurami wykonywanymi w różnym tempie: „ciupkaniem” (przytupywaniem), krzesaniem piętami, „zbyrtaniem” (trącaniem się ciupagami), „zwyrtaniem” (obraćaniem), przysiadami i wyskokami.

Cokiel (cokel) (B) Inaczej spodek. Najniższy bal w ścianie, ułożony na podmurówce. Stanowi podwalinę dla kolejnych belek ścianie. *Etym.*: Nazwa pochodzi



przede wszystkim od zastosowania tegoż elementu – jest to w pewnym sensie spód domu, przypominający swym przeznaczeniem dolną część zastawy, spodek. Czasami spotyka się opinię, że nazwa ta wywodzi się też od słowa *cokół*, przekształconego brzmieniowo przez górali.

Cop (czop) (B) Wyrażenie techniczne oznaczające rodzaj związania płaz w węgle. Zaciosany koniec każdej płazy posiada czop i odpowiednią fugę. Pojedynczy lub podwójny (Wł. Matlakowski).



Corna izba (czarna izba) (B) Służy do mieszkania zimą i w tym celu jest odpowiednio opatrzona. Posiada komin oraz tzw. „pieckę” do gotowania. Z powodu uchodzącego dymu ma ściany zaczer-



nione osadzając się sadzą. Pomieszczenie mieszkalne w tradycyjnym układzie budownictwa podhalańskiego, pełniące rolę kuchni, w której głównie toczyło się codzienne życie rodziny. W izbie zazwyczaj stał piec, z którego dym przedostawał się na strych przez dziurę w suficie i dalej przez dach na zewnątrz chałupy. W izbie czarnej stał stół, po bokach postawione były ławy, które służyły do spania. Do ścian mocowano półki, na których ustawiano naczynia i wbijano kołki drewniane, na których wieszano odzież. *Etym.:* Izba zwana była czarną, ponieważ w czasach wcześniejszych pełniła funkcje pokoju dziennego i kuchni, gdzie znajdowało się palenisko. Poprzez codzienne używanie tego ostatniego, ściany były osmolone – stąd nazwanie izby czarną. Po wydzieleniu osobnych pomieszczeń

w budynku mieszkalnym, nazwa przeszła na współcześnie rozumianą kuchnię.

Cyga (N) Świder ręczny.



Ćwiórka (B) Dom z czterema izbami w parterze, na rzucie kwadratu. Inaczej czworak. W 2 poł. XX w. na Podhalu powstało bardzo dużo takich domów zarówno murowanych jak i drewnianych.



D

Daf (dach) (B) Część budynku ograniczająca go od góry, zabezpieczająca przed opadami atmosferycznymi oraz stratami ciepła. Składa się z konstrukcji nośnej i pokrycia połaci dachowej. Niektóre ro-



dzaje dachów: 1. dwuspadowy, 2. naczółkowy, 3. mansardowy, 4. uskokowy (polski), 5. namiotowy, 6. półszczytowy (dach podhalański), 7. wieżowy.

Daf dymnikowy (B) Powstał przez niewielkie obniżenie bocznych połaci dachu, aby uzyskać małe trójkątne prześwity pod zakończeniami kalenicy, którymi uchodził dym z poddasza kurnych chałup. Z czasem otwór stał się zbyt czysty (kominy), ale forma dachu się zachowała. Niekiedy w tych dachach występuje „kozubek”,



tj. półkolisty daszek w kształcie koszyczka zastępujący pokalenicowy otwór i bardzo wzbogacający formę dachu.

Daf krokwiowo-bońtowy (Dach krokwiowo-jętkowy) (B) – dach, którego głównymi elementami nośnymi są krokwie zestawiane w kształcie ramion trójkąta równoramiennego, usztywnionego elementem poziomym – jętką (ryc. wg M. Bajon-Romańska).

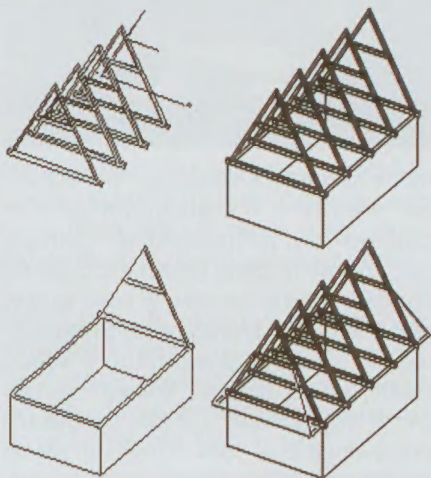

Daf sochowy (Dach sochowy) (B) – (sochowo-ślemieniowy), dach dwuspadowy skonstruowany ze słupów (soch) wkopanych w ziemię, rozwidlonych u szczytu, opartej na nich poziomej belki (ślemienia) oraz żerdzi (kluczyn) zaczepionych u góry o ślemię i leżących swymi dolnymi końcami luźno na zrębie.

Daf ślegowy (Dach ślegowy) (B) – dawny typ drewnianego dachu konstruowanego na tzw. luźny zromb z poziomych belek (ślegów) opierających się swymi końcami na szczytowych, ściętych trój-

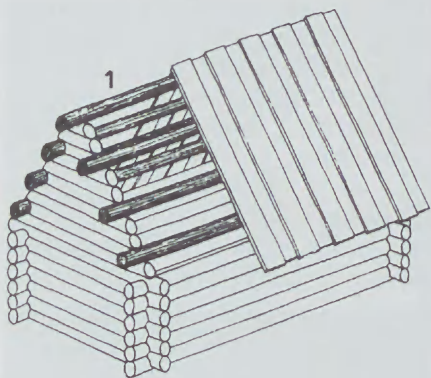

kątnie ścianach budynku (ryc. wg M. Bajon-Romańska).

Dniówka (B) dzień pracy budorzy.

Do kozy lub **na koze** (B) Sposób wiązania futry drzew i okien, zwany również „na koze”. Koza na Podhalu, wśród rodowych cieśli, jest figurą geometryczną o kształcie rombu. Jest to taki sposób połączenia, aby otrzymać między „słupcem” i „leżuchem”, dokładny kąt prosty. Aczkolwiek nie ma pewności co do nazwy samego połączenia „słupca z leżuchem”, które często jest spotykane jako łączenie na tzw. „czop”. „Po tela sie mierzy, pokiela kozy nie wyzninie”.

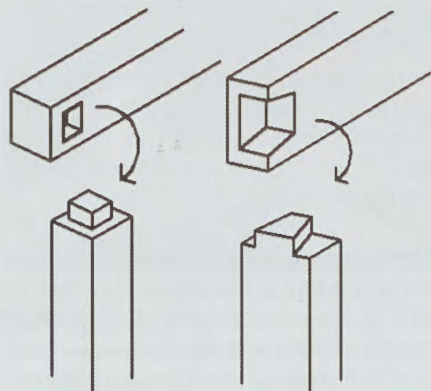

Dołek (B) „Schówek”, pomieszczenie, przeważnie piwnica. Słowo określające miejsce, do którego schodzi się w dół, gdyż ulokowane ono jest poniżej poziomu gruntu, pod parterem domu. Często spotyka się „piwniczki polowe” ulokowane w stoku, w którym znajduje się kolebkowo sklepione pomieszczenie do przechowywania ziemniaków, buraków oraz



innych produktów. W dołkach jest duża wilgotność powietrza, niska temperatura, oraz brak dostępu powietrza, co stwarza przyjazne środowisko dla przechowywania produktów rolnych. *Etym.*: wg Grzegorza Jagodzińskiego (Dołń ‘dół’ – goc. dał’, wąwóz, dolina), rys. Michał Pietrzak.

Domina (B) Element dominujący, o wyższym znaczeniu, przeznaczeniu. W słownictwie ludowym określał majątek, bądź folwark a na Podhalu gospodarstwo. Określenie, które najprawdopodobniej na tereny Podhalu przybyło wraz z zaborem austro-węgierskim, gdzie folwark stanowił dominujący element całego majątku. Urzędnicy austriaccy nazywali w ten oto

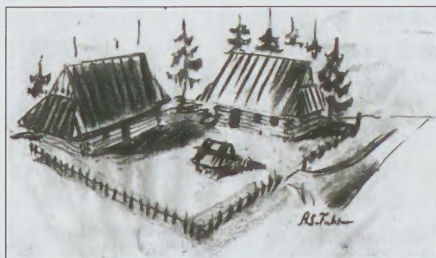

sposób najzamożniejsze gospodarstwa chłopów podhalańskich. W skład typowej dominy wchodziły: budynek główny (mieszkalny), budynek i zaplecze gospodarcze, niejednokrotnie wysokie grodze chroniące przed kompaniami zbójceckimi jak i równocześnie wytyczające terytorium, majątek chłopca. „Zagroda Jana Krzeptowskiego-Sabały”, szkic węglem wykonany na podstawie opisów najbliższej rodziny, rys. Andrzej Stopka.

Dorymnica (B) Łata, do której nie przybija się desek, lecz chroni przed wygięciem konstrukcji pod ciężarem śniegu.

Do winkla (B) pod kątem prostym.

Dranica (dranka) (B) Deska otrzymywana przez rozdarcie pnia drzewa iglastego. Deseczka wykonana ręcznie z wyrzyków drewna iglastego używana dawniej do krycia dachów. Dawniej dranice wykorzystywane były powszechnie jako mate-



riał budowlany – na podłogi, powały, do krycia dachów, obecnie sporadycznie wykorzystywane na Podkarpaciu w budownictwie drewnianym. Deski układane na dachu przemiennie, spełniają rolę pokrycia dachowego.

Drzewiany albo drewniany (S) Wykonany z drewna. Drewno jest powszechnie używanym budulcem na Podhalu dla-



tego, wiele przedmiotów codziennego użytku wykonana jest właśnie z tego materiału. Ilustracja przedstawia tzw. zydel (regionalny stołek) wykonany w całości z litego drewna.

Dudy (I) Instrument muzyczny (aerofon) do wygrywania melodii przez „dudzianka” na kilku piszczałkach melodycznych zaopatrzonych w stroiki trzciniowe i piszczałkach dźwięku stałego, przy wykorzy-



staniu ugniatanego łokciem mieszka tj. skórzanego worka wyprawionego z owczej lub koziej skóry będącego zbiornikiem wdmuchiwanego powietrza. Instrument zwany też kozłem, gajdami, kozą.

Dusa (dusza) (B) Listwa, (pióro) wstawione w felc dwóch łączonych desek.

Dyl (B) Belka lub gruba deska, cały lub przepołowiony pień ściętego drzewa.



Dyle (B) Podłoga z grubych desek (w stajni, komorze itp), cały lub przepołowiony pień ściętego drzewa używany do wy-



kładania podłóg i pował. Przybijane na legarach poprzek deski, tworząc podłogę w izbie.

Dyłowac (B) *Zob. Wydyłowac.*

Dylowane (B) *Zob. Wydylowane.*

Dymnik (B) 1. Otwór w przedniej części dachu kurnej chaty zwykle o dekoracyjnych kształtach przypominających małą kapliczkę, przez którą uchodził dym na zewnątrz, gromadzący się pod dachem



w czasie palenia na nalepie, tzw. „*piecka*”.

2. Małe okienko albo otwór w dachu lub w szczycie pod kalenicą, „*wyglądek*”. Jego zadaniem było odprowadzanie dymu z domów pozbawionych komina. Jednocześnie doświetlało poddasze.

Dymno kuchnio (dymna kuchnia) (B) Izbca tradycyjna w domu drewnianym z piecem na drzewo i węgiel. Kuchnia połączona bezpośrednio ze stajnią pełniącą funkcję gospodarczą.



foto. J. Cora

Dyrlaga (B) Drewniany element w kształcie płaskiego i silnie wydłużonego prostopadłościanu, (deska) wykorzystywany



foto. A. Zembol

głównie jako materiał budowlany, półprodukt stolarski do wykonywania mebli, lub materiał wykończeniowy w architekturze wnętrz, wykorzystywany na przykład do układania boazerii.

Dziadek (B) Trzecia belka leżąca pomiędzy „*narożnicami*”, oparta z góry o „*bant*”.
Zob. Narożnica.

Dziadek (S) Ława ciesielska.



foto. J. Cora

Dźwyrka (B) Małe drzewiczki do wnętrza małej izdebki, pokoiku przy kuchni lub do komórki, z łąt ciosanych, na biegunach drewnianych z zasuwą, lub na zawiasach i hakach z wrzeciędzem i skoblami.



foto: J. Coza

Dźwyrze (B) Drzwi. Słowo zapożyczone z języka staropolskiego. Potocznie oznacza drzwi, czyli ruchome zakrycie, (zamknięcie) otworu w ścianie, umożliwiające przejście. („Otwory dźwiérne do bydła są niskie, obmyślone żeby zimą najmniej uciekało ciepło”. W. Matlakowski)



foto: J. Coza



Dźwyrze góralskie

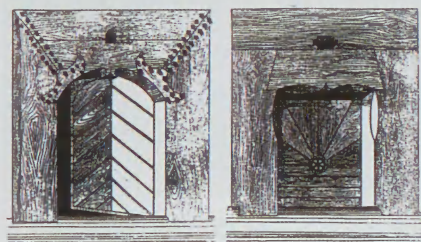

Dźwyrze góralskie (B) Obramowanie otworu drzwi. W budownictwie regionalnym występują zazwyczaj bogato zdobione, różnego rodzaju rozetkami, liliami itp.

F

Faseta (B) *Zob. Faza.*

Faza (B) Inaczej: „*faseta*”, „*ukos*”, „*ucios*”, skośne ścięcie narożnika lub graniastej krawędzi, często w celu ochrony przed uszkodzeniem od przypadkowego uderzenia. W budownictwie regionalnym Podhala występuje bardzo często.



foto: J. Cora

Oprócz funkcji zabezpieczającej przed uszkodzeniem mechanicznym pełni też rolę estetycznego wykończenia elementu drewnianego. Fazować – wykonywać fazę, czyli po prostu ścinać narożnik belki. Fazy były wykonywane przy użyciu ostrej siekiery lub struga ręcznego nazywanego przez górali heblem.

Flodra (B) Słój w drzewie; roczny przyrost drewna, powstały dzięki podziałowi komórek miazgi; najstarszy stożek wzrostu otacza rdzeń, najmłodszy leży na obwodzie pnia, bezpośrednio pod miazgą.



Folus (folusz) (B) Młyn blecharski do folowania, wałkowania lub do spilśniania sukna przez ubijanie rzadkiej tkaniny wełnianej w stępach ciężkimi stęporami – młotami z drewna olszowego z jednoczesnym polewaniem jej ciepłą wodą podgrzewanej w specjalnym kociołku. Urządzenie folusza to napędzany kołem wodnym wał z klinami poprzecznymi, który podnosi trzony drewnianych młotów – stęporów, te zaś spadają w koryto stępy – wyżłobionego drewnianego kłoca dębowego, ułożonego równolegle do wału. Pod uderzeniami młotów sukno staje się zbite i znacznie się kurczy. Stę-



foto: A. Zembol



foto: A. Zembol

pory są przebite przez bice i zaklinowane. Przeciwnie końce biców mają otwory, przez które przechodzi wałek, zwykle bukowy lub jesionowy, stanowiący oś ruchu stęporów. Wałek ten umocowany jest w belkach konstrukcji powały pomieszczenia. Prowadnicami stęporów są deski łączące stępę z belkami powały, tzw. bocnice. (Zob. H. Jost, *Słownik gwarowy wyrazów technicznych z terenu polskiego podtatrz*, Zakopane 1987).

Forma (S) Matryca, kształtnik do wędzenia serów owczych.



foto: A. Zembol

Forzty (B) Drewniana podłoga, zwana inaczej białą. Podłoga wykonana z desek grubości 3,5–4 cm szerokości do

40 cm wykonana z desek przybitych do legarów, łączonych z sobą na przylgę, na wpust i pióro, na wpust i obce pióro. Elementy podłogi (deski mogą być łączone na styk, na przylgę, na pióro własne i na pióro obce). Bardzo grube deski (powstałe przez pocięcie pnia drzewa w tartaku) Drewno tnie się na foszty o grubości 6 cm i szerokości 14 cm.

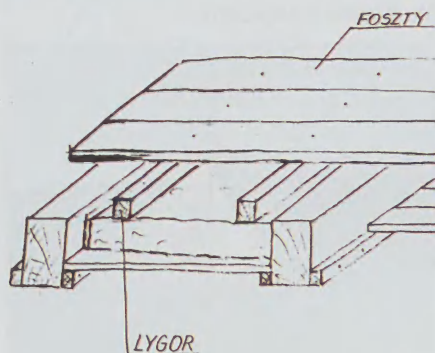

Fudamynt (fundament) (B) Fundament czyli element konstrukcyjny przenoszący obciążenia ze ścian na grunt. Wykonuje się je z kamienia, żelbetu betonu lub cegły. Na Podhalu fundament najczęściej wykonywano z kamieni rzecznych. Czasami fundamenty wykonywane były w prymitywny sposób jako „pecki”.

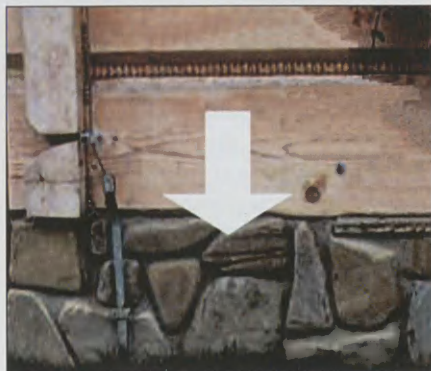

G

Ganecek (B) Mały przedsionek, wysunięta przed domem, samodzielna część konstrukcyjna, z wejściem.



fot. J. Czoja

Ganek (B) Parterowa lub piętrowa przybudówka, drewniana lub murowana, przykryta zwykle dwuspadowym dachem wspartym na słupach połączonych u dołu balustradą, niekiedy odeskowana lub obmurowana zaopatrzona w okna, ze schodkami przed wejściem do budynku. Dolna część ganku pełni rolę przedsionka, górna część – balkonu lub małej izby mieszkalnej. *Etym. Arch.:* [niem.].



Ganek

Ganuś (B) *Zob. Ganecek*

Gładzik (N) Kształtownik, nożyk garncarski.



Gnotek (B) Klocek drewna służący jako podstawa do rąbania drewna.



Gnotki (S) Przednia część sanek gospodarskich, używana np. do transportu długich kłoców drewna lub obornika.



Gonciarnia (B) Warsztat służący do wyrobu gontów. Dawne źródła piszą o kmięciach „co gonty robią”. Gonty szczypano ręcznie z odpowiednio przygotowanego, wysuszone pnia drzewnego, przeciętego w poprzek na odcinki odpowiadające długości gonta, a następnie łupano promieniście do środka pnia, dzięki czemu uzyskiwano zbieżność. Pióro wyciosywano ręcznie, a nut czyli rowek strugiem nazywanym paźnicą. Dziś wyposażeniem gonciarni są piły tarczowe i frezy, wykonujące rowek w goncie, nutujące i ścinające, krzeszące brzegi gonta fabryczne. (Zob. H. Jost, *Słownik gwarowy wyrazów technicznych z terenu polskiego podtatrza*, Zakopane 1987).

Goncić (B) Układać gonty, które to mają tworzyć pokrycie dachu.



Gont (B) Deseczka drewniana, (Gonet) o profilu poprzecznym w kształcie kłina, służąca do krycia dachów; stosowany często na Podkarpaciu, dawniej w całym kraju. Materiał stosowany na Podhalu do krycia dachów stromych, prostych i krzywoliniowych. Do krycia dachów stosuje się wyłącznie gonty łupane między inny-

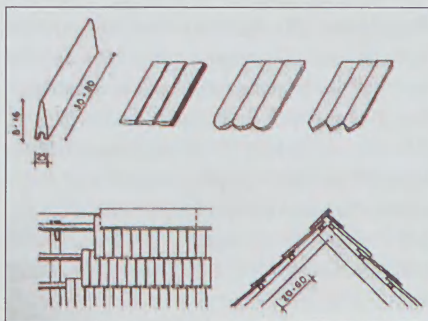

mi ze świerka lub jodły, (mogą być z dębu, modrzewia, cedru czerwonego, sosny, osiki) ponieważ drewno tych gatunków ze względu na swoją strukturę jest szczególnie odporne na atak grzybów, czy uszkodzenia mechaniczne. Dach z gontów ciętych z cedru czerwonego pierwszej jakości jest znany jako szczególnie odporny na ogień. Gont może występować jako „scypany”, czyli wykonywany poprzez odłupywanie kawałków drewna za pomocą ostrego narzędzia, (np. siekiery), może też być wycinany. Pokrycie z gontu układa się z dwóch lub trzech warstw.

[„...Dach kryty bywa albo gontami, które, jeżeli są ręcznej roboty, tj., łupane wzdłuż słoju, a nie rżnięte, dają wyborne, trwałe pokrycie (...)]. W. Matlakowski, *Budownictwo ludowe na Podhalu*].

Gor (gar) (B) Wyżłobienie w poziomej belce „leżuchu” dla zamocowania słupa.

Gościniec (X) Szeroka wiejska droga o nieulepszonej nawierzchni, trakt. Może być gościniec bity, brukowany, piaszczysty. Gościńce łączyły wsie i miasteczka, do nich schodziły drogi wozowe, polne, jeździły po nich ciągnięte przez konie – wozy, furmanki, bryczki, powozy. A turyści dochodzili zazwyczaj gościńcami od stacji kolejowych do najbliższych wzniesień.



for. J. Córka

Grano różecka (B) wieczorna impreza z muzyką i tańcami z okazji wzniesienia krokwi budowanego domu.

Grodzo (grodzia) (B) W znaczeniu dosłownym jest to ogrodzenie, jednak należy pamiętać, że znaczenie tego słowa ulegało zmianie na przestrzeni wieków. Grodzą zawsze określano element, który odgradzał, bądź chronił dostępu na teren wyznaczony przez nią. Co biedniejszy chłop tworzył grodzę z suchych gałęzi



for. M. Karkula

bądź z belek – żerdzi, co pełniło jedynie funkcję informacyjną. Jednakże element tego typu nie chronił gospodarstwa przed kompaniami zbójceckimi tak popularnymi w XVII i XVIII wieku. Co zamożniejszy chłop tworzył grodzę zintegrowaną z gospodarstwem. Obecnie grodzą nazywane jest zwykle graniczne ogrodzenie. „Kosor” jest pewną formą grodzia.

Groniówka (B) Materiał budowlany, kruszy kamień, rozspujący się w żółtą glinę. Żółtawa glina (Wł. Matlakowski).



Grzebień (B) Wystający brzeg najwyższej części gontów biegnący wzdłuż kalenicy dachu. Wystający o kilka centymetrów brzeg najwyższej części gontów, biegnący wzdłuż kalenicy dachu, zwrócony nachyleniem na południe (w budynkach gospodarczych na wschód), element de-

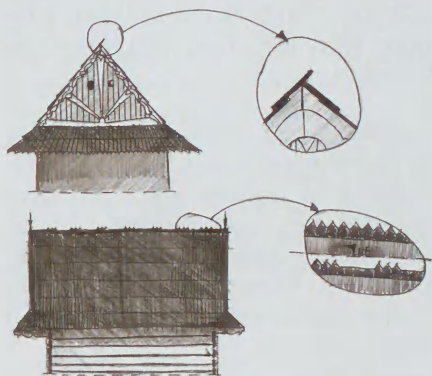

koracyjny dachu. *Etym.*: Ów element dekoracyjny dachu zawdzięcza swoją nazwę przede wszystkim wyglądowi, kojarzącemu się z grzebieniem z powodu wystających brzegów gontu – przypominających „zęby” owego przyboru. Grzebień nazywany również koronką.

Gunia (F) Białe lub brązowe krótkie męskie wierzchnie okrycie przed kolana z rękawami, z grubego samodziałowego sukna, (cucha, czucha), zdobione haftami i obszyciami, noszone przez górali podczas uroczystości rodzinnych i świąt kościelnych: „*Ponieważ do portek odziewali góralskom gunie, ... Młody na weselu był ubrany w cuche, co pany nazywajom guniom*”. Niektóre wyróżnia bogactwo form plastycznych i motywów występujących również w dekoracjach płaskorzeźbiarskich i ozdobach budowli.

H

Hebel (N) Strug, narzędzie ciesielskie i stolarskie do obróbki struganiem, wyrównywania dużych płaskich powierzchni drewna lub do ścinania ostrych krawędzi (np. desek).



foto: J. Cora

Hucioki (huścioki) (X) Dosłownie krzaki, zarośla. Typowy element krajobrazu



tatrzańskiego. Stanowią go: krzaki malin (*rubus ideaobatus*) porastające wykroty (odsłonięte korzenie drzew) niekiedy kosodrzewina (*pinus mugo*), oraz jarzębina (*sorbus aucuparia*) potocznie nazywana skorupą. Nazwa Hucioki wyprowadzona ze sposobu przenoszenia na plecach do zagrody gałęzi zawiniętych w chusty (płachty) z wycinki drzewostanu, krzewów i pierwotnej roślinności puszczy tatrzańskiej.

Hucisko (huta) (B) Nazwa wywodząca się z pieców hutniczych. Pierwotne określenie Hucisk zaginęło wraz z rozwojem cywilizacyjnym ludu Podhala („hamry” w Kuźnicach, zwiększanie terenów mieszkalnych itp.). Obecnie prawdziwe Huciska można spotkać jedynie w Dolinie Białej Wody.

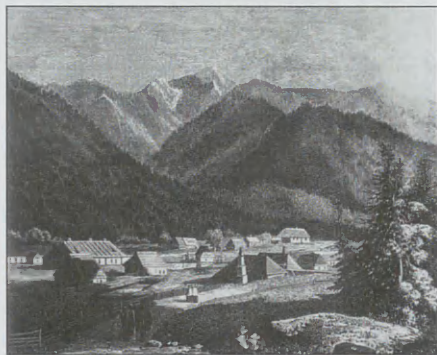

Huta (B) *Zob. Hucisko.*

I

Izba (B) 1. W dosłownym znaczeniu określa mieszkanie, pokój bądź pomieszczenie. Góral zwracając się do innej osoby słowami „Hyboj do izby” ma na myśli zaproszenie do chałupy – pomieszczenia mieszkalnego. Należy pamiętać, że chałupa góralska składa się z dwóch pomieszczeń „Izby białej” i „Izby czarnej”, „sieni” (przedsiönka) i „kumory” (komórki). Reasumując, izba to pomieszczenie przeznaczone na pobyt ludzi.

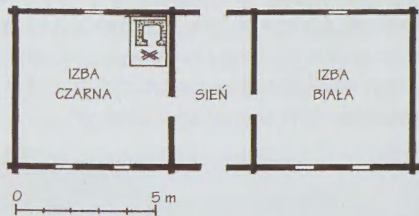

2. Pomieszczeniä chałupy. Najważniejszym pomieszczeniem, w którym koncentrowało się życie rodzinne, była izba czarna; nazwę tę przyjęto od koloru ścian i powały zaczernionych dymem z kurnego pierwotnie pieca. Występująca w bogatszych chałupach izba biała miała ściany bielone wapnem i stanowiła wnętrze odświętne, ozdobione najcenniejszymi

sprzętami, ceramiką i obrazami świętych. Zanim udoskonalono urządzenia grzewcze, izba biała nie miała pieca.

Izba biało (izba biała) (B) *Zob. Biolo izba.*

Izba corno (czarna izba) (B) *Zob. Corno izba.*

Izbecka (B) Mała izdebka, pokoik przy kuchni, ryc. Z. Dobrowolski.

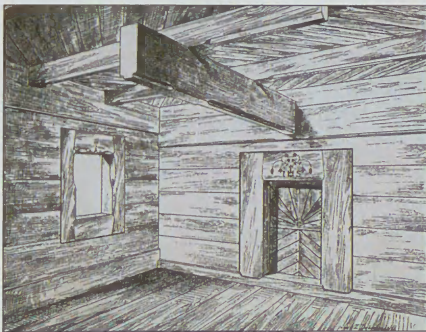

Izbica (B) Najwyższa kondygnacja wież drewnianych, nadwieszana nad wieżą, mieszcząca zazwyczaj dzwon; spotykana z doświetleniem.



Izdebka (B) *Zob. Izbecka.*

J

Jarmica (S) Półka do stawiania garnków. Głównym elementem dekoracyjnym tej izby jest ozdobna kilkupiętrowa półka zwana na Orawie „listwą”, zawieszona na ścianie szczytowej na wprost wejścia.



for. L. Jadrzejek



Półkę zapełnia górą długi rząd prymitywnych obrazków malowanych na szkłe przez anonimowych artystów wiejskich. Poniżej biegnie rząd talerzy, często ręcznie malowanych. Trzecią linię tworzą wiszące na kołkach półki kubki fajansowe i porcelanowe tzw. „siałki”. Wśród mebli znajdujących się w „świetnicy” zwraca uwagę stół zdobiony intarsjowaniem o tematyce biblijnej.

Jaskółcy ogon (jaskółczy ogon) (B) **Zob. Na jaskółcy ogon** (na jaskółczy ogon).

Jaśło (N) Kojec do karmienia jagniąt.



for. A. Zembiel

Jata (B) Wiata, przybudówka przykryta dachem, nie zamknięta, wolnostojąca lub dostawiana do szopy czy domu. Przeznaczona na skład drewna lub do przechowywania sprzętów gospodarczych.



Jedlo (X) Podhalańska nazwa jodły, materiału stosowanego na płazy.

Jyntka (jętka) (B) **Zob. Bońt.**

K

Kajfos (N) Drewniana skrzynia służąca do mieszania zaprawy murarskiej. Współcześnie wyparty przez mieszalniki mechaniczne.

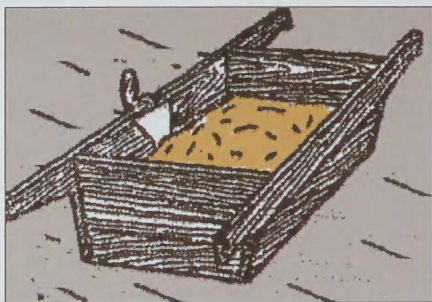

Kalynica (kalenica) (B) Najwyższa część dachu utworzona na przecięciu połaci dachowych. Jest to tzw. kalenica główna, w odróżnieniu od linii przecięcia skośnych krawędzi połaci, które tworzą tzw. kalenice narożne. Nazwa staropolska, *Etym.* pochodzi od czynności „skalania”, czyli łączenia słomy maczanej w rozrobionej glinie i układanej na grzbiecie



dachu w celu uzyskania większej szczelności strzechy. („Noj, kie sie już połąci, to sie pote pokrywa góntami ale słomom. Kie sie kryje słomom, to sie piyrsy sar daje pod strzecg góntami, ty gónty sie zakrzesujo na kóńcysto, cóby była zymbata strzecha. Pote sie kryje słomom dach, posywa, a kalynice sie zaś pobijo góntami”. M. Karaś, A. Zaręba, *Orawskie teksty gwarowe z obszaru Polski*).

Kapica (B) Otwór wydrążony w płatwi służący do zamocowania końca zaciosanej krokwi „piontki” (piętki). **Zob. Pionka** (piętka).

Kaplicka (B) – Kapliczka przydrożna, niewielka budowla kultowa, wolnostojąca murowana lub drewniana z wnękami, ozdobna skrzynka szafkowa na słupie lub zawieszona na drzewie. Kapliczki we wsi Ciche, wł. Aniela Styrzczula, rys. B. M. Pawlicki, 1968.



Karcma (karczma) (B) Przasadista, obszerna drewniana zwykle parterowa budowla o konstrukcji zrębowej o wymiarach 11 m x 21 m, mieszcząca sześć pomieszczeń, ustawiona od frontu na wysokiej podmurówce z łupanego kamienia. Ścianę frontową wielookienną zdoił zazwyczaj obszerny prostokątny ganek z trójkątnym szczytem podpartym drewnianymi słupami. „Obszerna sień wprowadzała do wielkiej izby czeladnej znajdującej się w całej szerokości

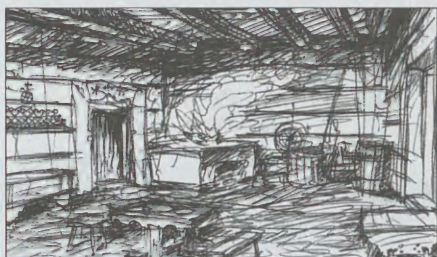

Karczmarz Piekielniku XIX w.

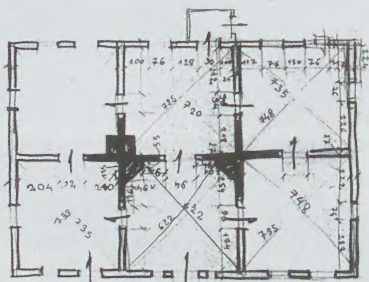

Karczmarz w Podwilku XVIII w.

ściany szczytowej, oświetlonej dwoma parami okien od południa i wschodu. Na wprost sieni znajdowała się świetlica, izba wysunięta na północnej ścianie ryzalitem

z kominem i piecem kuchennym, łącząca pozostałe pomieszczenia ulokowane przy zachodniej ścianie sieni. Były to: kuchnia właściwa z dwoma piecami, komora oraz przyległe do nich podłużne pomieszczenie mające cztery okna w ścianie północnej i framugi po dawnym, zlikwidowanym wejściu od zachodu. Służyło ono zapewne niegdyś za schronienie dla zwierząt zaprzęgowych, nazywane dawniej „stanem”. Wysoki dwuspadowy dach kryty 19 rzędami łupanego gontu, posiadający metrowej szerokości okapy wsparty był na wspornikowych tramach. Dwanaście potężnych więźarów dźwigało tę masywną konstrukcję tworząc poddasze o powierzchni 300 m². Była to pusta przestrzeń, w której ułożone z lekkim skosem na deskach ceramiczne kształtki z wypalanej gliny spędzały przewody kominowe z odległych punktów obiektu w jeden wielki komin górujący ponad kalenicą dachu. Dekorowane profilowanymi opaskami okna malowane czerwono-wiśniowymi ornamentami, listwy nadokienne z wycinanymi w drewnie koronkami oraz delikatne zacięcia rysy podpierających tramy pod okapem dodawały delikatnego uroku tej monumentalnej budowli. Prosty ganek nakryty trójkątnym przysadzistym szczytem miał pod okapem z gontu misternie wycinane w desce wiatrownice, co razem z kolorystyką miejscowego materiału rozbielnego deszczami, wiatrem i słońcem, a także drewnianego zrębu i jaśniejącego kamienia wraz ze światłocieniem dawało powab szlachetnego piękna i wielkiej prostoty”. Jest to opis jednej z wielu karczm na Orawie z k. XIX w. w Piekielniku na końcu wsi przy rozwidleniu dróg w kierunku Jabłonki. Inna z XVIII w. istniała w Podwilku. (Zob. M. Pawlicki, *Orawa – architektoniczna rodzimowina regionu jako oznaka małej ojczyzny – wspomnienia z połowy XX wieku*, Toruń 1998).

Kicoki (B) Element pokrycia dachowego ze słomy wykonywane przez strzecharza na dachach tradycyjnych, oraz wieżbach dachowych o dużym spadku.



foto: J. Cora

Kijonka (N) Ręczny przyrząd do prania. Kijanką uderzało się, w namoczonej wcześniej bieliznę, pościel czy inne tkaniny. Pranie przeprowadzane było często w rzece, nad jej brzegiem, nawet na większych kamieniach lub deskach.



foto: J. Cora

Kiyrpce (kierpce) (O) Podhalańskie dekorowane obuwie całe z jednego ka-



foto: M. Kondula

wałka skóry, o rozwiniętych motywach występujących także w budowlanych elementach zdobniczych.

Kluczka (Kluczyna) (B) – haczyk na końcu żerdzi z przyciętym odrostem służącym do zaczepienia o poziomą belkę (ślemie).

Kłot (B) Kłoc budulca nie obrobiony.

Kłotek (B) Mała część klocka budulca nie obrobionego.

Kobylica (N) 1. Kozioł, prosty przyrząd w postaci poziomej belki wspartej na 4 rozstawionych nogach, służący jako podpora pod rusztowanie, do podtrzymywania drzewa podczas strugania „ośnikiem” np. szprych do wozu, do mocowania „cierlicy” itp. Słowo używane głównie w Jabłonce, Lipnicy Małej, Lipnicy Wielkiej, Piekelniku, Zubrzycy Górnej. W Jabłonce używany jest także synonim „kobyłka”.

2. Przyrząd o konstrukcji opisanej wyżej, z wydrążonym rowkiem na belce, zakończ-

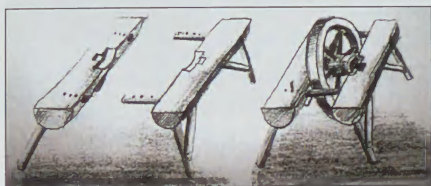

czony oparciem, używany do ręcznego strugania „ośnikiem” klocków drzewa. Słowo używane głównie w Jabłonce oraz Zubrzyce Górnej. W Jabłonce używany jest także synonim „kóń”.

3. Warsztat kołodziejski i kowalski, używany do składania i okuwania koła drewnianego: składa się z dwóch rozstawionych masywnych belek wspartych na 4 nogach, z wydrążonymi otworami na piastę koła. Słowo używane głównie w Jabłonce, Piekielniku i Zubrzyce Górnej.

Koch (B) Komin. Słowo zapożyczone z języka niemieckiego, w którym oznacza kucharza. W nazewnictwie podhalańskim



fol. J. Cora

nazwa ta funkcjonuje prawdopodobnie z tego powodu, iż komin odprowadza dym z pieca znajdującego się w kuchni, w której pracuje kucharz, stąd nazwa.

Kociel (kociol) (N) Naczynie wyklepane z blachy mosiężnej (bite) do warzenia lub podgrzewania żentycy.



Kof (B) *Zob. Koch.*

Koleba (B) Szałas, koliba, czy też koleba jest budowlą pasterską, bądź też naturalną szczeliną utworzoną w skale. Obydwie te rzeczy mają służyć jako schronienie w górach. Na Podhalu funkcjonują obydwie nazwy, zależnie od miejscowości. *Etym.:* „Komin”, „koliba”, „koleba” (gr. Kalýbē, być może z iliryskiego) wg Grzegorza Jagodzińskiego.



Kolyba (B) *Zob. Koleba.*

Koło garcorskie (N) Koło garncarskie.



Komórka (B) Małe ciemne pomieszczenie od podwórka przyległe do izby białej i izby czarnej, zazwyczaj pozbawione otworu okiennego.

Konstrukcja łontkowo-sumikowa (konstrukcja łątkowo-sumnikowa) (B) – konstrukcja ścienna składająca się ze słupów (łątek) i wpuszczonych we wręby słupów belek poziomych. (sumików). *Zob. Łontka.*

Koń (N) Przyrząd do podtrzymywania porcji gontów podczas pobijania. Słowo używane głównie w Podsarniu. *Zob. Kobylca.*

Koronka (B) *Zob. Grzebień.*

Koryto młynówki (B) Wydrążony w ziemi ciek, doprowadzający wodę z potoku do młyna.



Koryto młynówki fot. A. Zembol

Kosor (koszar) (B) Ogródenie dla owiec na polanach. Ogródenie to jest co jakiś czas rozbierane i przenoszone w inne miejsce, rys. Bartłomiej Gąsienica Ladzi.

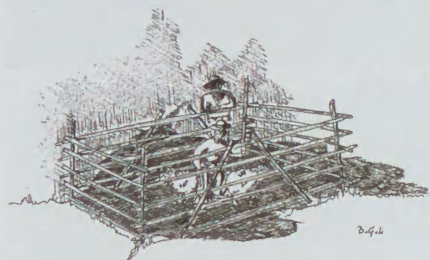

Kowadło (S) Podstawowe narzędzie w kuźni przymocowane do drewnianego pnia.



fot. A. Zembol

Koziorki (koziarki) (B) Okrzesane gałęzie służące dawniej do budowy płotu.

Krawyndziok (krawędziak) (B) – drewniana belka, po ścięciu kłosa drzewa obrzynana tarcica o wymiarach: grubość 10–20 cm, szerokość nie mniej niż grubość.

Krawońdz (krawędz) (B) – drewniany bok konstrukcyjnej ramy budowli. (także boczna ścianka konstrukcji ramy łóżka).

Krokwiu (Krokiew) (B) – element ciesielskiej konstrukcji więzara, skośna belka połaciowa stanowiąca oparcie płatwi.

Król (B) Pionowy drewniany słup górą ozdobnie zwieńczony. Umieszczany w płaszczyźnie szczytowej skrajnych krokwi na kalenicy. Zwieńczenie ma postać kręgla w kształcie lilii, tulipana (na Podhalu) lub krzyża, grotu (na Sądecczyźnie). **Zob. Pazdur.**

Krzasio (B) Przenośny płot z przeplatanych deszczulek. *Etym.:* podobieństwo formy do naturalnej przegrody z poskręcanych łodyg krzewiny.



foto: A. Zembiol

Krzesać (B) Strugać, ściosywać, ociosywać kawałek drewna siekierą.

Kuca (B) Szopa na drewno, ściółkę.

Kulicek (B) Palik drewniany.

Kulik (B) Wkopany lub wbity do ziemi pal, zwłaszcza w płocie. Słowo używane głównie w Podśarniu. („Przed tym dniami, w wilijo Świnyntego Jana juz sie zbiyrajo i robio kolyby, to tak wbijo styry kuliki do ziyemie, to obijo troche cetynom, obkłado, a drugi dziyń zaraz, ino ma słónko wychodzić, to juz wyganiajo krowy i ozpalajo ogiyn”, M. Karaś, A. Zaręba, *Orawskie teksty gwiarowe z obszaru Polski*).



foto: A. Zembiol

Kumora (komora) (B) Wysunięta narożna część budynku (dworu, karczmy) kryta osobnym dachem; w budownictwie wiejskim mała izdebka przy dużej izbie. Pomieszczenie gospodarcze, pełniące rolę spiżarki lub schowka. Przechowywano w niej przetwory i żywność jak również skrzynie z odzieżą i cennymi przedmio-

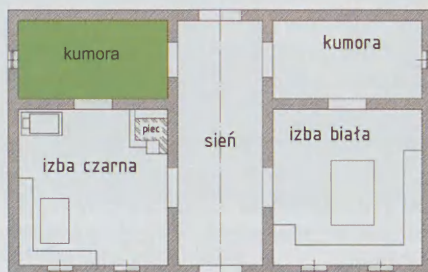



Kuźnio (kuźnia) (B) Budynek służący do obróbki metali, z wystawką na całą szerokość frontu pod wysuniętym okapem i pomieszczeniem dla robót kowalskich, wewnątrz miech skórzanym dymarski, zamocowane na drewnianym kłocu kowadło żelazne, młoty i narzędzia kowalskie. (W okolicy, jest dużo małych jednoizbowych kuźni, które mają od czoła okap, wysunięty na ryśiach ponad miejsce, w którym się konie ustawia) Ludwik Puszet.

tami. Komora mogła również służyć jako dodatkowe miejsce noclegowe. Może być ona związana z budynkiem jako jedna całość lub luźno z nim złączona (zazwyczaj przylegała do izby czarnej). Komora oprócz wejścia z kuchni posiada oddzielne z zewnątrz, od podwórza. *Etym.:* W latach wcześniejszych, ludzie pracujący w zawodzie komornika, tzw. „*kumornieri*” wynajmowali małe pokoje, zazwyczaj u osób prywatnych, dlatego nazywano te mieszkania kumorami. Z czasem nazwa ta przyłgnęła do równie małych pomieszczeń w domu – pełniących funkcje spiżarni lub składu.

Kumoterki (S) Sanie drewniane do przewozu osób.



for. A. Zembol



for. A. Zembol

L

Lamus (B) Obiekt gospodarczy w zagrodzie, spichleż. **Zob. Sypaniec.**

Leluja (F) Lilia, złotogłów, motyw zdobniczy.



Lezuch (leżuch) (B) Rama górna drzwi. Poziomy element w ścianie z płazów, stanowiący podstawę pod słupy wiązane drzwi lub okna. Lezuchy posiadają odpowiednie wyprofilowania, w których



mocuje się gar (wyżłobienie) słupa wiązanego. Dodatkowo słup przytrzymywany jest w narożach tzw. uszami, czyli odpowiednimi wycięciami belki leżuchowej. *Etym.:* Nazwa wywodzi się od funkcji tego elementu, (to na nim „leży” słup wiązany – stelaż okna), oparta jest na językowym podobieństwie do słowa „leżeć”.

Lezusek (leżuszek) (B) Futryna okienna. „Lezusek bywa wyżni lub niżni” (Wł. Matlakowski).

Lezusek wyżni (B) Poziomy element w ścianie z płazów nad otworem.

Lezusek niżni (B) Poziomy element w ścianie z płazów pod otworem.



Lico (B) część frontowa belki, deski, ściany czy całego domu.

Ligór (B) **Zob. Lygor.**

Lisica l. mn. **Lisice** (B) – blok dwóch pionowych słupów z wydrążeniem stanowiącym element konstrukcyjny urzą-

dzenia olejarni. W budownictwie drewnianym ściągnięte śrubami dwa pionowe elementy (słupy), ujmujące obustronnie ścianę z bali lub sumików, chroniące ją od wyboczenia. Wtórne wzmocnienie starszej konstrukcji.

Listwa (S) Długa półka bogato rzeźbiona umieszczona w białej izbie. Ozdobna, wąska półka, przybita u samej powałę wzdłuż ściany szczytowej izby, za którą umiejscowione są obrazy, talerze, dzbanuszki itp.

Listwować (B) Przygotowywać krawędzie desek do połączenia żłobiąc w jednej rowek, zaś w drugiej robiąc występ, czyli tzw. pióro i wpust.

Lygor (legar) (B) Belka na której układa się deski do suszenia w stosie (sztaplu) na wolnym powietrzu. Rygor lub „*ligór*” położony jest na słupkach ceglanych lub betonowych na warstwie izolacji przeciwwilgociowej z papy.

Lyterka (Lytry) (S) Wielkie drabiny, które zakłada się wzdłuż wozu, przystosowując go do zwożenia siana lub zboża.

Lytrзок (S) Duży wóz drabiniasty służący do zwózki siana i snopów zbóż, inaczej grabiniok.



foto. A. Zembol



foto. A. Zembol

Ł

Łata (B) Obrobiona deska służąca do odmierzenia długości.

Łontka (łątka) (B) Drewniany słup przybudówki na którym opiera się konstrukcja dachowa. Konstrukcja sumikowo-łatkowa system ścian z bali i desek; składa się z pionowych słupków i poziomych elementów, zw. sumikami, wpuszczonych

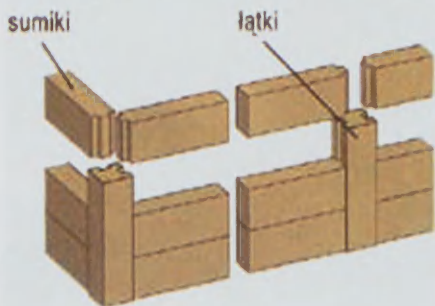

w wyżłobione fazy słupów narożnych i pośrednich, zw. łatkami. Sumiki ułożone jeden na drugim wypełniają przestrzeń między łatkami. Łatki i sumiki opierają się zwykle na podwalinie, górą związane są wieńcem oczepów. Konstrukcja wykonana w ten sposób pozwalała na dużą oszczędność drewna, ale była nietrwała i mało estetyczna. Stosowano ją głównie przy wznoszeniu budynków o podrzędnym znaczeniu.

Łupanica (B) Łupana belka, belka nie cięta. Płyzy łupane siekierą, dawniej gdy nie było traczy. Mogą to być też łupane kamienie.



Łupawica (B) Drewno obrobione na gonty. Wykorzystywane przez cieśli do krycia dachów w budynkach regionalnych, głównie drewnianych. Długość gontów wynosi od 60–120 cm, natomiast szerokość 8–13 cm. Można nimi kryć pojedynczo lub podwójnie (na dubelt).

Łyżnik (łyżnik) (S) Półeczka z otworami na drewniane łyżki.



M

Mama (B) Wyjątkowo dorodna, starannie obrobiona płaza.

Mechoptyk (B) Osoba wykonująca mszenie budynku. **Zob. Msorz.**

Mek (mech) (B) Materiał wypełnienia szczelin między płazami. W szpary między belkami o szerokości około 2 cm, wtańczony jest mech, którego zadaniem jest izolowanie cieplne budynku. Wypełnienie to stanowi wełnianka z drewnianych strużyn. Dzieli się je na niewielkie porcje i ściśle związa w tzw. „skrątki”, które potem wbijają się w szparę. Dobry „msorz” wbijając mszenie potrafi podnieść budynek o ponad 10 cm. Na zewnętrznej stronie ściany „skrątki” tworzą charakterystyczny wzór, a od strony wewnętrznej obcinane są na gładko. Wełnianka powinna być w szparze tak ściśle sprasowana, aby gwoźdźcia wbijało się w nią z taką trudnością jak w drewno. Po dwóch sezonach

grzewczych należy liczyć się z koniecznością uzupełnienia wełnianki. *Etym.:* nazwa powstała na zasadzie skojarzenia tego elementu budowlanego z mchem leśnym. Łączy je podobna struktura i wygląd. Czasami mówi się, że ma to także związek z występowaniem mchu leśnego na zawilgoconych elementach drewnianych.

Miech (S) Przyrząd dymarski służący do podnieciania ognia pod różnami paleńska.



foto: A. Zembol

Miecowanie (miecowanie) (B) – system konstrukcyjnych zastrzałów złożonych z pochyłych belek usztywniających połączenie słupa z płatwią.



foto: J. Cera

Mierno zyrdka (B) żerdź służąca do odmierzenia długości.



foto: J. Cera

Międlica (N) Drewniana konstrukcja do ocierania lnu i konopii z paździerz.



for. A. Zembol

Mińcerz (mincyryz) (S) Waga z ruchomym ramieniem.



for. A. Zembol

Mirwa (F) jest to zmieniona „recica”. Różniąc się od niej tylko tym, że długość bardzo znacznie przekracza szerokość; jest to motyw niesłychanie częsty na odzieży w wyszywaniu i wtedy bywa o tyle zmodyfikowany, że z linii prostych, na końcach powstają małe pętliczki, ocz-



ka. Wyraz Mirwa pochodzi od „targania”, ma ten sam źródłosłów co ogólnopolski „mierzwa”, ale odmiennego znaczenia, stąd „pomirwić”, znaczy potargać, pogmatwać; np. po omłóceniu żyta pozostaje słoma prosta i „pomirwiona”. **Zob. Recica.**

Miysung (B) Mieszanka żwiru z wodą i cementem. Jest to po prostu zaprawa betonowa używana przy robotach budowlanych jako spoiwo do wiązania np. pustaków, cegieł.



Młynica (młyniec, młyn wodny) (B) Z niem. MULIN, wł. MULINO; poprzez Czechy upowszechniony w Polsce, występujący w źródłach od IX w. pod nazwą łac. „molendinum”. Za zmielenie zboża pierwotnie nie płacono, lecz dawano ziarnem lub mąką umówioną miarę od korca. Woda z rzeki lub potoku płynie do młynówki, dalej w koryto z desek umocowanych w gruncie kulikami zakończone pochyłym łotokiem, po którym spływa z dużą siłą na koło wodne nasiębiernie.



Przeniesienia energii z koła wodnego na kamień młyński oparty jest na ruchu obrotowym wału poziomego, na którym umocowane jest koło pałacze i zazębiona z nim csewia zamocowana na pionowej osi układu mławnika pracującego na kamieniach poziomych. Na końcu wałka z csewiami osadzona jest paprzyca obracająca górny kamień. Części składowe mławnika to: górny kamień obrotowy z kutymi bruzdami ciernymi „biegun” i nieruchomy kamień dolny z twardszego piaskowca „leżak”, umieszczone w obudowie z desek zwanej „łubem”. Regulacja odstępu między kamieniami umożliwia grubość mielenia, odbywa się przez przykręcenie śruby, która opuszcza lub podnosi kobylicę a z nią wałek z csewiami i kamień górny za pośrednictwem paprzycy ze spłaszczonym zakończeniem stalowego wrzeciona. Wsypane do kosa ziarno sypie się ze żłobka, poruszanego trzepacem, do otworu w kamieniu młyńskim „oka”. Mielenie ziarna następuje między kamieniami, mąka wydostaje się przez mącznicę do skrzyni. (Zob. H. Jost, *Słownik gwarowy wyrazów technicznych z terenu polskiego podtatrza*, Zakopane 1987).

Moj (B) Wyraz używany na oznaczenie modrzewia. Najokazalsze drzewa dorastają do 34 m i osiągają pierśnicę do 75 cm.

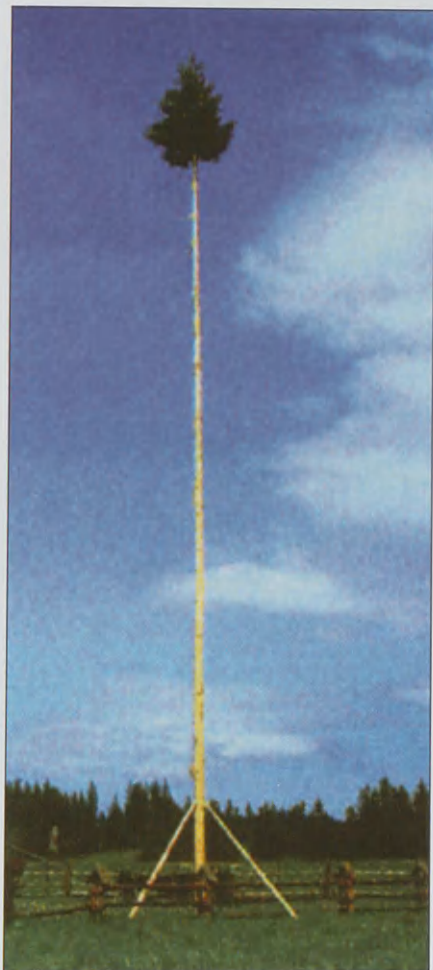

Ogromnej wysokości okorowany ozdobny słup obrzędowy na Orawie, (w innych regionach zwany też: maj, moik, majówka, majka), z przymocowanym u szczytu przystrojonym drzewkiem świerkowym lub jodłowym. W drugi dzień Zielonych Świątek Orawianie z muzyką i śpiewem odgrywają mojkę, będącą formą załotów przed domem wybranej dziewczyny. Wieczorem ścinanie moja daje sygnał do wspólnej zabawy.

Msorz (B) Zob. Mechoptyk.

Msyć (mszyć) (B) Zob. Msynie.

Msynie (mszenie) (B) Uszczelnianie szpary między płazami. Do mszenia stosuje się wełniankę. Nazywane także „*optykaniem*”. („... Izbę góralską, ażeby mogła być przez zimę zamieszkałą, potrzeba odpowiednio zaopatrzyć. Szczeliny pomiędzy płazami upycha się mchem, «*mekem umsyć*» i zamazuje się wapnem i z wewnątrz i od pola, dlatego czarna izba wygląda

z daleka, «...*jakby pomalowana w białe pasy...*»”. W. Matlakowski, *Budownictwo ludowe na Podhalu*).



N

Na felc (B) Sposób poziomego łączenia ze sobą płazów, które od wnętrza szczelnie przystając do siebie zachodzą jeden na drugi. Od zewnątrz pomiędzy płazami stosuje się mszenie.

Na izbie (B) Zwrot odnoszący się do wyższej kondygnacji, na ogół oznaczający jednak nie użytkowany strych na poddaszu.



Na jaskółcy ogon (na jaskółczy ogon) (B) Jeden ze sposobów łączenia złącz ciesielskich w konstrukcjach drewnianych



elementów współpracujących ze sobą, przypominający kształtem jaskółczy ogon. Tradycyjnie wykonywane bez użycia gwoździ, niektóre złącza wzmacniane były drewnianymi dyblami.

Na koze (na kozę) (B) *Zob. Do kozy.*

Na obłop (na obłap) (B) Rodzaj wiązania niektórych bali za pomocą głębokich wcięć, rys. Bartłomiej Gąsienica Ladzi.

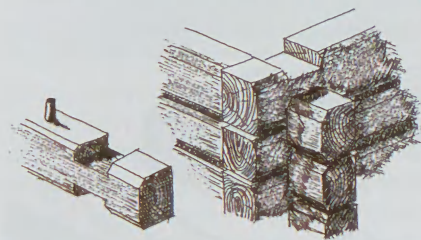

for. J. Cora

Na rać (B) Jeden ze sposobów łączenia słupów z ocapami lub z psami w konstruowaniu obramienia góralskich odrzwi. ***Zob. Dźwiyrze góralskie.***

Na skarp (na szkarp) (B) Szeroko rozbudowany od dołu fundament domu dla uzyskania wrażenia mocnego posadowienia i powagi ścian konstrukcyjnych budowli. Charakterystyczne elementy konstrukcji ścian fundamentowych to m.in.: szkarpy narożne łączone łukami kamiennymi.

Na zomek (na zamek) (B) Jeden ze sposobów łączenia płazów w węglach, umożliwiający stabilność dwóm przeciwległym ścianom, jak i zablokowanie ruchów pła-

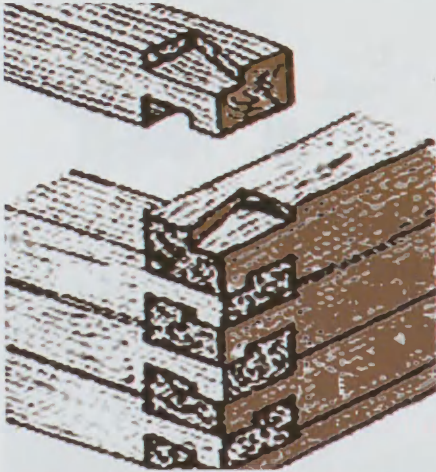

zów w kierunku poziomym. Inaczej mówiąc jest to połączenie „zamykające” narożnik spotykających się ścian w węgle, rys. Wł. Matlakowski, [w:] *Budownictwo ludowe na Podhalu*, Kraków 1892.

Na zromb (B) sposób łączenia płaz (belek) tworzących ścianę.

Nadstrotniak (nadstrotniak) (B) Płatew w części szczytowej budynku, określa wielkość strzechy, czyli okapu. **Zob. Narożnica.**

Narożnica (B) Element tworzący konstrukcję strzechy szczytowej, na której oparte są łąty i położone gonty. „Narożnica” jest belką opartą na jednym jej końcu o kraweźdź ostatniej (szczytowej) krokwi, a drugim jej końcem jest przymocowana do płatwi. „Narożnica” jest połączona z krokwią w ok. 1/2 jej długości, w miejscu łączenia krokwi z „bantem”, tworząc w ten sposób pewnego rodzaju więzary. Obie „narożnice” i „dziadek” (trzecia belka, która leży pomiędzy „narożnicami”, oparta z góry o „bant”, a z dołu o „nadstrotniaka” – płatew w części szczytowej)



określa wielkość strzechy, czyli okapu części szczytowej budynku.

Niecka (S) Naczynie, przyrząd kuchenny – rodzaj pojemnika służący do przechowywania w nim różnych materiałów – surowców spożywczych, najczęściej mąki. Niecka wykonana była z wydrążonego drewna. Dawniej służyła też jako wanienka do kąpania niemowląt, w innym przypadku jako pojemnik do marynowania mięsa (duże niecki).



foto: M. Karłowicz

Nolepa (S) Część pieca kuchennego.

Nowłóki (nawłóki) (F) Rzemienie do butów góralskich – kierpcy, które okręcano na wysokości kostki nogawek spodni



(u mężczyzn) co zabezpieczało dolną część spodni od zniszczenia, zaś u dziewczyn na skarpetach. Obecnie częściej nowoki nosi się pod spodniami. Sposób krzyżowego wiązania rzemieni uznac można za regionalny motyw zdobniczy.
Zob. Recica.

Nóz (nóż) (N) Nóz (N) *m. lm.* noży. Podręczne narzędzie służące do krojenia, wykonywania robót ręcznych związanych z obróbką twardych materiałów z drewna skóry, kości lub tkaniny, wykorzystywane także dla obrony.

Nut (B) Obrobione końce płazów.

O

Oblamek (B) Cienka belka położona na końcach wypustów dookoła całego *srymbu*; z oblamek na każdą krokiew idzie *narożnica*, podnosząca nieco strzechę i załamująca nieco przez to lekko dach. Słowo używane głównie w Chyżnym, Jabłonce, Lipnicy Wielkiej, Orawce, Piekielniku, Podsarniu, Zubrzyca Dolnej i Górnej. („...Oblamek to jes to drzewo, cò sie na nim kòńcy strzecha. Oblameki ido dookoła po dómie. Jak tu jest ten sromb, tu jes dach na niym, oblamek idzie dookoła, gdzie sie znajduje strzech, ka sie jeno nachodzi strzecha, z drzewa. To jes położone, jako tu jes tyn sromb cały, to teraz oblamek idzie dookoła o telo dalyj, kielo jes strzecha i tu jes spuscone z płatwie narożnice na oblamek”), M. Karaś, A. Zaręba, Orawskie teksty gwarowe z obszaru Polski. **Zob. Obsajta.**

Obłop (obląp) (B) **Zob. Na obłop** (na obląp).

Obora (X) Podwórze, plac przed chałupą. W układzie zagrody – plac pomiędzy chałupą a budynkami gospodarczymi.

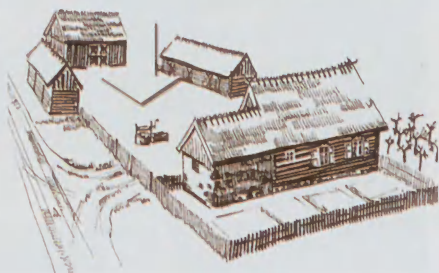

Stanowi integralną część układu funkcjonalnego jako wygodny element dojazdu, ruchu i komunikacji. Na obrze często występowała studnia do czerpania wody. Podwórko, przestrzeń między budynkami zagrody, rys. Robert Mrozek.

Obsajta (obsajtówka) (B) Strześnica, belka spoczywająca na samych końcach rysiów, na niej wspierają się sztychy, a na sztychach łąty. („...Obsajta – długa beleczka, spoczywająca na samych końcach rysiów; inaczej zowie ją strześnicą, na niej



bowiem wspierają się sztychy, a na sztychach łąty...”. „Chałupa góralska odznacza się niezwykle szeroką strzechą, którą od czoła i od tyłu domu otrzymuje się w ten sposób, że od wystającego jednego końca, czyli rysia jednej półki do drugiej leci wsparte na nich w prostokąt obrobione drewno, obsajta, na której opierają się końce sztychów...”). W. Matlakowski, *Budownictwo ludowe na Podhalu*.

Ocap niżni (ocap dolny) (B) Druga płaza czołowa, odpowiednio do szerokości okien ma wycięte wgłębienia, w które wpasowane są lezuski, czyli dolne obramowania futryny okiennej. Płaza ta nazywa się ocapem niżnim, ponieważ obejmuje („ocapia”) okna.



Ocap wyżni (ocap górny) (B) Na ok. 6 płazach (ściany szczytowej i odsiennej) leży płaza ściany czołowej, która posiada wcięcia na wyżnie „lezuski” okien i nazywa się „ocapem wyżnim”.



Ocapić (B) Założyć płazę (belkę).

Ocapienie (B) Zakładanie płaz nad okna i drzwi.

Odrzwia (B) Potężne obramienie drzwi wykonane z bali o szer. 60–70 cm złączone ocapem o szer. ok. 1 m, główny element zdobniczy domu.

Oflis (B) – obrzynek, listwa pozostająca po obcięciu bocznej krawędzi deski.

Ogródecek (X) Ogrodzony niewielki ogródek.

Okiennica (B) otwór w powale do wyrowadzania dymu.

Oklepiec (S) Potrząsk na wilki i lisy, metalowe sidło.



Okrzesać (B) *Zob. Krzesać.*

Olyjarnio (olejarnia) (B) Warsztat lub zakład do wytlaczania oleju z siemienia lnianego, mający stępy do rozdrabniania siemienia na mączkę oraz wybijac czyli prasę, w której następowało wytlaczanie oleju „na tarany”. Mączkę siemienia mieszano z wodą i podprażano. Owiniętą w kawałki sukna tzw. płatki umieszczano w wydrążeniu dużego bloku drewna – lisicy, umocowanej poziomo w dwóch





fot. A. Zembol

grubych słupach mocno wkopanych w ziemię. Na dnie wydrążenia lisicy znajdowało się sitko z blachy z otworkami, a pod nim kanalik odpływowy oleju. Klocek drewna odpowiedni wydrążeniu w lisicy, nazywał się kłatką. W słupach znajdowały się otwory, w nich wsunięta gruba belka do wyjmowania zwana błążkiem, naciskająca na kłatkę dzięki klinom drewnianym wbijanym między ową belkę, a górną płaszczyznę otworów w słupach za pomocą drewnianych taranów, młotów umocowanych w specjalnej konstrukcji obrotowej z pionowym słupem. Spotykało się wybijające z jednym taranem. W miejscu drugiego znajdował się zwisający z powały mały młotek drewniany, zwany zatelnikiem. Istniały też prasy do wytłaczania oleju ze śrubami naciskowymi, początkowo drewnianymi, wykonanymi ręcznie dłutem. (Zob. H. Jost, *Słownik gwarowy wyrazów technicznych z terenu polskiego podpatrza*, Zakopane 1987).

Opacka (B) Górny, poziomy element słupa wiązanego.

Optykać (obtykać) (B) Optykanie (obtykanie). **Zob. Msyc.** Msynie (mszenie).

Ornoment (ornament) kołkowy (B) Konstrukcyjne i ozdobne opracowanie lica drzwi wyciętych w półkole, występujące na połączeniach konstrukcyjnych słupów drzwi z ocapem i psami.

Oskórek (B) Pierwsze odcięte deski z kłoca, najczęściej z jednej strony płaskie, z drugiej zaokrąglone.

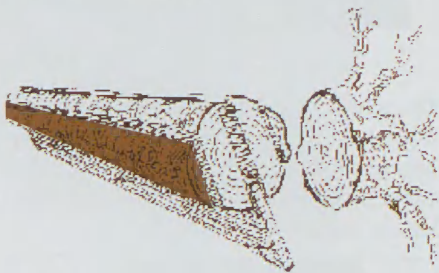

Ostatek (B) – Koniec, kres, pozostałość czegoś. Część bala, belki stropowej wychodząca poza zewnętrzne lico ściany budynku. Dłuższe, najczęściej profilowane ostatki pełniące rolę wsporników mogą nosić nazwę rysiów, zaś ostatki bali pod rysiami podrysiów. **Zob. Rys.**

Ościeżnica (B) Obramienie okien i drzwi złączone konstrukcyjnie ze ścianami bezpośrednio w czasie budowy. Złącza ciesielskie wzmacniano drewnianymi kołkami wystającymi zwykle z tła ściany. Układ kołków podkreśla konstrukcję złączy. Pełni funkcję wyłącznie dekoracyjną. Charakterystyczne dla Podhala, są półkoliste zwieńczone ościeżnice ze zwornikami, zwanymi „psami”.



Ościeżnica
fot. J. Cota

Ośnik (N) Narzędzie służące do koronowania drewna iglastego wszystkich klas grubości, do ręcznego strugania kłocków drewna, a także do odcinania cienkich gałęzi, także do strugania np. szprych do wozu. (W. Matlakowski, *Budownictwo ludowe na Podhalu*).



Otwory dźwiyrne (B) *Zob. Dźwiérze.*

Ozdoby (F) Snycerskie opracowanie powierzchni deski lub podpory drewnianej.



P

Pajta (B) Odkryta weranda przed wejściem do budynku, czasem oszklone.

Zob. ganek, ganeczek.



Palenisko (polenisko) (B) Zasadnicza część pieca we wnętrzu kuźni.



Parzenica (F) 1. Motyw zdobniczy wie-
lobarwny, mający formę pętlic najczę-
ściej sześcioramiennej. Używany jako haft
spodni góralskich. Motywy z okolic No-
wego Targu (1); z okolic Witowa (2); ze wsi
Ponice ok. 1930 (3); z okolic Zakopane-
go (4); z okolic Barcic (5); z okolic Za-
woi (7); z okolic Kasinki Małej (8); z Porę-
by Wielkiej (6 i 9).



2. Motyw rzeźbiony w drewnie lub ryto-
wany w metalu.

3. Rzeźbiona z drewna forma w kształcie
serca służąca do wyciskania sera.



Pasiyka (pasieka) (X) Teren leśny po wy-
rębie, gdzie wypasa się bydło.

Paza (B) Pionowy żłobek w łątce, w który
wchodzą zwężone zakończenia sumików,
zw. palcami. J. Basara podaje też określe-
nia: „gara”, „szczebolina”, „dziura”, „szpa-
ra”, „gniazdo”, „nuta”, „kama”, „szpunt”,
„loch”, „burt”, „fuga”, „felc” (wg M. Bajon-
Romańska).

Pazdur (B) Ozdobna drewniana nasada
na szczycie dachu, charakterystyczna dla
dawnego ludowego budownictwa drow-

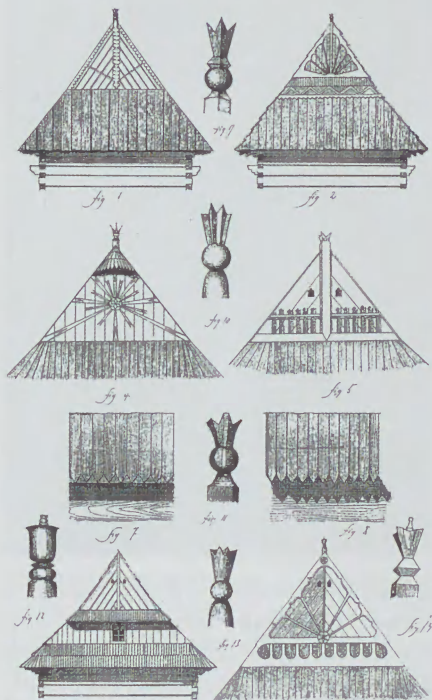

nianego na terenie Małopolski. Najbogatszymi formami plastycznymi pazdurów są motywy: lili, tulipana, krzyża, grotu, rys. Wł. Matlakowski, [w:] *Budownictwo ludowe na Podhalu*, Kraków 1892.

Paźnica (S) Strug do żłobienia wrębu
w deseczce gontu. Narzędzie do nacina-
nia rowka.



foto: A. Żembał

Pecka (B) Sporych rozmiarów płaski
kamień, na którym wsparty jest węgiel
domu drewnianego. Kamień kładziony
pod naroża i połączenia ścian budynku
(prymitywny fundament). Podporę szala-



foto: J. Córca

sów a także domów stanowiły kamienie
kładzione pod węglami ścian. Były one
niegłęboko wkopane w ziemię. Często
„pecki” były kładzione tylko od strony
spadku, zaś od strony stoku ściana opie-
ra się wprost na gruncie. Pod węgiły wy-
biera się duże płaskie kamienie, zwane
„peckami”. Taka „pecka” utrzymuje cały
ciężar swojego węgła.

Pek (B) Wybrzuszona strona płaza, umożliwiająca spływ wody.



foto: J. Cora

Piec (B) Urządzenie grzewcze w kuchni, lub w białej izbie. **Zob. Śpared.**



foto: M. Kuchala

Pies (B) Jedna z dwóch części tworzących ozdobne nadproże w drzwiach wejściowych w domu drewnianym i w oknach, wykonane z dwóch łukowatych kawałków drewna. To obramowanie okien i drzwi jest dodatkowo związane konstrukcyjnie ze ścianami bezpośrednio w czasie budowy. Złącza ciesielskie wzmacniano drewnianymi kołkami wystającymi zwykle z tła ściany. Układ kołków podkreśla konstrukcje złączy. Niekie-



foto: J. Cora

dy nabijano dodatkowe kołki, pełniące funkcje wyłącznie dekoracyjną. Charakterystyczne dla Podhala są półkoliście zwieńczone odrzwia ze zwornikami. **Zob. Ościeżnica.**

Piniondz (pieniądz) (B) moneta którą podkładano na szczęście pod węgiel domu (zawsze na południowo-wschodnim węgle).

Piyntka (piętka) (B) Zaciosany koniec krokwi, wchodzący do „kapicy”, otworu wydrążonego w płatwi.



Piyntro (piętro) (B) Strych, pięterko. Pomieszczenie w budynku znajdujące się pod dachem (często otwarte, tworzące antresolę), pełniące rolę spiżarni oraz suszarni.



Piwnica (B) *Zob. Dołek.*

Płaza (B) Belka drewniana, powstała przez rozcięcie na pół pnia drzewa; najczęściej o grubości 16 i 8cm; płasko obrabiana na obu końcach, z naturalną okrągłością po bokach (rys. B) lub z profilowanymi ścięciami (rys. C i D). Na ścianę wchodzi ok. 5–6 płaz (bez spodków). Na spodkach układa się płaza na płazie na przemian od czoła lub od szczytu wiążąc je w węglu. Łączy się je też przy pomocy tebli, czyli



kołków wbijanych w dziury w dwóch stykających się za sobą płazach. Szczeliny między płazami upycha się mchem. („...Połówka budulcowego pnia dostatecznej grubości, używana do budowy starswieckich domów, [...] dawniej płazy były potwornej szerokości i półcyldryczne; teraz dla oszczędności zrzynają w trzcu odskórki i zamieniają płazy w bardzo grube bale”. Wł. Matlakowski).

Płaza ocapowa (B) Płaza nad słupem wiązonym, zamykająca od góry otwór okienny lub drzwiowy (Wł. Matlakowski).



Płazisko (B) 1. Płaza „ocapowa” nad słupem wiązonym, zamykająca od góry otwór okienny.



2. Belka w ścianie domu drewnianego, obcięta wzdłuż z obu stron piłą lub toporem mającą długość ok. 6–7 cali.

Płotew (płatew) (B) Element więźby dachowej, drewniana belka pozioma, równoległa do okapu, podpierająca krokwie; jako element nośny powinna mieć stosunkowo duży przekrój poprzeczny, np.

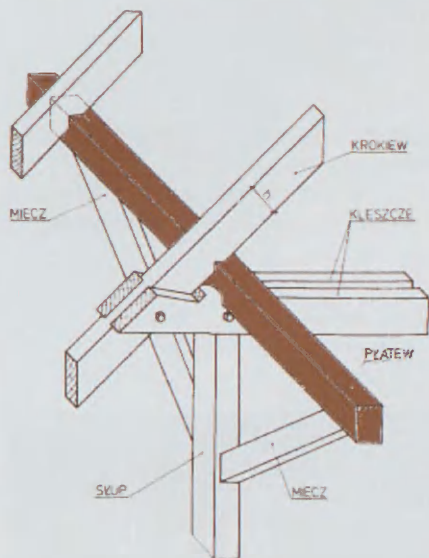

16×20 cm; występuje płatew kalenicowa, pośrednia oraz stopowa. Płatwie (pośrednie i kalenicowe) opiera się na słupach i często dodatkowo usztywnia za pomocą mieczy (obustronnych zastrzałów słupa). l. mn. „płatwie”.

Pniok (X) 1. Pieniek, pień.

2. Ul figuralny wykonany z drewnianego kłosa.

Pocynstunek (poczęstunek) (B) poczęstunek dla cieśli i pomocników w dniu zakładzin fundamentu, po pracy oraz po ocapieniu.



Pniok (ot. A. Zembol)



Pniok – ul figuralny (ot. A. Zembol)

Podocap (B) Belka w ścianie domu tuż pod oknem, w której osadzone są słupki okienne.



Podpłatwica (B) Płaza leżąca pod „płatwią”, „zdłużką”, zakończona rysiami na których wspiera się „obsajta” i strzecha nad ścianami szczytowymi.



Podsiubitka (podprzybitka, podsiębitka) (B) Drewniana okładzina pozioma znajdująca się na rysiach pod okapem dachu. Może być też bez widocznych rysiów, wtedy okładzina jest przybijana od spodu rysiów.



Podwalina (B) Najniższa belka w ścianie domu drewnianego kładziona na „peckach”. Stanowi oparcie dla całej ściany budynku. Występują również nazwy: szwela



foto: J. Cora

(z niemieckiego Schwelle), cwela, podręba, podciesie, tram, spodek, związanie, podkład, wianek, cębrzenie, podesta, cieś.

Podwalina przednio i zadnio (podwalina czołowa i plecowa) (B) Na „peckach” spoczywają podwaliny: czołowa i plecowa. Są one widoczne od pola, od izby podwalin nie widać.

Pogródka (pagródka) (B) Podwyższenie wzdłuż frontowej ściany, służące jako przejście. Najczęściej było wykonane z kamienia lub z drewna.



foto: A. Zembol

Poleń (paleń) (B) wisząca nad piecem poleńka na drzewo.

Pościyl (S) Łóżko, pościel. Słowo „pościyl”, kiedyś oznaczało bieliznę, bety, itp. Obecnie w języku potocznym oznacza nakrycie na poduszki jak i samo łóżko,



foto: J. Gora

natomiast na Podhalu i Orawie przyjęto się jako łóżko. („*Milimy trzi pościele*”), Józef Kąś, *Słownik gwary orawskiej*, Kraków 2003. *Etym.*: Pościel (rz. ż IVr. D.I p-e, CMC. p~'li, D.Im~li).

Powała (B) Warstwa desek ułożona na drewnianych belkach (legarach) stropu. Powalą nazywano również sufit. Do dzisiaj spotykane są takie określenia stropów na terenie Podhala. Strop nagi, o widocznych belkach, podtrzymujących deski powały ułożone prostopadle



lub ukośnie do belek. Belki stropowe są wsparte w połowie rozpiętości na „soszębnie” („siostrzanie”) zdobionym gwiazdą wyznaczoną za pomocą cyrkla i ryzowaną w drewnie. Między deskami powały i szosrębem jest odstęp o wysokości belek stropowych („tragarzy”). Warstwa desek, ułożona na belkach stropowych.

Powała łomano (powala łamana) (B) Warstwa desek pociętych układanych na ukos od tragarza do tragarza.

Powała na zokładkę (powala na zokładkę) (B) Warstwa desek, której co druga wpuszczona jest w tragarz, a przestrzeń między nimi nakrywa deska leżąca na tragarzach i zachodząca krawędzią na dwie sąsiednie deski spodnie.

Pralka (S) **Zob. Rajbacka.** Drewniana rama posiadająca wewnątrz część metalową z ocynkowanej pofalowanej blachy.



Pranie polegało na tym, że namoczono wcześniej lub wygotowaną bieliznę, odzież, tkaniny przesuwało się ręcznie po „falach” i w ten sposób były usuwane zabrudzenia.

Przedwyśce (przedwyżka) (B) Ganek galerijka, przez którą wchodzi się do właściwej wyżki. Przewyżce spiera się na rysiach wysuniętych przed lico ściany czołowej. Na galerijkę prowadzi zewnętrzna, stromo ustawiona drabina. **Zob. Wyżka** (wyżka).



Przyziyradelko (pryzirado) (S) Małe lustro, lustro.



Przybitka (B) Deski przybite od dołu do wypustów, czyli inaczej deskowanie okapu dachu od spodu. **Zob. Podsiubitka, Podsufitka.**

Przycieś (B) – zob. *podwalina*.

Przyłap (B) Przyległy do zrębu domu ogromny okap wiszący na końcach belek wypuszczonych z węglą, pod którym powstaje półotwarta osłonięta przestrzeń podstrzesza, ganek służący do celów gospodarskich, lub narożny zadaszony otwarty taras z zejściem na otaczający teren.

Przyłoż (przyłaz) (B) Wycięcie w stropie do wejścia na strych szopy lub otwór w powale przez który ładuje się siano na poddasze.



Przypustnica (B) – krawędziak, nakładka przymocowana do wierzchu krokwi przy okapie, powodująca załamanie połaci dachowej i złagodzenie spadku dachu w tym miejscu.

Przysiółek (X) Skupisko kilku gospodarstw położonych poza zabudową wsi stanowiące integralną część wsi. W róż-



nych regionach Polski używa się innych nazw na oznaczenie przysiółków: „rola”, „kolonia” lub „osiedle”. W miastach czasami także spotyka się określenie „przysiółek” (lub „przedmieście”). Jest ono jednak najczęściej uwarunkowane historycznie (np. wieś miała przysiółek, potem otrzymała prawa miejskie, ale w nazwie ten przysiółek dalej funkcjonuje).

Przysłup (B) – Konstrukcja przysłupowa – typ budownictwa drewnianego w Małopolsce, w którym ściany wzniesione są w konstrukcji wieńcowej a dach spoczywa na niezależnych słupach usztywnionych mieczami i powiązanych oczepem.

Przyścianek (B) Wąska przybudówka z trzema ścianami dostawiona do ściany domu. („Przybudówka przy ścianie izby lub



szopy, tak że ściana tej ostatniej stanowi czwartą ścianę przyscianka, posiadającego swoje samoistne trzy ściany, a dach jego tuli się pod strzechą głównej budowli”. Wł. Matlakowski).

Przysłych (B) Belka, do której przybija się „strześnicę” kryjącą krawędź okapu dachu, zabezpieczającą strych przed wiatrem, śniegiem, kurzem.

Psy (B) Element konstrukcyjny występujący w połączeniu słupów z ocapami w górskich odrzwiach. **Zob. Dźwiyrze góralskie lub Pies.**

Pucka (B) **Zob. Pecka.**

Puk (X) Wilgoć, stęchlizna, (tchłina) występująca we wnętrzu domu niezabezpieczonego od góry szczelnym warsalem, osadzonym na najwyższej płazie ściągnięty kalowym wypustem do wnętrza, tworzący pod powalą motyw gzymsu. **Zob. Warsółka.**

Puska (kózka) (S) Pochewnik na oselkę do ostrzenia kosy.



R

Rafa (S) Przyrząd służący do zdzierania główek Inu.



for. A. Zembol

Rajbacka (S) *Zob. Pralka.*

Recica (recica koziata, staja skib skośnych, recica prosta) (F) Powstaje skutkiem skrzyżowania linii prostych i bywa dwojaką: prostą i koziatą czyli „na kozę” pierwsza, gdy linie krzyżują się ze sobą pod kątem prostym; druga, gdy pod kątem ostrym tak, że powstają rąby, w podhalańskiej gwarze „kozy” stąd układ kopiaty – romboidalny. Recica samodzielnie występuje bardzo często w przesuwa-



nych sprzętach, spotykana w każdej góralskiej półce, a nadto na innych przedmiotach, rys. Bartłomiej Gąsienica Ladzi.

Rama storczykowa (B) – rama podłużna w więźbie dachowej. Rama storczykowa składa się z pionowych, podwieszonych do krokwi słupów (storczyków) i poziomych rygli, połączonych zastrzałami, często krzyżującymi się (tzw. krzyże św. Andrzeja). (Wg M. Bajon-Romańska).

Róźdzka (róźdzka) (X) Zielony smreczek z biało-czerwoną chorągiewką na żerdce umocowany do pazdura całkowicie wykończonego szczytu przed ustawieniem go na zrębie. „I kiedy liny i drągi do dźwigania są przygotowane, wszyscy budarze zdejmują kapelusze, majster wybija siekierą krzyżyk niespodziany na pazdurze, szczyt dźwiga się w górę i staje na zrębie, ukazując całe piękno swoich proporcyi” (St. Witkiewicz).

Ryna (ryinna) (B) Drewniana ryna dachowa, montowana na krokwiach. Wykonana najczęściej z jodły, świerku, modrzewia.



for. A. Zembol

Ryś (B) Pozioma belka (płaza) zrębu, zdobiona, wysunięta poza lico ściany budynku, podpierająca konstrukcję dachu i tworząca okap. Rysie są elementami zdobionymi poprzez rzeźby motywami zoomorficznymi. „Wypust”, koniec płazy wypuszczany do pola znacznie dłużej, niż innych i zarżnięty ozdobnie. „Ostatki”, końce belki stropowej, rozmaicie wyprofilowane, podtrzymujące szeroki okap, który skutecznie chroni ściany przed zawilgoceniem. W rysiu zakończone bywają zawsze „zdłużki”, czyli „podpłatwice” i półki. Na rysiu wspinają się strzechy. Etym.: nazwa o nieznanym pochodzeniu oznacza koniec belki, jako „łeb sosrębu lub tragarcyków, wysunięta belka (płaza) zrębu”. Wskazówkę poprawności regionalnej podstawy językowej podał w swych pracach W. Matlakowski, który tak pisał o tej części domu: („...końce

sosrębu wydłubane w warsolki, zwykle nie wystają ani do sieni, ani na zewnątrz szczytu, nie idąc na przestrzał ściany. W bardzo starych domach końce czyli łby sosrębu oblapione między warsolką i półką sterczą jeden krótko obcięty do sieni drugi dłuższy wyrżnięty w rysia...”), ryc. Robert Mrożek.

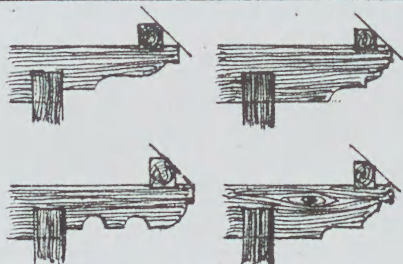
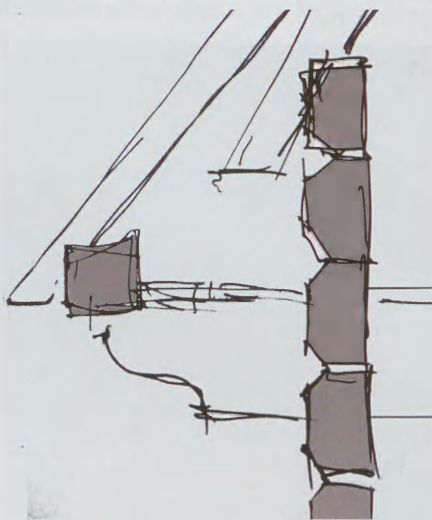
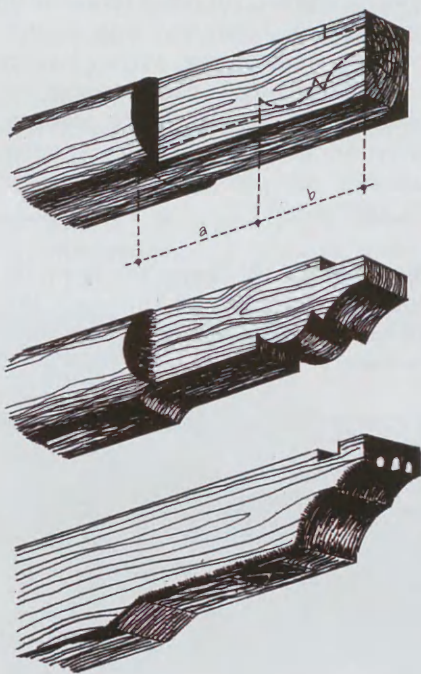

fig. 5.

S

Sabaśnik (szabaśnik) (S) Piec do pieczenia chleba połączony z piecem kafłowym.



fot. J. Góra

Szałas (szałas) (B) Trwały budynek zbudowany z drewna lub kamienia często bez okien. Przeznaczony był na okresowe miejsce zamieszkania – np. pasterzy w górach lub tymczasowe schronienie przed deszczem. Szałas w górach to budynek kamienny lub częściej drewniany. Klasyczny szałas jest jednoizbowy, nie posiada okien, komina, podłogi ani też drzwi. Szałas służył głównie jako schronienie przed deszczem i jako miejsce do produkcji sera. W środku na stałe płonęło



fot. J. Góra

ognisko, stąd w szałasie nie uszczelniano ścian i często nie zabudowywano górnej części ściany szczytowej. Niektóre współczesne szałas przypominają miniaturki chat wiejskich z oknami i drewnianą podłogą. W Polsce szałas występują głównie w Tatrach i w pewnych partiach Beskidów (np. w Gorcach). Szałas tatrzańskie podlegają ochronie jako obiekty zabytkowe.

Scyt (szyt) (B) Szczytowa połać dachu czterospadowego lub szczytowa ściana dachu dwuspadowego. W budownictwie regionalnym Podhala o wyjątkowo pięknych proporcjach i dekoracyjnym charakterze. **Zob. Skosy.**



fot. J. Góra

Serdok (serdak) (F) Góralski półkożuszek wyszywany; krótki damski i męski kożuszek bez rękawów, zdobiony rozbudowaną aplikacją z safianowych skórek, kolorowym haftem i wykończony czarną prymą, czyli barankiem – karakułem. Serdaki szyje się z miękkich, jagnięcych skórek, farbowanych na brązowo.

Sieckarnio (sieczkarnia) (S) Maszyna do cięcia słomy lub siana, il. ⇒

Siestrzon (siostrzan) (B) **Zob. Sosrąb.**

Sionka (B) Uboższe chaty posiadały tylko izbę czarną i sionkę, czyli niewielką sień.



Sięń (sień) (B) Pomieszczenie w domu, z którego wchodzi się do izb mieszkalnych; korytarz.

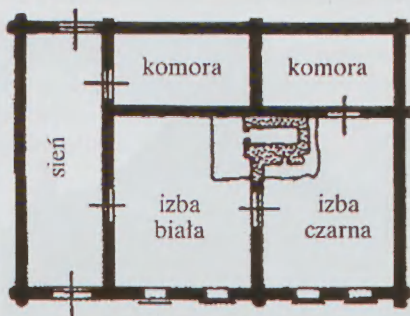

Skiby (F) Równoległe, wyrżnięte linie proste, spotyka się częściej jako podrzędne poliniowanie innych motywów, najczęściej np. kielichów kwiatowych. Jako samodzielne występują w postaci ukośnie zradlonych „stajañ”, znanych figur, służących do okazania astygmatyzmu. Szczególnie często napotyka się skiby

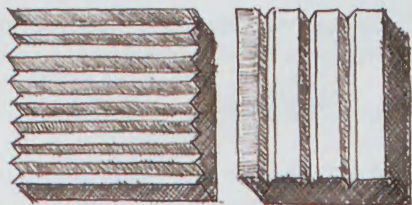

skośne na sosrębach po bokach środkowego otoku. Na „uwrociach” to jest w liniach a, b, linie spotykają się ze sobą, lecz to nie stanowi zasady bez wyjątku.

Skobel (S) Drewniany zamek drzwiowy.



Skos (B) Deska o niedużym przekroju umieszczana w szczycie dachu. Skosy zamykając chronią dach przed silnymi wiatrami. Często skosy były zdobione listewkami lub robione w nich niewielkie otwory. W dzisiejszych czasach skosy najczęściej spotykane są w budynkach inwentarskich, takich jak stodoły, stajnie itp. ale można je dostrzec również w starych budynkach mieszkalnych, rys. Wł. Matlakowski, [w:] *Budownictwo ludowe na Podhalu*, Kraków 1892.



Skryntek (B) Niewielka porcja wełnianki z drewnianych strużyn lub mchu dzielonych na porcje i ściśle zwijanych, służąca do obtykania belek zrębu, stosowana do mszenia budynku. Wełnianką uszczelnia-



for. J. Cora

no szpary czyli szczeliny między dwoma sąsiadującymi balami (płazami). Czynność tę nazywano „mszeniem” lub „optykaniem”. Stosowana jedynie w budownictwie podhalańskim. **Zob. Mek.**

Skrzydło (Skrzydło) (B) – część domu, część ruchoma drzwi lub okna.

Skrzinka (Skrzynia) (B) – futryna okna.

Skrzynia wianowo (skrzynia wianna) (S) Skrzynia na odświętne ubrania (wiano dla panny młodej).



for. A. Zembol

Smrek (X) Świerk pospolity, drzewo iglaste o pokroju stożkowym, z rodziny sosnowatych; tworzy bory w Karpatach (regiel górny). Wyraz jedynie używany na oznaczenie naszego świerka; stąd smreczyna, świerczyna. Najokazalsze świerki dorastają do 40 m i osiągają około 1 m pierśnicy. Na Podhalu drewno wykorzystywane w budownictwie.



Smrek for. A. Zembol

Snycerka (F) Dekoracja wyrzeźbiona w drewnie.



Snycerz (B) Ludowy artysta wykonujący dekoracje w drewnie.

Soboty (B) – podcienia obiegające z zewnątrz drewniany kościół na całym obwodzie lub części, stanowiące schronienie dla wiernych. Słupy podcieni ściągnięte dołem belką podwalinową a górą oczepem z mieczami, przekryte pulpitowymi daszkami o krokwiach



wspartych z drugiej strony na zrębie kościoła.

Socha (B) Drewniany słup rozwidlony u góry, służy jako podparcie konstrukcji dachu albo poddasza (półsochy) o konstrukcji sochowej. Sochy stawiano na zewnątrz lub wewnątrz budynku.

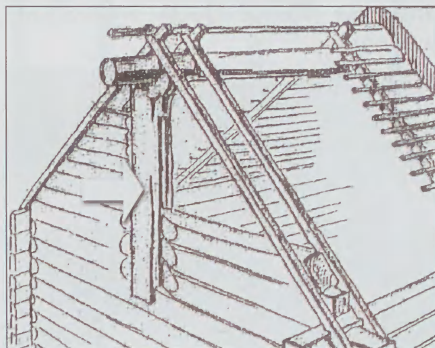

Sojdy (S) Konstrukcja umożliwiająca pokonywanie różnicy wysokości pomiędzy poziomami. W przeszłości służyły do tego drabiny.



Solnicka (S) Solniczka, drewniane naczynie.



fol. A. Zembol

Sonki (S) Sanie do przewozu osób, sprzętu rolnego lub towarów.



fol. A. Zembol

Sonsiek (sąsiek) (S) Skrzynia zamykana umieszczona w wydzielonym kącie komory lub spichlerza, gdzie składowano ziarna zbóż. Przechowia lub przegrada na zboże w stodole.

Sopa (szopa) (B) 1. Niewielkich rozmiarów drewniany budynek inwentarski lub magazynowy do przechowywania zbiorów i pasz dla bydła i innych zwierząt.

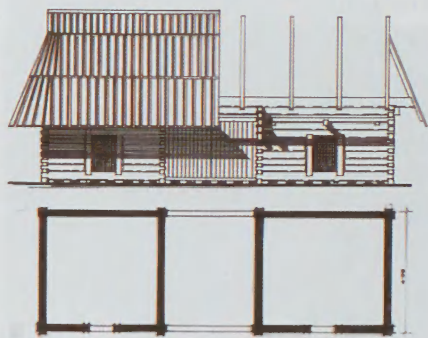

2. Stajnia, budynek gospodarczy przeznaczony do hodowli zwierząt. Najczęściej połączony z boiskiem (stodołą – budynkiem składowym), w bliskim sąsiedztwie z chałupą tworzy wiejską zagrodę gospodarczą.

Sor (szar) (B) Poziomy rząd elementów do krycia dachu, np.: gontów, „kicoków”, dachówek.



Sosromb (sosrąb) (B) Główna belka w stropie drewnianym podtrzymująca sosrębiki. Biegnie w kierunku poprzecznym do pozostałych belek, stanowi główny element konstrukcyjny stropu, podtrzymujący od dołu deski sufitu (wspierający powałę w izbie), jednocześnie wcinające się w belkę sosrębu. Spotykana w starych domach wiejskich. Występuje w formie ozdobnej belki, zwykle zdobiona elementami regionalnymi belka stropowa biegnąca wzdłuż całego budynku. Zazwyczaj ma większy przekrój. W przeszłości sosrąb często pełnił funkcję ozdobną. Umieszczano na nim



fol. J. Cera

datę wzniesienia budynku, opatrywano go znakiem (gmerkiem) cieśli lub nazwiskiem właściciela; bywał też pokryty ornamentem albo zdobiony sentencjami i życzeniami. Zdobienia zazwyczaj były w postaci rzeźbionych ornamentów geometrycznych i roślinnych. Na środku sosrębu umieszczano datę wzniesienia budynku np. „RP 1948”, co oznaczało, że budowla była wzniesiona w Roku Pańskim 1948. Zdarzało się również, że na sosrębie były umieszczane inicjały imion i nazwisko gospodarza budynku. Do dzisiaj występuje w drewnianym budownictwie regionalnym, zwłaszcza na terenie Karpat (m.in. Podhala) i ich pogórza. J. Basara podaje 20 nazw m.in.: „siostrzan”, „siestran”, zakopiańsko-nowo-

tarski „sosromb” (jedynie ten wyraz jest rodzimy) (wg M. Bajon-Romańska).

Sosrymbik (sosrębiki) (B) **Zob. Tragaryk.**

Spinka (F) Zapinka, ozdobna brosza służąca do spinania części garderoby, wykonywana często ze szlachetnego kruszcza m.in. ze srebra, miedzi pokryta ornamentem, przybrana licznymi wisiorami, łańcuszkami i pomponami. *Etym.* Spina, ozdoba ż. przestarz. *lm.* spinek.

Spodek (B) Pierwszy bal ściany leżący na peckach.



Spodki scytowe (szczytowe) (B) Na podwalinach leżą spojone z nimi w węgiel na zamek spodki szczytowe, które widać w izbie nad podłogą do połowy. Spodek od sieni stanowi zarazem próg drzwi z sieni do izby. Na dwa spodki: szczytowy i od sieni kładą się od czoła i od tyłu spodki, które już prawie całe widać od izby. Wszystkie cztery spodki są robione nie z płaz (przepełowionego tramu), lecz z cieńszych świerków obrzeżanych w kwadrat. Spodki są wsunięte do izby ok. 3–3,5 cm i w ten sposób powstaje „cokel”. Od pola płaszczyzna zewnętrzna spodków leży w płaszczyźnie całej ściany. W spodku od sieni są wdłubane dwa słupy drzwi („dźwierzy”).

Sromb (srąb) (B) Inaczej konstrukcja zrębowa, „na zrąb”, wieńcowa; ściana z ułożonych poziomo wieńcowych belek drewnianych, łączonych w narożach (węglach) na zamki z ostatekami lub bez nich. Ostatekami nazywa się wystające poza obrys budynku końce belek; kształt belek jest zróżnicowany, np. okrągłaki, prostokątne, płazy, łączone na wpusty. 1. Ściany domu drewnianego (bez sufitu i dachu). 2. Przestrzeń pomiędzy sufitem a dachem.



foto: A. Zembol

Stajnio (stajnia) (B) Obiekt gospodarczy służący pomieszczeniu pociągowych zwierząt domowych.

Storcyk (storczyk) (B) – pionowy element wiązara, podwieszony do krokwi w górnym styku za pomocą zastrzałów (ramion).

Stratniok (stratniak) (B) Belka w ścianie szczytowej związana z płatwiami, które na niej leżą.

Strzaska (ostrzeszka) (B) Mały okapek nad wyżką w szczycie dachu, osłaniający okno przed deszczem.



foto: J. Cora



pod kłosami, wsadzał kijek między snopki i obracał jeden snopek wokół drugiego o 360 stopni. Taki „wykręcał” następnie kładło się na dach i przywiązywało do żerdzi. Słomę układało się warstwowo druga warstwa zakrywała „przewiąsła” pierwszej. Na koniec na kalenicy układało się drewniane kozły i przybijało się kołki w poprzek dachu dla ochrony przed wiatrem. Okap szerokości co najmniej 50 cm, dobrze osłaniający ściany budynku od deszczu i śniegu, współuczestniczy z nisko opuszczonymi połaciami i ostatkami ścian w kształtowaniu mikroklimatu wokół budynku, w dni słoneczne rzuca głęboki cień poziomy.

Strzecha (B) Łatwopalne pokrycie dachowe ze słomy lub trzciny wykonywane na dachach tradycyjnych – więźbach dachowych o dużym spadku. Obecnie przeżywa renesans w budownictwie regionalnym (zajazdy), jak również i w budownictwie ekologicznym. Strzechę dawniej wykonywało się z słomy żytniej. Słoma musiała być wcześniej skoszona zielona, nie nadawała się stara, „przestojąca na deszczu”. Strzecharz następnie przystępował do oczyszczenia materiału przez „wytrząchiwanie” krótszej słomy. Robił to w następujący sposób: chwycił słomę za kłosy i mocno trząsł, przez to krótsza słoma wylatywała dołem. Następnym zabiegiem było kręcenie główaczy podwójnych snopów w specjalnych skrzynkach. Rzemieślnik brał dwa snopy, układał je jeden na drugi w skrzynce i wiązał „przewiąsła” (powrósło). Następnie dwa snopy związywał tuż

Strześnica (B) Szeroka deska pod krawędzią okapu dachu, przybita do „przyścichów”, chroniąca strych przed wiatrem, śniegiem, kurzem.



Studnio (studnia) (B) Otwarty lub zadaszony zbiornik do poboru wód podziemnych.



foto: A. Zembol

Sumik (B) Płazy krótkie między otworami okien, także między drzwiami i węglem, nazywają się sumikami. Jest ich najczęściej trzy rzędy w ścianie czołowej (okna) i pięć rzędów w ścianie odsiennej. **Zob. Bynś.**



foto: J. Podrzgajak

Sypaniec (B) Spichlerz, obiekt służący do magazynowania zbiorów z pól np. zboża.



Sygnorka (Sygnaturka) (B) – mała wieżyczka umieszczana zwykle na kalenicy dla podwieszenia dzwonu.

Szłajzownik (S) Strug, przyrząd do strugania drewna.



Ś

Śkielet (B) Konstrukcja szkieletowa – ustrój nośny budynku drewnianego, składający się ze słupów, belek poziomych (rygli), skośnych zastrzałów i wiążącej je górą belki (oczepu). (Ryc. Jan Sas Zubrzycki, [w:] *Cieślictwo Polskie*, Lwów 1930).

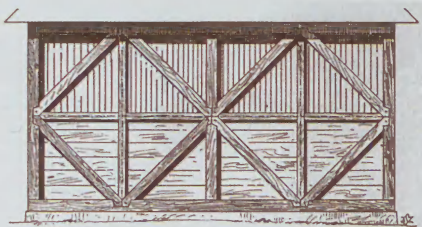

Ślubanek (szlubanek) (S) Drewniana rozsuwana ława służąca do siedzenia i spania.

Śpared (S) *Zob. Piec, Śprechet.*



Śpik (B) Spiczaste zakończenie gontu w okapie dachu (w pierwszym sarze, czyli w pierwszym rzędzie gontów).

Śprechet (piec) (S) Słowo to rozumiane jest jako piec kuchenny lub też sama blacha przykrywająca piec.

Śtychy (sztychy) (B) Drewnienka nachylnie idące od każdej krokwi do strzeżnicy (obsajty), do nich przybija się dolne łąty, sztychy.

Świedrzyk (S) Świder stolarski, wiertło do drzewa.



Świetnica (B) *Zob. Biało izba* (Biała izba).

T

Tebel (B) *Zob. Tybel.*



Teblok (N) Wielki ręczny świder wykonany ze stali i posiadający drewniany uchwyt. Służy on do wiercenia otworów pod „teble”.

Teblować (B) Wiercić otwory w belkach drewnianych na kołki zwane „teblami”.

Tokarnia (S) Przyrząd służący do ręcznego toczenia głów do kół.

Tragarczyk (B) Belka wspierająca powałę w izbie. Tragarczyki (sosrąbiki) oparte są na tragarzu (sosrębie).



Tragorz (tragarz) (B) Belka nośna sufitu. *Zob. Sosromb.*

Transept (B) – nawa poprzeczna między nawą (nawami) i prezbiterium.

Troc (trak, tartak) (B) Zakład do tarcia drzewa na tarcice i dyle. „Tartaka jedna część należy do podnoszenia piły i rżnięcia, druga do nadawania drzewa pile”. (wg „Fizyka” ks. Ogińskiego). Rozpowszechnione w Polsce tartaki poruszane siłą wody używały koło wodne typu na-



for. A. Zembol



for. A. Zembol



trykowego, tzw. wałaskę zamocowaną w czopie stalowym w łożysku półowokowym. Ruch obrotowy koła wodnego, dzięki mechanizmowi korbowemu zostaje zamieniony w ruch posuwisto-zwrotny pił. Urządzeniem roboczym jest trak

z piłami do przecierania. Różną grubość przetartych elementów uzyskiwano przez zmianę rozstawu pił stosując odpowiednie przekładki. Części składowe tartaku to: drewniana rama traka, prowadnice, wózki, podtrzymujące tarty kłoc, drewniane szyny zw. ławice i skomplikowane mechanizmy służące do podsuwania przecieranego materiału drzewnego pod piły w czasie przecierania, sprzęgnięte z kołem palecznym i csewią do napędu traka. Zmienność obciążenia pokonuje się za pomocą koła zamachowego. (Zob. H. Jost, *Słownik gwarowy wyrazów technicznych z terenu polskiego podtatrze*, Zakopane 1987).

Trom (tram) (B) Kłoc drewna, z którego rżnięto lub wyciosywano płazy.

Tybel (B) Kołek drewniany, o średnicy około 4 cm i długości 20 cm wpuszczany w otwór wydrążony w dwóch stykających się z sobą belkach zrębu. Tybel miał zabezpieczać przed niekontrolowanym przesuwaniem się belek. Teble były przeważnie wykonywane z drewna jodłowego lub świerkowego. Otwory w których umieszczano teble były drążone za pomocą dużego, ręcznego wiertła zwanego teblokiem. Wykonywano je bezpośrednio przed zamontowaniem kolejnej belki („dybel” od niemieckiego Döbel).

U

Ucios (B) *Zob. Faza.*

Ukos (B) *Zob. Faza.*

Upłoz (upłaz) (X) Forma ukształtowania powierzchni ziemi. Poziome lub lekko nachylone spłaszczenie w obrębie ściany skalnej lub stoku, oddzielające od siebie części stoku o znacznie większym nachyleniu, często porośnięte roślinnością zielną. Upłaz – w Tatrach: nazwa



długiego, łagodnego grzbietu górskiego. Formacja charakterystyczna dla Tatr Zachodnich.

W

Warcuła (S) Kądziel, kołowrotek do przędzenia.

Warsółka (B) Około siódma od dołu płaza w ścianie szczytowej, która nie leży w płaszczyźnie ściany, lecz jest wysunięta na 2–2,5 cm do izby. Dolna jej powierzchnia jest tak zacięta, że w bardzo niewielkiej części zachodzi za „płaze” leżącą pod spodem. Taką nazwę nosi cała płaza leżąca na „ocapie wyżnim”. Tworzy w ten sposób specyficzny frez na wewnętrznej ścianie szczytowej i plecowej. W zależności od wykonania „*warsółka*” może leżeć w płaszczyźnie ściany, jednak takie wykonanie było rzadko stosowane. „*Warsółka*” szczytowa stanowi podstawę pod „*sosręb*”. „*Warsółka*” czołowa (w elewacji głównej) i plecowa (w elewacji tylnej) są podstawą pod „*tragarze*”.



Warstát (wartzát) (S) Podstawowy przyrząd pracy w warsztacie szewskim lub tkackim.

Welnionka (B) Strużyny drewniane, stosowane do uszczelnienia szpary między płazami. Z welnionki wykonuje się skrątki. Stosowana jedynie w budownictwie podhalańskim. **Zob. Skryntek.**

Wiatrować (B) – wzmacniać konstrukcję więzara poprzecznie bitymi łatami.

Wieniec (B) Konstrukcja wieńcowa zwana też zrębową.

Wieżo (wieża) (B) Część budowli.

Winkel (B) Narożnik ścian stykających się pod kątem prostym.

Wionzor (Belka więzಾರowa) (B) – drewniany element więzara dachowego, pozioma belka umiejscowiona w dole więzara, na której opierają się krokwie. (Także ściągacz, tram, belka główna).

Wionźba (B) **Zob. Wionźba.**

Wionźba (więźba) (B) Ciesielska konstrukcja dachowa, której zasadniczymi elementami składowymi są więzary dachowe, konstrukcja powstała z połączenia płatwi z krokiewiami. „*Płatwie się kładzie na sromb, a do tyj zapiluje krokwie*”. Wiązanie, łączenie sztuk drewna w budynku za pomocą rozmaitych sposobów: 1. na węgiel, 2. na zamek, 3. na copy, 4. na śręgę, 5. na kozę, 6. na rać.

Wionźba storczykowo (Więźba storczykowa) (B) – konstrukcja dachowa zbudowana z więzarów w których występuje storczyk, stanowiący zasadniczy element

ramy podłużnej, tzw. storczykowej (wg M. Bajon-Romańska).

Woga (wincerz, waga) (S) Narzędzie do określania ciężaru.



for. A. Ziemniak

Wozownio (wozówka, wozownia) (B) Stodoła przeznaczona do przechowywania siana a także wozów i innych narzędzi gospodarczych.



Woźnica (B) Otwór w powale kurnej chałty służący do odprowadzania dymu z izby na strych.

Wrota (B) Część obiektu, najczęściej stodoły pełniąca funkcję bramy wjazdowej, rys. Joanna Cora.

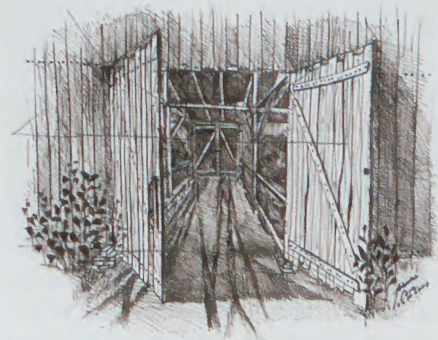

Wrzeciondz (S) Żelazny zawias z otworem, w który wchodzi skobel.

Wydylować (B) Złożyć podłogę z dyli.

Wydylowane (B) Wykonane, ułożone z dyli.



Wyglondek (wyglynda, wyglądek) (B) Małe okienko doświetlające poddasze, albo wgłód w atrakcyjne miejsca widokowe. Także: podniesienia strzechy lub połączenia gontowej tworzące otwór w dachu dla odprowadzania dymu z kurnej chaty.
Zob. Dymnik.

Wykrzesać (B) **Zob. Krzesać**

Wyngiel (węgiel) (B) Narożnik budynku zwłaszcza domu, skrzyżowanie dwóch ścian wieńcowych. Płazy w ścianach stykających się ze sobą łączone są w węglach za pomocą skomplikowanych zamków ciesielskich. Połączenie belek w tym miejscu mogło być zróżnicowane. W pn.-wsch. Wielkopolsce, na Kujawach i w ziemi dobrzyńskiej każdy węgiel, niezależnie od zacięcia bali nazywa się zamkiem.

Wyngiel krzyżowy (węgiel krzyżowy) (B) Układ konstrukcyjnego połączenia zrębu, gdy płazy jednej ściany wpadają w ciągłość płaz drugiej ściany.

Wyngiel narożny (węgiel narożny) (B) Układ konstrukcyjnego połączenia zrębu, gdy płazy w ścianach stykających się ze sobą łączone są w węglach za pomocą skomplikowanych zamków ciesielskich. Przed wbiciem płazy węgiel należy wy-

mościć wełnianką aby go dodatkowo uszczelnić. Przy wbijaniu należy zwrócić uwagę, aby powierzchnia lica płazy trzymała idealny pion. Płaza nie może być ani przywarta (nachylona w stronę izby), ani rozwarta (odchylona na zewnątrz). Jeżeli ściana na większej długości nie jest przewiązana węglami narożnymi lub krzyżowymi, leżące na sobie płazy łączy się dodatkowo drewnianymi kołkami (teblami), wbijanymi w nawiercane otwory. Przykłady węglów narożnych wg Ludwika Puszcza: 1. węgiel zrębu z bierwion, 2. węgiel zrębu z okrągłaków, 3. węgiel w słupek – łątkę i ściany z sumików, 4. węgiel na nakładkę, 5. węgiel na czop, 6. węgiel na zamek, 7. węgiel gładki, 8. węgiel na obłap, 9. węgiel na rybi ogon.

Wypust (B) **Zob. Ryś.**

Wyżka (wyżka) (B) Nadbudowa chałupy góralskiej; izba na poddaszu z okienkiem w szczycie dachu. Także komora umieszczona na poddaszu chat drewnianych



służąca do przechowywania siana (dziś jeszcze na Podhalu i Orawie). Na Orawie na tzw. „Przedwyścu” występował ganek.

Wyziór (wygląd) (B) Szczelina między belkami zrębu służąca do wyglądnania z izby lub szopy.

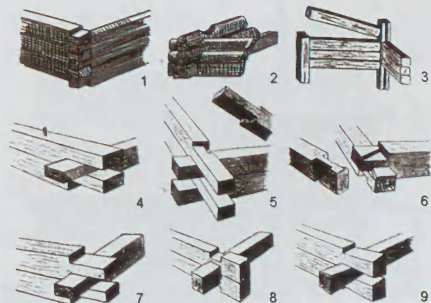

Z

Zaczep (B) – określenie używane przez historyków (być może za cieślami) oznaczające występujący w drewnianym budownictwie sakralnym krótki, pionowy element podwieszany („zaczepiany”) do wspornika tuż przy zewnętrznym licu ściany (wg M. Bajon-Romańska).

Zakładać (B) Układać pierwsze belki drewniane na mur.

Zakładziny (B) Pierwsze belki na murze.

Zaskrzynienie (B) – określenie używane przez historyków sztuki i architektury, oznaczające w drewnianych kościołach o wieńcowej konstrukcji przedłużenie górnych belek zrębowych podłużnych ścian prezbiterium, przez całą długość nawy, powodujące charakterystyczne obniżenie bocznych partii stropu nawy. Konstrukcja taka umożliwia stosowanie jednolitej rozpiętości więźarów dachowych na całej długości kościoła (wg M. Bajon-Romańska).

Zateblować (B) Założyć drewniany kolek pomiędzy belkami ściany (płazami).

Zawarsolować (B) Położyć płazę na płazie, lub słupiec i leżuch na płazie, tak, aby zakładką wystawał do izby i zachodził z płaszczyną ściany.

Zawora (B) Staroświecki zamek w rodzaju osobliwej zasuw, Wł. Matlakowski.



Zawora

Zdłużka (zdłużka) (B) *Zob. Podpłatwica.*

Zakopiańsko modła (styl zakopiański) (B) Pojęcie „Zakopiański styl” wprowadzone ok. 1890 przez S. Witkiewicza, który dążył do stworzenia nowoczesnej polskiej architektury narodowej czerpiąc wzory ze sztuki Podhala. Synonimami są dzisiaj budownictwo stylizowane lub budownictwo regionalne. Propagatorami stylu byli m.in.: W. Matlakowski, W. Eliasz-Radzikowski, J. Wojciechowski. Na terenie Podhala, Spisza i Orawy zachowało się do dzisiaj wiele budynków drewnianych i drewniano-murowanych o cechach stylu zakopiańskiego. Rys. St. Witkiewicz, Willa „Koleba”, 1891–92 [w:] *Styl Zakopiański, Z. II – Ciesłictwo*, Lwów 1911.



Ziajok (ziajak) (B) 1. Szczelina powstała z powodu niedokładnego wycięcia czo-pa i komory we wrębie. 2. Wrąb nacięcie albo wcięcie w jednym lub w obu łączonych elementach, tak dopasowane, aby umożliwić nasunięcie jednego elementu na drugi i zapewnić ich współpracę. 3. Niewielki otwór nad drzwiami wejściowymi doświetlający się.

Zlegi (B) Podcięcia, szpary wykonywane w belce opacu nad słupami obliczone na dociśnięcie konstrukcyjnego połączenia w miarę zsuchania drewna i osiadania ściany zrębowej.

Zomek (zamek) (B) *Zob. Na zomek* (na zamek).

Zromb (Belka zrębowa) (B) – belka ścienna. „bal w ścianie”. J. Basara podaje określenia: „ciesel” (rdzenie słowiańska nazwa: to co jest ciosane). „bal” (z dolnoniemieckiego Bäl), „belka” (z niemieckiego Balken), „pouka” (drzewo przetrzynięte na pół), „sztuka” (nazwa związana z dawną formą budowania chałup z okraglaków), „dyle” (z niemieckiego Diele), „szachulec”, „brusy”, „cioska”, „drzewo”, „ściana”, „Bloch”, „płaszczak”, „polano”, „szczap”, „rygiel”, „szwela”, „bałka”, „blanki”, „pryzma”, „bierwiono”, „murbelka”, „cwela”, „płaza” – (wg M. Bajon-Romańska).

Zwonica, Zwonnica (Dzwonnica) (B) – budowla służąca do zawieszenia dzwonu.

Zyrdecka (B) Krótki drążek używany do różnorodnych pomocniczych połączeń konstrukcyjnych.

Zyrdka (żerdka) (B) Długi, cienki drąg drewniany, zwykle o okrągłym przekroju (średnica ok. 10 cm) używana do różno-



Zwonica, Zwonnica (Dzwonnica)

rodnych lekkich konstrukcji: 1. W płocie cienki, długi drąg mocowany poziomo do pali, 2. W białej izbie cienki, dość długi drąg pod sufitem, służący do wieszania odzieży, a zwłaszcza pierzyn i poduszek, 3. Drążek z przywiązaniem na stałe wiadrem, umocowany na końcu żurawia studziennego.

Żarna (S) Przyrząd do produkcji mąki z ziarna tartego przy pomocy kamiennych kół.



Żuraw (S) Drewniane ramie do wydobywania wody ze studni.

Tymoteusz M. Bąkowski

EWOLUCJA STYLU ZAKOPIAŃSKIEGO W XIX I XX WIEKU

Zakopane odegrało wielką rolę w kształtowaniu postaw polskiego regionalizmu. Na fali rozkwitu zwyczaju wypoczynku w uzdrowiskach, w drugiej połowie XIX w. następuje zainteresowanie Zakopanem z racji jego walorów klimatyczno-krajozrazowych, jak i niepowtarzalnego charakteru regionalnej kultury. Pojawiają się tutaj zarówno kuracjusze jak i zwykli turyści, a wśród nich także badacze i naukowcy. Ludzie ci początkowo wynajmują pojedyncze izby, lub też całe chałupy. Wraz z upływem czasu i wzrostem popularności miejsca zwiększyły się także wymagania przyjezdnych co do komfortu warunków pobytu. Miejscowość stopniowo przekształca się w kurort. W 1823 r. w rejonie Morskiego Oka powstaje pierwszy schron górski przekształcony przez Emanuela Homolacza w 1827 r. w najstarsze schronisko, które spłonęło w 1865 r. Odbudowane przez Towarzystwo Tatrzańskie w 1874 r., nazwane imieniem Stanisława Staszica dotrwało do kolejnego pożaru z końcem XIX w. Pozostała po nim do dziś stara wozownia, jest najstarszym schroniskiem w Tatrach Polskich. Adam Asnyk, Helena Modrzejewska to tylko niektóre z osobistości ze świata kultury odwiedzające wówczas to urokliwe miejsce, zharmonizowane z potęgą przyrody. W Zakopanem powstają pierwsze obiekty o charakterze rezydencji dla przybyszów w Wysokie Tatrzy. Wille, które wówczas budowano, początkowo

wzorowano na stylu szwajcarskim. Pierwszym, który wznosił w Zakopanem letnią rezydencję w tym stylu (1877), był Walery Eljasz-Radzikowski. Postać bardzo zasłużona: malarz, popularyzator Tatr i Zakopanego, współzałożyciel Towarzystwa Tatrzańkiego, autor przewodników tatrzańskich, a także jeden z pierwszych fotografów regionu. W latach 80. dziewiętnastego stulecia, wznoszone są liczne budynki wzorowane na obiektach uzdrowiskowych austro-węgierskich. Sytuacja taka przybliżyła Zakopane do podobnych kurortów Europy. W związku z panującą wtedy sytuacją polityczną w kraju (zaborzy) zaczęto baczniej zwracać uwagę na rodzime elementy kultury i tradycji góralszczyzny podhalańskiej upatrując w niej źródła polskości. Walnie przyczyniło się do tego środowisko artystyczne Warszawy, Krakowa i Zakopanego. Władysław Matlakowski, warszawski chirurg, badacz podhalańskiej sztuki ludowej, podróżnik, m.in. tłumacz *Hamleta*, z powodu gruźlicy płuc od roku 1886 przyjeżdża na kuracje do Zakopanego, by od 1891 roku osiąść tu na stałe. W 1892 publikuje *Budownictwo ludowe na Podhalu*, w którym to opracowaniu dokładnie opisuje zarówno budynki jak i detale zdobienia występujące w tytułowym regionie. Następuje stopniowe odkrywanie właściwości stylu Podhala. Na tak przygotowanym naukowym gruncie pojawienie się Stanisława Witkiewicza (1851–1915) w 1890 roku w Zakopanem doprowadziło do przełomu w podejściu do nowoczesnej architektury Podhala. Stanisław Witkiewicz – malarz, architekt, pisarz i teoretyk sztuki, ojciec S. I. Witkiewicza (Witkacego), z miejsca dostrzega unikalność rodzimych motywów. Ulega fascynacji ich wzniosłymi walorami. W umiejętny sposób łączy tradycyjne formy,

wzornictwo i bryłę góralskich budowli ze współczesnym rozmachem, i nowymi potrzebami funkcjonalnymi, i wnętrzarskimi rozwiązaniami. Dyskretnie wykorzystuje elementy secesji. Opracowuje teorię „stylu zakopiańskiego” wprowadzając go w życie poprzez liczne realizacje. Pierwszy obiekt Witkiewicza, willa „Koliba” powstaje w 1892 r. w pobliżu ul. Kościeliskiej. Jego pojawienie się trafia na podatny grunt i spotyka z pełną akceptacją, jako alternatywa dla zapożyczonych obcych kulturowo budynków uzdrowiskowych. Architekt otrzymuje wiele zamówień dla obiektów w nowo powstałym stylu willi: „Pod Jedłami” Pawlikowskich, „Pepita” – później „Łada” Chrostowskiego, „Korwinówka”, „Zofiówka” i innych. Projektuje kaplicę Najświętszego Serca Jezusowego w Jaszczurówce. Styl zakopiański rozwija dwuizbowy plan góralskiej chałupy do jedno lub dwutraktowych domów. Posiadały one piętro zorientowane prostopadle w stosunku do parteru. Posadowione na okazałej wielkości podmurówkach wykonanych z łamanego kamienia, które ze względu na różnice ukształtowania podłoża cechowała zmienna wysokość. Kamienne ściany piwnicy posiadały okna zakończone łukowym nadprożem. Ściany części mieszkalnej wykonywano z drewnianych płazów na zrąb. Dachy kryte gontami zdobiono pazdurami; szczyty, drzwi i okna – słoneczkami. Budynki posiadały wystające poza obrys ścian skrzyżowane w węglach płazy (tzw. rysie). Na południowej elewacji domu, pod wysuniętym okapem usytuowana była otwarta weranda (tzw. przyłap). Na poddaszu mieściły się małe pokoiki – wyglądy, nawiązujące sylwetką do tradycyjnych szałasów i szop, gdzie pod dachem składowano siano. Miasto mianowało Witkiewicza honorowym obywatelem Zakopanego

i pochowało na Cmentarzu Zasłużonych na Pękowym Brzyzku.

Styl zakopiański posiadał kontynuatorów. Jednakże aż do czasów po II wojnie światowej nie dopracował znacznego postępu. Na przeszkodzie stało podejście w traktowaniu budynków wielkokubaturowych, a nadto murowanych, które odbiegały swą formą od tradycji, natomiast mniejsze obiekty nie wykazywały cech rozwojowych. Z czasem, jedynie elementy stylu przeszły do zwykłego budownictwa, a także do sztuki dekoratywnej w dziedzinie grafiki i drzeworytu. Spory wpływ dla popularyzacji sztuki Podhala w okresie międzywojennym wniosła Zofia Stryjeńska, twórczyni łącząca motywy ludowe z estetyką art deco. W odróżnieniu od panujących wtedy trendów w krajach ościennych promowała rodzime klimaty, inspirowane między innymi rodzimą góralszczyzną posługując się współczesnym warsztatem artystycznym. Działalność artystyczna Witkiewicza wytworzyła kręgi promieniując stylem zakopiańskim na obszarze całej Polski.

Jednym z wielu kontynuatorów omówionej wyżej idei było środowisko architektów związane z działalnością wybitnych twórców okresu dwudziestolecia międzywojennego. Należeli do nich prof. arch. Zbigniew Kupiec, współautor wielu modernistycznych obiektów realizowanych w latach 1920–1937 w Gdyni. Po wojnie wspólnie z prof. arch. Tadeuszem Brzozą rozpoczęli działalność dydaktyczną, naukową i twórczą na założonym wówczas Wydziale Architektury Politechniki Wrocławskiej. Zajęli się tu w latach 50-tych, problematyką regionalizmu i poszukiwaniem nowego, twórczego stylu w architekturze. W efekcie powstał Dom Turysty (autorzy: Tadeusz Brzoza, Zbigniew Kupiec, Wojciech Buliński i asystenci), zbudowany

w latach: 1953–1958. Jest to hotel dysponujący 640 miejscami, największy wówczas w rejonie Zakopanego. Obiekt poddawano wielokrotnie krytyce. Zwracano uwagę na niedopasowanie gabarytami do innych zakopiańskich budynków (4 kondygnacje użytkowe, długość i szerokość: 64 m, wysokość: 18,8 m oraz 34000 m³ kubatury), odejście od konstrukcji zrębowej i inne. Posłużono się nawet terminem „parodia stylu zakopiańskiego”. Hotel dziś okazał się prekursorem stylu neozakopiańskiego. Twórcy uszanowali tradycję kanonów regionalnych, pomimo nie spotykanej dotąd skali. Wbrew zarzutom adwersarzy, należy podkreślić, że (właśnie) odejście od użycia tradycyjnych technologii, w tym przypadku uchroniło budynek od znamion karykatury stylu. Pojawienie się i neozakopiańszczyzny wyniknęło z potrzeby wymogów współczesności z jednoczesnym poszanowaniem tradycji, co znalazło wyraz w przetransponowaniu motywów stosowanych w tradycyjnym tworzywie, jakim jest drewno, do technik murowanych. Swoje piętno w kształtowaniu klimatu wnętrza tego obiektu odcisnęli związani z regionem twórcy: Antoni Kenar, Władysław Hasior i inni. Wykreowali oni wyjątkowy klimat tego miejsca, stwarzając autorskie interpretacje podhalańskiej tradycji w modernistycznym klimacie. Inni w tym czasie podejmowali dogłębne studia i projekty kreujące nowe postawy regionalizmu. Są wśród nich wybitni profesorowie Wydziału Architektury Politechniki Krakowskiej, (Włodzimierz Gruszczyński, Stefan Żychoń, Andrzej Skoczek, T. Przemysław Szafer, Zbigniew Gądek, Zbigniew Radziewanowski). Zakopane i region Podhala po wojnie stało się ośrodkiem twórczej działalności wielu architektów realizujących

w latach 70. pojedyncze obiekty mieszkaniowe, a później duże osiedla os. Kasprowicza, (arch. Krzysztof Bień), projekty nowych ciągów spacerowo-rekreacyjnych (arch. M. Barbara Setkowicz, arch. Janusz Trojanowski), kościoły (arch. J. Tadeusz Gawłowski), centra handlowe (arch. Zygmunt Kuchta, arch. Krzysztof Leśnodorski), zespoły mieszkalne na polanach podtatrzańskich (arch. Wojciech Kosiński), karczmy w Krościenku (arch. Tadeusz Jędrisko), niezrealizowane ośrodki uzdrowiskowo-rekreacyjne – prace konkursowe (arch. Jacek Gyurkovich, arch. Elżbieta Węclawowicz, arch. Tomasz Węclawowicz).

W ostatnim czasie w latach 2006–2010 przebadano kilkadziesiąt obiektów z różnych okresów na obszarze Spisza, Podhala i Orawy w ramach studenckich ćwiczeń kursowych i praktyk wakacyjnych prowadzonych w Instytucie Architektury i Urbanistyki PPWSZ w Nowym Targu. Podsumowując szeroko zakrojone studia kolejnych etapów ewolucji funkcji i formy w budownictwie regionalnym można stwierdzić, iż wiele z nich można zakwalifikować jako kontynuację stylu. Inspiracja stylem witkiewiczowskim zachowuje żywotność do dnia dzisiejszego. Autorzy wielu dzieł prezentując ów styl tworzą nowe zjawiska, wybitne, choć mało znane. Oczywiście rzeczą jest, że kontynuacja nie może dotyczyć wyłącznie tradycyjnych sposobów budowania, choć te nie do końca zostały jeszcze rozpoznane. Forma stylu, pomimo zachodzących zmian technologicznych i stosowania nowoczesnych materiałów, niezmiennie kontynuuje ideę witkiewiczowską. Na podstawie tych studiów, można pokusić się o stwierdzenie, iż w latach obecnych następuje powrót do witkiewiczowskiego podejścia do sposobów projektowa-

nia architektury w regionie. W oparciu o znane wzorce powstaje wiele rezydencji, zajazdów, karczm, a także domów mieszkalnych. Wprawdzie budynki te nie trzymają się ściśle wyznaczonego kanonu, jednakże wyraźnie widać jego wpływ na podejście do formowania architektury. Dziś można przystąpić do sporządzenia raportu i charakterystyki współczesnego „neomodernistycznego regionalizmu”. We współczesnej teorii architektury pojęcie to utrwaliło się jako terazniejsza forma wypowiedzi artystycznej, a nawet być może początek nowego wariantu stylowego. Charakterystyczną cechą jest umiejętność osadzenia projektowanego obiektu w krajobrazie. Ważne znaczenie odgrywają stosowane mate-

riały, występujące nieopodal w naturze. Kamień, woda, szkło, drewno, a nawet krystaliczność śniegu, oto elementy wiążące środowisko – obiekt i naturę, tworząc środowisko przyjazne człowiekowi. Można przypuszczać, że przyszłość stylu zakopiańskiego wiąże się dziś z humanistyczną wizją przyszłego świata. Oparta na kryteriach wartości rodzimej kultury i poszanowania dawności jest w stanie w dalszym ciągu podnosić walor tradycji i znaczenie lokalnego regionalizmu Podhala. Dzieła Witkiewicza jako relikty wielkiego stylu mogą zabłysnąć wśród nowych, być może równie pięknych form kreowanych w niezmiennej strukturze wspaniałej przestrzeni Polskich Tatr i Podhala, znaków terazniejszości i przyszłości. (Tablice I–IV, s. 90–93).

Tab. 1 – Nowy Targ, ul. Kowaniec 4c, (opr. Paweł Kotomański)

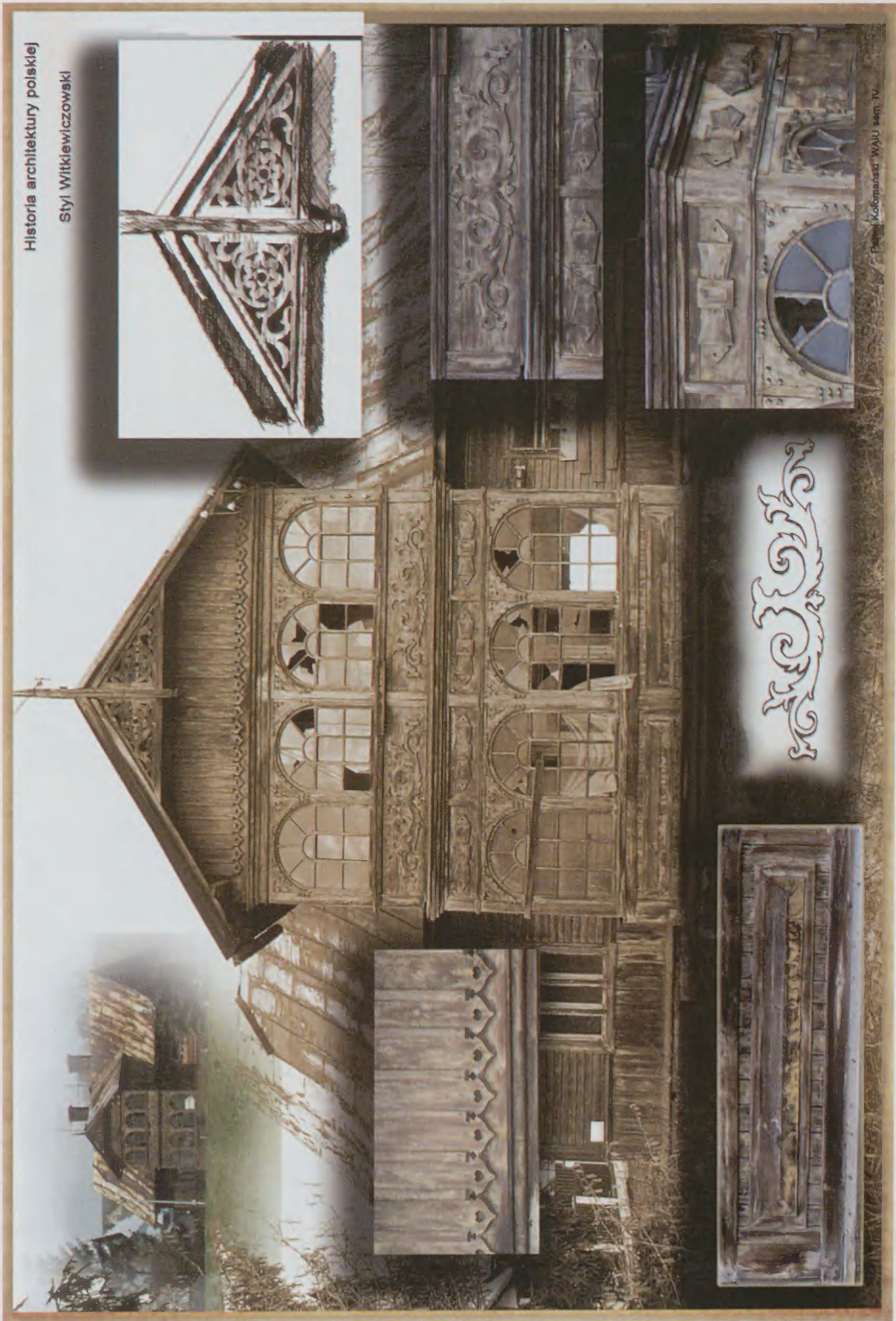

Tab. 2 – Zakopane–Olcza, ul. Mrowce 5, (opr. Marcin Galarowski)



Nazwa budynku:

Dom powstał w ek... roku. Zbudowany został przez Andrzeja Mrowce "Cukra" wraz z okolicznymi cieleńcami olczańskimi. Później zamieszkały przez Andrzeja i Agnieszkę z domu Galarowska. Dom początkowo stanowił część tzw. zabudowania okolicznego, tzn. do zabudowy należała budynek mieszkalny i 3 stajnie ułożone w kształcie czworoboku. Na początku 1870 roku w wyniku pożaru, kompletnemu zniszczeniu uległa jedna stajnia, a pozostałe zostały lekko uszkodzone. Sam budynek mieszkalny został unowocześniony w latach 20. XX wieku. Obecnie zagospodarowania stanowia: budynek mieszkalny i szopę. Obiekt znajduje się na Olczy - Mrowce 5. Obecnie niezamieszkały.



Inwentaryzacja integralna dotycząca domu jednorodzinnego przy ul. Kowaniec 173.

Budowa domu przypadła na rok 1912. Obecnym właścicielem jest pani Julia Dzurdała.

Budynek jest wybudowany na wydobytej podmurówce z kamienia łamanego. Obiekt postawiony jest na skarpie, co spowodowało, że podmurówka z jednej strony okazała się być znacznie wyższa niż z drugiej. W podmurówce postawiono łubowaty otwór do oblatowania charakterystycznej wieżyczki. Charakterystycznym elementem domu jest tzw. przypiór czyli odzyna wewnątrz, schowana pod nocno wyznakiem okap. Związek z regionem podlega także liczne zdobniczo, wywodzące się z góralskiej tradycji, ale znaczenie przez Włókienca powielone.

Zdobiony tu jest znaczny okap nad werandą tzw. „oboleńcem” w postaci nabijanych wąskich listew tworzących wiatrołuk takby wchodzącego słotca. Zdobiona została także cała balustrada werandy starannie dociętymi i ułożonymi na regionalny wzór deszczodłami. Rysie to kołpne elementy, które podłożono adobniczo na regionalny styl.

Dach budynek jest stromy, jak widoczno dominują tryty gontem, który po latach został zamieniony po części na blachę i eternit. Długość na dwie łaby - „czarna” - w której dawniej była kuchnia i opalniała oraz „biała” - wykorzystywana do przechowywania ceramiowych naczyń. Kolejnymi znaczącymi elementami pomieszczenia są łazienka i komora służąca do przechowywania sprzętów domowych.

Obiekt budynek jest w słynnym stanie technicznym, dotyczy to wnętrza oraz frontu a to głównie na białego szarekankana.

WYKONAŁ: LORENCOWICZ MAREK
ROK AKADEMICKI 2009/08

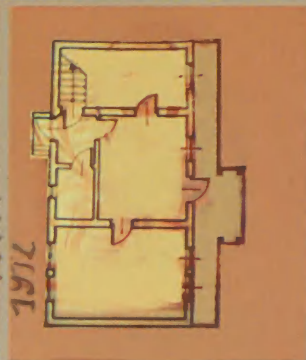



Architektura współczesna PODHALA

Budownictwo współczesne. W latach międzywojennych budowano przeważnie modernistyczne kamienice, których twórcy albo całkowicie rezygnowali z jaskółkowatek elementów regionalnych, albo ograniczali je do samego dachu czy podłogowych okien ze "ślicznie kwadratowymi, lub trójkątными, albo trapezoidalnymi ramami" (Dw. "1"). W Zakopanem, w tym czasie, budowano także mieszal (lub bardziej) odlane próby nawiązania do stylu zakopiańskiego. Łączono kamień z drewnem, budowano spore kubatury, osiągnęły one niekiedy interesujące rezultaty. Ten sposób budowania nazywamy niekiedy stylem mieszankiapiakom.

W Zakopanem, w tym czasie, budowano spore kubatury, osiągnęły one niekiedy interesujące rezultaty. Ten sposób budowania nazywamy niekiedy stylem mieszankiapiakom. Nowymi jego twórcami są architekci Andrzej Czarniak, Anna Górgka i Stanisław Karpieł, ale największy z tego typu - zakopiański Dom Turysty im. M. Zarnackiego - projektowali Tadeusz Birzosa i Zbigniew Kupiec. W latach 70-tych powstało w Zakopanem kilka osiedli, których twórcy próbują nadać im charakter regionalny, co głównie polega na obfitym standardowych pudełek w różną, lub mniejszą ilością drewna. Niekiedy przynosi to jeszcze rezultaty (osiedle Knapuskie, arch. Jerzy Dajewski, Zenon Remi, Stanisław Tyłka). Jak dotąd, jedynym przykładem nawiązania przez współczesnych architektów do ukształtowania okolicznej przestrzeni (nie do folioru) jest część osiedla Pardałowka (arch. Leszek Pilar). Próby takie w odniesieniu do pojedynczych budynków podjęli także arch. Krzysztof Gondkeł (budynek byłej restauracji "Majliche" przy Krupówkach, ul. Pawlikowskiego w Poroninie).

BIBLIOGRAFIA

- Bajon-Romańska Małgorzata, *Jak budowano drewniane kościoły w średniowiecznej Małopolsce*, Wrocław 2008.
- Basara Jan, *Terminologia budownictwa wiejskiego w dialektach polskich, część 1: Dom mieszkalny*, Zakład Narodowy im. Ossolińskich, wyd. PAN, Wrocław–Warszawa–Kraków 1964.
- Brykowski Ryszard, *Architektura drewniana*, [w:] *Architektura gotycka w Polsce*, pod red. T. Mroczko, M. Arsyńskiego, Instytut Sztuki PAN, Warszawa 1995.
- Brykowski Ryszard, *Drewniana architektura cerkiewna na koronnych ziemiach Rzeczypospolitej*, Towarzystwo Opieki nad Zabytkami, Warszawa 1995.
- Brykowski Ryszard, *Drewniana architektura kościelna w Małopolsce XV wieku*, Zakład Narodowy im. Ossolińskich, Wrocław 1981.
- Brykowski Ryszard, Kornecki Marian, *Drewniane kościoły w Małopolsce Południowej*, Ossolineum, Wrocław 1984.
- Bubak Józef, *Gwara Zakopanego*, Krajowa Agencja Wydawnicza, Kraków 1991.
- Ciołek Gerard, *Regionalizm w budownictwie wiejskim w Polsce*, tom 1 i 2 (ilustracje). Politechnika Krakowska im. T. Kościuszki (przedruk pracy oryginalnej), Kraków 1984.
- Czajkowski Jerzy, *Budownictwo Ludowe Podkarpacia*, wyd. Krajowa Agencja Wydawnicza, Rzeszów 1977.
- Czajkowski Jerzy, *Budownictwo ludowe w Polsce*. Seria monograficzna – uwagi wstępne, wyd. Muzeum Budownictwa Ludowego w Sanoku, 1995.
- Dembowski Bronisław, *Spis wyrazów i wyrażeń używanych na Podhalu*, Drukarnia Uniwersytetu Jagiellońskiego, Kraków 1889.
- Dembowski Bronisław, *Słownik gwary podhalskiej*, 1891.
- Dembowski Bronisław, *Słownik gwary podhalskiej*. Kraków 1894. Nakładem Akademii Umiejętności.
- Dobrowolski Tadeusz, *Najstarsze drewniane kościoły śląskie jako znaki zamierzczej przeszłości*, Wyd. Instytutu Śląskiego, Katowice 1946.
- Doroszewski Witold, (red.), *Słownik poprawnej polszczyzny*, PWN Warszawa 1980.
- Eliasz-Radzikowski Walery, *Pogląd na Tatry, Zakopane przed stu laty*, Pamiętnik Towarzystwa Tatrańskiego, Kraków, 1901.
- Eliasz-Radzikowski Walery, *Szkice z podróży w Tatry*, Poznań i Kraków, 1874.
- Eliasz-Radzikowski Walery, *Ilustrowany przewodnik do Tatr, Pienin i Szczawnic*, 1870.
- Eliasz-Radzikowski Walery, *Ubiory w Polsce i u sąsiadów*, cz. 1–4, 1879–1905.
- Ganowicz Ryszard, przy współudziale Rappa P., *Historyczne więzby dachowe polskich kościołów*, Wydawnictwo Akademii Rolniczej im. A. Cieszkowskiego w Poznaniu, 2000.
- Gloger Zygmunt, *Budownictwo drzewne i wyroby z drzewa w dawnej Polsce, Chata*, serja II, t. II, Warszawa 1907, 1909.
- Gloger Zygmunt, *Encyklopedia staropolska*, Warszawa 1958.
- Gloger Zygmunt, *Geografia historyczna ziem dawnej polski*, Kraków 1900.
- Goetel Walery, *Ochrona przyrody a technika*, 1969.
- Goetel Walery, *Racjonalna gospodarka zasobami przyrody*, 1971.
- Gołąb Z., *O zróżnicowaniu wewnętrznym gwary podhalańskiej*, Krakowska Drukarnia Naukowa, 1954.

- Goszczyński Seweryn, *Dziennik podróży do Tatrów*, Petersburg 1853.
- Heurich Jan, *Przewodnik dla cieśli*, nakł. Gebethnera i Wolffa, Warszawa 1874.
- Hodorowicz Stanisław Andrzej, *Podhalańskie porzypadła i pogworki maści wselijkajej ku cłeka zadumie i wesołości dane*, wyd. PPWSZ, Nowy Targ 2006.
- Hodorowicz Stanisław Andrzej, *Słownik gwary górali Skalnego Podhala*, red. wydania Jan Stefan Gawlik, wyd. 2 uzup., PPWSZ, Nowy Targ 2005.
- Hupka Stanisław, Osowski Feliks, Tabęński Stanisław, *Budownictwo ludowe w powiecie Ropczyckim w Małopolsce*, wyd. Muzeum Etnograficzne w Krakowie, Nr 8, Kraków 1935.
- Karaś Mieczysław, Zaręba Alfred, *Orawskie teksty gwarowe z obszaru Polski*.
- Karłowicz Jan, *Chata polska, pamiętnik fizjograficzny*, „Studium lingwistyczno-archeologiczne”, t. IV, 1884.
- Kąś Józef, *Słownik gwary orawskiej*, Kraków 2003.
- Kłos Julian, *O budownictwie drewnianym w Polsce*, [w:] *Polska w krajobrazie i zabytkach*, Warszawa 1931, s. XXII–XXXVIII.
- Kopera Feliks, Lepszy Leonard, *Kościół drewniany Galicyi Zachodniej*, (trzy zeszyty), wyd. Grono Konserwatorów Galicyi Zachodniej, Kraków 1916.
- Kopkowicz Franciszek, *Ciesiołka wiejska i małomiasteczkowa*, wyd. Ministerstwa Odbudowy nr 18, Warszawa 1948.
- Kopkowicz Franciszek, przy współudziale: Ciołka G., Malinowskiego T., *Ciesielstwo Polskie*, Arkady, Warszawa 1958.
- Kornecki Marian, *Kościół drewniany w Małopolsce*, Ośrodek Dokumentacji Zabytków w Warszawie – Regionalny Ośrodek Studiów i Ochrony Środowiska Kulturalnego w Krakowie, Kraków 1999.
- Kosiński Władysław, *Przyczynek do gwary zakopiańskiej*, „Rozprawy i sprawozdania z posiedzeń Wydziału Filologicznego Akademii Umiejętności”, t. 10, Kraków 1884.
- Krassowski Czesław Witold, *Architektura drewniana w Polsce*, Arkady, Warszawa 1961.
- Krassowski Czesław Witold, *Ciesielskie znaki montażowe w XV i pierwszej połowie XVI w.*, „Kwartalnik Historii Kultury Materialnej” rok V, nr I, PWN, Warszawa 1957.
- Krassowski Czesław Witold, *Dzieje budownictwa i architektury na ziemiach Polskich*, t. 3, Arkady 1991.
- Krassowski Czesław Witold, *Ze studiów nad detalami zabytkowych konstrukcji ciesielskich*, [w:] „Kwartalnik Architektury i Urbanistyki”, tom VII, PWN, Warszawa 1962.
- Kraszewski Józef Ignacy, *Sztuka u słowian*, Wilno 1860.
- Kryński Adam, *Gwara zakopiańska. Studyjum dyjalektologiczne*; Drukarnia Uniwersytetu Jagiellońskiego; Kraków 1883.
- Kryński Adam, *Gwara zakopiańska*, „Rozprawy i sprawozdania z posiedzeń Wydziału Filologicznego Akademii Umiejętności”, t. 10, Kraków 1884.
- Ks. Wawrzyniec Augustyn Sutor, *Życie pasterskie w Tatrach*, „Pamiętnik Towarzystwa Tatrzańskiego”, t. 1, Kraków 1986.
- Kutrzebianka Anna, *Budownictwo ludowe w Zawoi*, Kraków 1931.
- Matlakowski Władysław, *Budownictwo na Podhalu*, Kraków, 1892.
- Matlakowski Władysław, *Budownictwo ludowe na Podhalu*, nakł. Wyd. S.B.P.S.W.P. AGH, Kraków 1848.
- Matlakowski Władysław, *Budownictwo ludowe na Podhalu*, Nakładem Akademii Umiejętności, Kraków 1892.
- Michniewicz Wincenty, *Konstrukcje drewniane*, Arkady, Warszawa 1958.
- Nitsch Kazimierz, *Gwara podhalańska*; „Ziemia”, 1912, T. 3, nr 24/25.
- Ostafin Z., *Teczka rysunków podhalańskich rozwiązań ciesielskich*, Zbiory biblioteczne Muzeum Tatrzańskiego w Zakopanem, 1942–1944.

- Pawlicki Maciej, *Architektura perennis w środowisku regionalnym Podtatrza*, [w:] mat. konf. 17–19 XI 1995 Poronin, nt. Pasma Gubałowskie w strukturze Podtatrza, wyd. PK, Kraków 1995, s. 86–90.
- Pawlicki Maciej, Michalczewski Marian, *Teraźniejszość i przyszłość obiektów regionalnej architektury przemysłowej wykorzystującej energetykę wodną na Orawie*, [w:] „Zeszyty Problemowe Postępów Nauk Rolniczych”, z. 445, s. 205–216, Kraków 1997.
- Pawlicki Maciej, *Orawa – architektoniczna rodzimność regionu jako oznaka małej ojczyzny – wspomnienia z połowy XX wieku*, [w:] „Krakowskie Studia Małopolskie”, v. II, nr 1 (2), wyd. A. Marszałek, Toruń 1998, s. 65–95.
- Pawlicki Maciej, *Percepcja wartości regionalnego budownictwa zabytkowego*, [w:] mat. konf. 14–15 X 1982 Kraków Zakopane, Ogólnopolskie Sympozjum Architektury Regionalnej (3), wyd. PK, Kraków 1982, s. 46–49.
- Pawlicki Maciej, *Wzorce idealne a tradycje rodzime w architekturze*, [w:] mat. konf. 14–15 XI 1997 Drzonków, Ogólnopolskie Sympozjum Architektury Regionalnej (8), wyd. PK, Kraków 1987, s. 17–35.
- Pitoń Józef, *Naski świat*, Wydawnictwo Miniatura, Kraków, 1999.
- Pokropek Marian i Wojciech, *Tradycyjne budownictwo drzewne w Polsce*, Tom I, Budownictwo ludowe, chałupy i ich regionalne zróżnicowanie, wyd. Neriton, Warszawa 1995.
- Pokropek Marian, *Budownictwo Ludowe w Polsce*, Ludowa Spółdzielnia Wydawnicza, Warszawa 1976.
- Polańska Marzena, *Słownictwo gwarowe związane z obrzędami i zwyczajami górali podhalańskich*, ed., Gimnazjum nr 2 im. J. Tischnera, Zakopane (http://gimnazjumnr2.eu/articles.php?cat_id=1).
- Puszet Ludwik, *Polskie budownictwo drewniane*, Kraków 1903.
- Puszet Ludwik, *Studia nad Polskiem budownictwem drewnianem*, t. 1, *Chata*, wyd. nakł. Akademii Umiejętności, Kraków 1903.
- Raczyński Jerzy, *Przyczynki do historii ciesielskich konstrukcji dachowych w Polsce*, odbitka z tomu III Studiów do dziejów sztuki w Polsce, wyd. Zakładu Architektury Polskiej Politechniki Warszawskiej, Warszawa 1930.
- Radwańska-Paryska Zofia, *Słownik gwarowy góralskich nazw roślin z Tatr i Podtatrza*, 1992.
- Reinfuss Roman, *Orawski dom z wyżką*, Polska Sztuka Ludowa, Warszawa 1980, s. 36–59.
- Reinfuss Roman, *Sztuka ludowa w Polsce*, 1960 (z J. Świdorskim).
- Roj-Kozłowska Helena, *Materiały do kultury ludowej Podhala*; Rocznik Podhalański; Wyd. Literackie Kraków – Muzeum Tatrzańskie – Zakopane 1987.
- Słownik terminologiczny Sztuk Pięknych*, praca zbiorowa, kontynuacja wcześniejszej publikacji pod red. S. Kozakiewiczą, Wyd. Nauk. PWN, Warszawa 1996.
- Smólski G., *Gwara tatrzańska i jej piśmiennictwo*, Druk Aleksandra Ginsa, Warszawa 1911.
- Staszic Stanisław, *O ziemiordztwie Karpatów i innych gór i dolin Polski*, Warszawa 1815.
- Steiber Z., *Problem językowej i etnicznej odrębności Podhala*, 1947.
- Szymczak M., (red.), *Słownik języka polskiego*, PWN Warszawa 1978.
- Tajchman Jan, *Propozycja systematyki i uporządkowania terminologii ciesielskich konstrukcji dachowych występujących na terenie Polski od XIV do XX w.*, „Monument nr 2”, Krajowy Ośrodek Badań i Dokumentacji Zabytków, Warszawa 2006–2007.
- Tajchman Jan, *Ze studiów nad więzami storczykowymi Torunia*, [w:] *Acta Universitatis Nicolai Copernici*, „Zabytkoznawstwo i konserwatorstwo” XIII, zeszyt 176, 1989.
- Tłoczek Ignacy, *Polskie budownictwo drewniane*, Ossolineum, Wrocław 1980.
- Witkiewicz Stanisław, *Z Tatr*; Lwów, 1907.
- Witkiewicz Stanisław, *Styl zakopiański*, z. 2 *Cieselstwo*, wyd. H. Altenberga, Lwów 1911.
- Wrześniowski August, *Spis wyrazów podhalskich*, „Pamiętnik Towarzystwa Tatrzańskiego”, t. 10, Kraków 1885.

- Wyczyński K., *Kilka słów o konstrukcyi dachów*, „Architekt”, rok VIII, zeszyt 7, 8, 11, Kraków 1907.
- Wyrobisz A., *Stan badań nad historią budownictwa w Polsce do końca XVIII wieku*, [w:] *Studia z Dziejów Rzemiosła i Przemysłu*, tom 4, Zakład Narodowy im. Ossolińskich, wyd. PAN, 1964.
- Zejszner Ludwik, *Pieśni ludu Podhalan*, Warszawa 1845.
- Zin Wiktor, *Typy i formy w polskiej architekturze drewnianej*, Kraków 1956.
- Zin Wiktor, *W obronie zabytkowych konstrukcji*, [w:] *Inżynieryjne problemy w odnowie staromiej- skich zespołów zabytkowych*, t. 1, mat. pokonf., Kraków 19–21 czerwca 1986.
- Zubrzycki Jan Sas, *Cieśla Polski, wzory i przykłady polskiego budownictwa drewnianego*, Nakład własny przy udziale Ministerstwa Oświaty i Ministerstwa Robót Publicznych, Kraków 1916.
- Zubrzycki Jan Sas, *Cieślicтво Polskie, uzupełnienie Polskiego Budownictwa Drewnianego*, Nakładem autora, Lwów 1930.
- Zubrzycki Jan Sas, *Polskie Budownictwo drewniane*, Nakładem autora, Kraków 1916.

INDEKS

A

Absyda 15
 Alkierz 15
 Antlogier 15

B

Babiniec 16
 Biegac 16
 Bieganiec 16
 Biolo izba 16
 Blajtrom 17
 Błoniorz 17
 Bojsko 17
 Browar 17
 Brus 18
 Brzyzek 18
 Budarczyk 18
 Budorz 18
 Budowac 18
 Butwielina 18
 Bynś 18

C

Cebrzycek 19
 Cebrzyk 19
 Ceglany 19
 Chałupa 19
 Chałupina 19
 Chałupisko 19
 Cierlica 20
 Ciesiółka 20
 Ciupaga 20
 Cokiel 20
 Cop 20
 Corna izba 21
 Cyga 21

Ć

Ćwiórka 21

D

Daf 22
 Daf dymnikowy 22
 Daf krokwiowo-
 -bońtowy 22
 Daf ślegowy 22
 Daf sochowy 22
 Dniówka 23
 Do kozy 23
 Dołek 23
 Domina 23
 Dorymnica 24
 Do winkła 24
 Dusa 25
 Dyl 25
 Dyle 25
 Dylować 25
 Dylowane 25
 Dymnik 25
 Dymno kuchnio 26
 Dyrłaga 26
 Dziadek 26
 Dźwyrka 27
 Dźwyrze 27
 Dźwyrze góralskie 27

F

Faseta 28
 Flodra 28
 Folus 28
 Forma 29
 Forzty 29
 Fudamynt 29

G

Ganeczek 30
 Ganek 30
 Ganuś 30
 Gładzik 30
 Gnotek 30
 Gnotki 31
 Gonciarnia 31
 Goncić 31
 Gont 31

Gor 32
 Grano różecka 32
 Grodzo 32
 Groniówka 32
 Grzebień 33
 Gunia 33

H

Hebel 34
 Hucioki 34
 Hucisko 34
 Huta 34

I

Izba 35
 Izba biolo 35
 Izba corno 35
 Izbica 35
 Izdebka 35

J

Jaskółcy ogon 36
 Jata 36
 Jedlo 36
 Jyntka 36

K

Kajfos 37
 Kalynica 37
 Kapica 37
 Kaplicka 37
 Karcma 37
 Kicoki 39
 Kijonka 39
 Kiyrpce 39
 Kłot 39
 Kłotek 39
 Klucka 39
 Kobylca 39
 Koch 40
 Kociel 40
 Kof 40
 Koleba 40
 Koło garcorskie 41

- Kolyba 40
 Komórka 41
 Koń 41
 Konstrukcja łontkowo-
 -sumikowa 41
 Koronka 41
 Koryto młynówki 41
 Kosor 41
 Kowadło 41
 Koziorki 42
 Krawońdź 42
 Krawyndziok 42
 Krokwio 42
 Krzasło 42
 Krzesać 42
 Kuca 42
 Kulicek 42
 Kulik 42
 Kumora 42
 Kumoterki 43
 Kuźnio 43
- L**
- Lamus 44
 Leluja 44
 Lezuch 44
 Lezusek 44
 Lezusek niżni 44
 Lezusek wyżni 44
 Lico 44
 Ligór 44
 Lisica 44
 Listwa 45
 Listwować 45
 Lygor 45
 Lyterka 45
 Lytrzok 45
- Ł**
- Łata 46
 Łontka 46
 Łupanica 46
 Łupawica 46
 Łyźnik 46
- M**
- Mama 47
 Mechoptyk 47
 Mek 47
 Miech 47
 Miecowanie 47
 Międlica 48
 Mierno zyrdka 47
 Mińcerz 48
 Mirwa 48
 Misyung 48
 Młynica 48
 Moj 49
 Msorz 50
 Msyć 50
 Msynie 50
- N**
- Nadstrotniok 52
 Na felc 51
 Na izbie 51
 Na jaskółcy ogon 51
 Na koze 51
 Na obłop 51
 Na rać 51
 Naroźnica 52
 Na śkarp 52
 Na zomek 52
 Na zromb 52
 Niecka 53
 Nolepa 53
 Nowłóki 53
 Nóz 53
 Nut 53
- O**
- Oblamek 54
 Obłop 54
 Obsajta 54
 Ocapić 55
 Ocapienie 55
 Ocap niżni 55
 Ocap wyżni 55
 Odrzwia 55
- Oflis 55
 Ogródecek 55
 Okiennica 55
 Oklepiec 55
 Okrzesać 55
 Olyjarnio 55
 Opacka 56
 Optykać 56
 Ornoment 56
 Ościeżnica 56
 Oskórek 56
 Ośnik 57
 Ostatek 56
 Otwory dźwiryne 57
 Ozdoby 57
- P**
- Pajta 58
 Palenisko 58
 Parzenica 58
 Pasiyka 59
 Paza 59
 Pazdur 59
 Paźnica 59
 Pecka 59
 Pek 60
 Piec 60
 Pies 60
 Piniondz 60
 Piwnica 61
 Piyntka 61
 Piyntro 61
 Płaza 61
 Płaza ocapowa 61
 Płazisko 61
 Płotew 62
 Pniok 62
 Pocynstunek 62
 Podocap 62
 Podpłatwica 63
 Podsiubitka 63
 Podwalina 63
 Podwalina przednio
 izadnio 63

Pogródka 63
 Poleń 64
 Powała 64
 Powała łomano 64
 Powała na zokładke 64
 Pralka 64
 Przedwyśće 65
 Przybitka 65
 Przycieś 65
 Przyłap 65
 Przyłoż 65
 Przepustnica 65
 Przyścianek 66
 Przysiółek 65
 Przysłup 66
 Przyśtych 66
 Przyziyradełko 65
 Psy 66
 Pucka 66
 Puk 66
 Puska 66

R

Rafa 67
 Rajbacka 67
 Rama storczykowa 67
 Recica 67
 Rózdzka 67
 Ryna 67
 Ryś 68

S

Sabaśnik 69
 Sałas 69
 Scyt 69
 Serdok 69
 Sieckarnio 69
 Siestrzon 69
 Sionka 69
 Siyń 70
 Skiby 70
 Skobel 70
 Skos 70
 Skryntek 70
 Skrzidło 71

Skrzinka 71
 Skrzynia wianowo 71
 Smrek 71
 Snycerka 71
 Snycerz 71
 Soboty 71
 Socha 72
 Sojdy 72
 Solnicka 72
 Sonki 72
 Sonsiek 73
 Sopa 73
 Sor 73
 Sosromb 73
 Sosrymbik 74
 Spodek 74
 Spodki scytowe 74
 Sromb 74
 Stajnio 74
 Storcyk 74
 Stratniok 74
 Strzaska 75
 Strzecha 75
 Strześnica 75
 Studnio 76
 Sumik 76
 Sygnorka 76
 Sypaniec 76
 Szlajzownik 76

Ś

Śkielet 77
 Ślubanek 77
 Śpared 77
 Śpik 77
 Śprechet 77
 Śtychy 77
 Świedrzyk 77
 Świetnica 77
 Świetnica 77

T

Tebel 78
 Teblok 78
 Teblować 78

Tokarnia 78
 Tragarcyk 78
 Tragorz 78
 Transept 78
 Troc 78
 Trom 79
 Tybel 79

U

Ucios 80
 Ukos 80
 Uplóż 80

W

Warcula 81
 Warsołka 81
 Warstat 81
 Welnionka 81
 Wiatrować 81
 Wieniec 81
 Wieżo 81
 Winkiel 81
 Wionźba 81
 Wionzor 81
 Wijnźba 81
 Wijnźba storcykowo 81
 Woga 82
 Woźnica 82
 Wozownio 82
 Wrota 82
 Wrzeciondz 82
 Wydylować 82
 Wydylowane 82
 Wyglondek 83
 Wykrzesać 83
 Wyngieł krzyzowy 83
 Wyngieł narożny 83
 Wypust 83
 Wyzior 83
 Wyzka 83

Z

Zaczep 84
 Zakładać 84
 Zakładziny 84

Zaskrzynienie 84
Zateblować 84
Zawarsolować 84
Zawora 84
Zdłużka 84
Ziajok 85
Zlegi 85
Zokopiańsko modła 84
Zomek 85
Zromb 85
Zwonica 85
Zwonnica 85
Zyrdecka 85
Zyrdka 85

Ż

Żarna 85
Żuraw 85



10011137

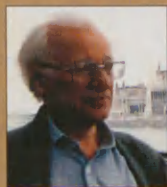

Prof. dr hab. inż. arch. Bonawentura Bonawentura
architekt, historyk architektury

wator zabytków, nauczyciel akademicki. Z-ca Dyr. ds. Rewnowacji Zamościa; Główny Specjalista Pracowni Rewaloryzacji Zabytków Krakowa; autor studiów i projektów konserwatorskich licznych budowli zabytkowych Krakowa i Zamościa; ponad 200 publikacji oraz wielu programów badawczych w dziedzinie konserwacji zabytków urbanistyki i architektury oraz ochrony dziedzictwa kulturowego. Autor książek „Strategia konserwacji zabytków architektury w Polsce”, „Kamienice mieszczańskie Zamościa – problemy ochrony”, „Monitoring stanu zachowania obiektów zabytkowych przy wykorzystaniu współczesnych systemów informatycznych”. Profesor Instytutu Historii Architektury i Konserwacji Zabytków Wydziału Architektury Politechniki Krakowskiej; kierownik Zakładu Studiów i Badań Konserwatorskich; profesor w Katedrze Architektury, Urbanistyki i Planowania Przestrzennego Politechniki Lubelskiej; profesor Krakowskiej Szkoły Wyższej im. Andrzeja Frycza Modrzewskiego; kierownik katedry Ochrona Dóbr Kultury w Wyższej Szkole Zarządzania i Administracji w Zamościu; profesor na kierunku Architektura i Urbanistyka w Podhalańskiej Państwowej Wyższej Szkole Zawodowej w Nowym Targu; Promotor dysertacji doktorskich, dyplomów i prac magisterskich. Członek Komitetu Urbanistyki i Architektury PAN; Komisji Urbanistyki i Architektury Oddz./PAN w Krakowie; sekretarz „Teki Komisji Urbanistyki i Architektury”; Komisji Technicznej Infrastruktury Wsi Oddz./PAN w Krakowie, członek rady naukowej i kolegium red. „Kra-kowskie Studia Małopolskie”; Rzecznik Ministra Kultury; członek Polskiego Komitetu ICOMOS; Przewodniczący Komisji Kwalifikacyjnej Zarządu Głównego Stowarzyszenia Konserwatorów Zabytków w Warszawie.



PODHALAŃSKA PAŃSTWOWA WYŻSZA SZKOŁA ZAWODOWA
W NOWYM TARGU

ul. Kokoszków 71, 34-400 Nowy Targ
www.ppwsz.edu.pl

ISBN 978-83-60621-14-1



9 788360 621141